

No. ARTICLE	NUMERO DE PIECE	DESCRIPTION	QTE
1	MAX-05608	Axe 56 Profalux	1
2	MAX-MST90CPX	Joue STV	2
3	CAE-PL0	Patte de liason	2
4	COU-30	Coulisse C30	2
5	CAE-AHSCRE	Arrêt haut Screen	2
7	VIS-VMB645	Vis métaux TB 6x45	1
8	VIS-EM6	Ecrou H M 6	1
9	CAE-THCST	Tôle H	1
10	CAE-C90C	Cache	2
11	CAE-TCCST	Tôle C CST	1
12	VIS-VAF430	Vis agglo TF 4x30	4
13	CAE-TABCST	Tôle AB	1
14	Toile tendue	Toile profalux	1
15	TLF-BCSCRE	Barre charge Screen	1
16	TLF-EMBSCRE	Embout barre de charge Screen	2
17	TLF-PIOSCRE	Pion barre de charge screen	2
18	VIS-RIF4816	Rivet aveugle TF 4.8x16	2
19	VIS-RIF4810	Rivet aveugle TF 4.8x10	4
20	VIS-RIP4816	Rivet aveugle TP 4.8x16	2
21	CAE-INSPVO	Insert de porteur Visio	4
22	VIS-VDF295	Vis autotar TF 2.9x9.5	4
23	MAE-NEWMDA	Moteur PROFALUX	1
24	TLF-MAC	Méplat étiré 10 x 5	6
25	TLF	Cale lest	2
26	MAX-56T1	Tandem 56 - Diam.16	1
27	MAX-56PX	Palier D16.5	1
28	CAE-PT	Porteur	2
29	MAE-XSPX	Support moteur Profalux	1
30	VIS-VAF450	Vis agglo TF 4x50	1

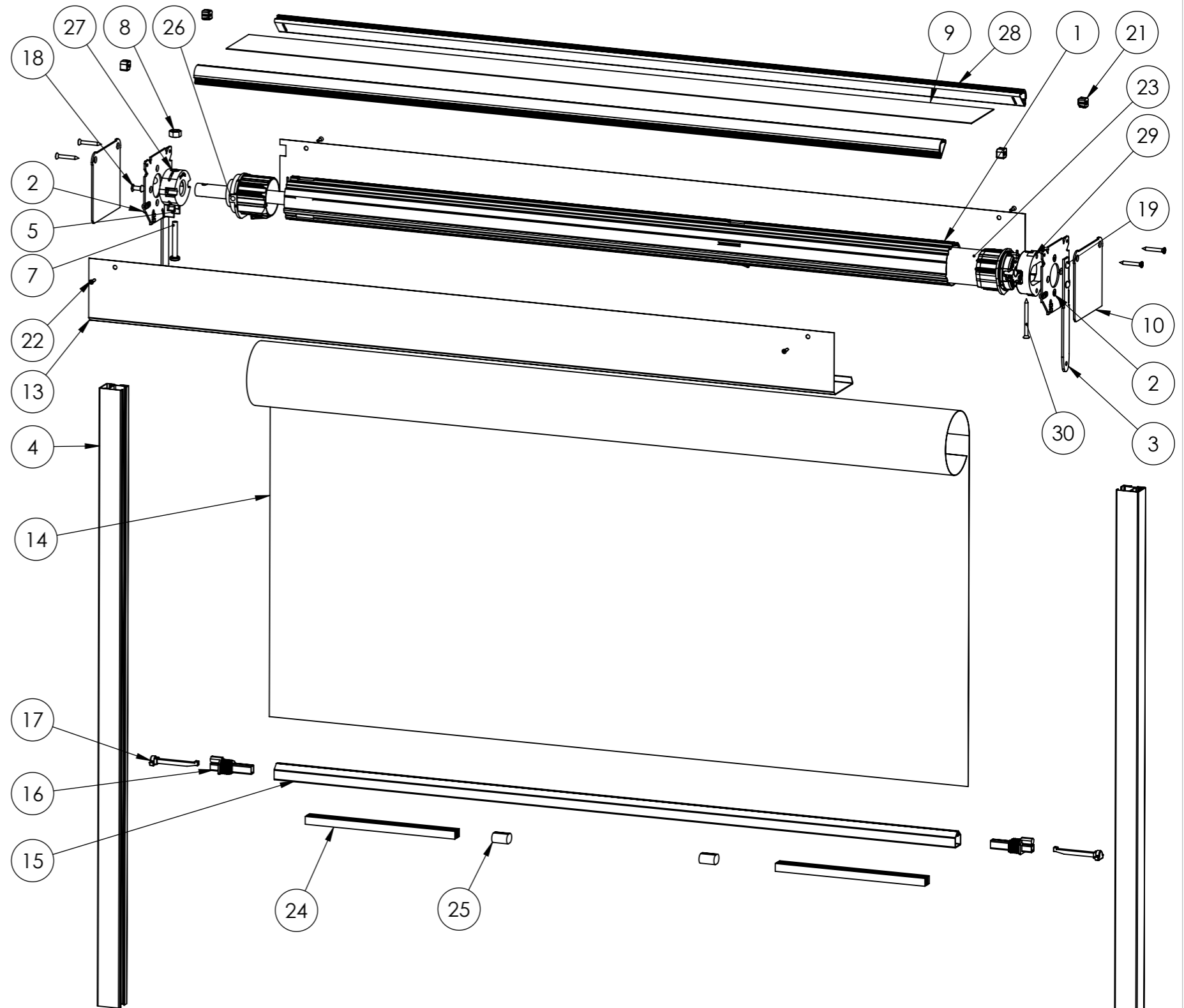

C				F			
B				E			
A	Création			D			
Ind	Modifications		Date	Par	Ind	Modifications	Date
	A3	Tolérances générales	Diamètre	±0.10	Traitement		
			Longueur	±0.10	Couleur		
			Rugosité		Dessiné par	BLANES S	
ECHELLE	1:6				Date	14/11/2019	
MATIERE							
Désignation : Eclaté CST motorisation Profalux						74 300 THYEZ - Tél. 04 50 98 42 27	
						CST-PX	
						IND. A	
						Numéro :	