

Pose dans réservation Perçage tableau

BO-EC11ESSP-C-1-RSV

Ech.
1:1

Désignation :

BSO C0 - Tablier PX90Z

10/10/2022

DEBRAY E



PROFALUX

Protection extérieure et confort intérieur
74 300 THYEZ - Tél. 04 50 98 42 27

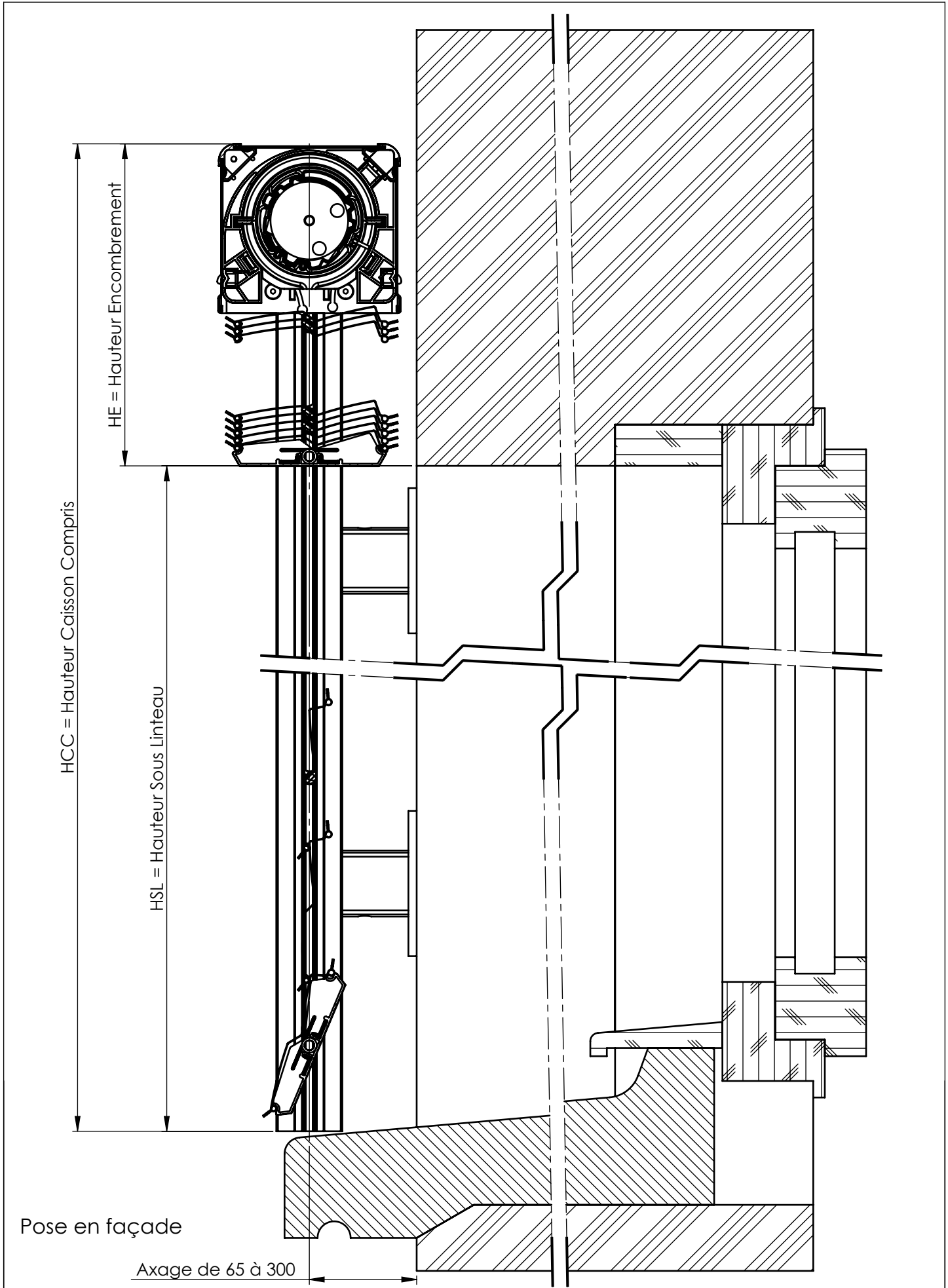

Pose en façade

Axage de 65 à 300

BO-EC11ESP-C-4

Ech.
1:3

Désignation :

BSOPX - Tablier PX90Z

19/07/2022

DEBRAY E

PROFALUX
 Protection extérieure et confort intérieur
 74 300 THYEZ - Tél. 04 50 98 42 27

O:\BE\PARTAGE\04_0-PRODUIT\PLANS PRODUITS\DOSSIERS ARTICLES\ASS-Assemblages\2022\BSOPX

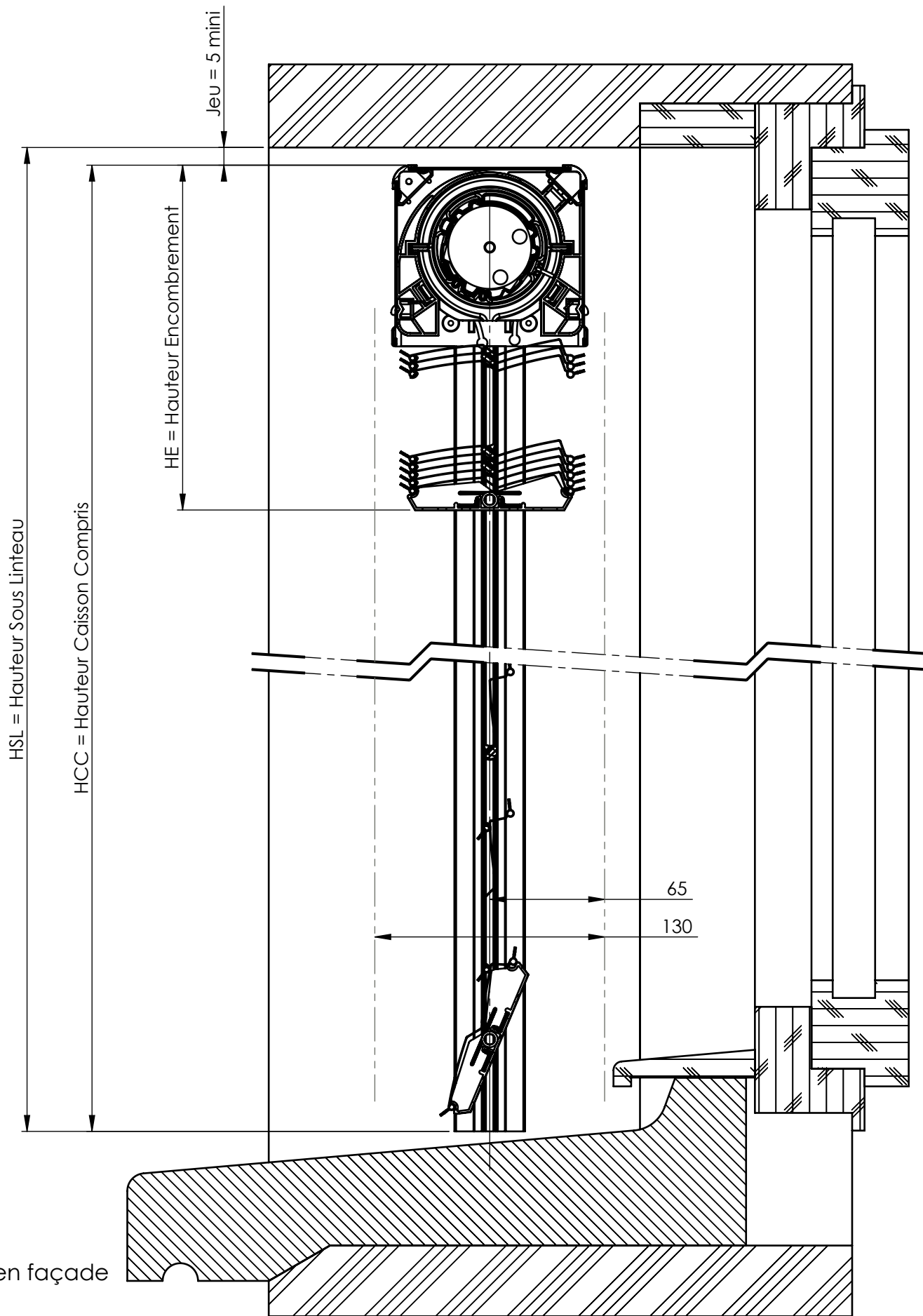

BO-EC11ESSP-C-

Ech.
1:3

Désignation :

BSOPX - Tablier PX90Z

19/07/2022

DEBRAY E



PROFALUX

Protection extérieure et confort intérieur

74 300 THYEZ - Tél. 04 50 98 42 27

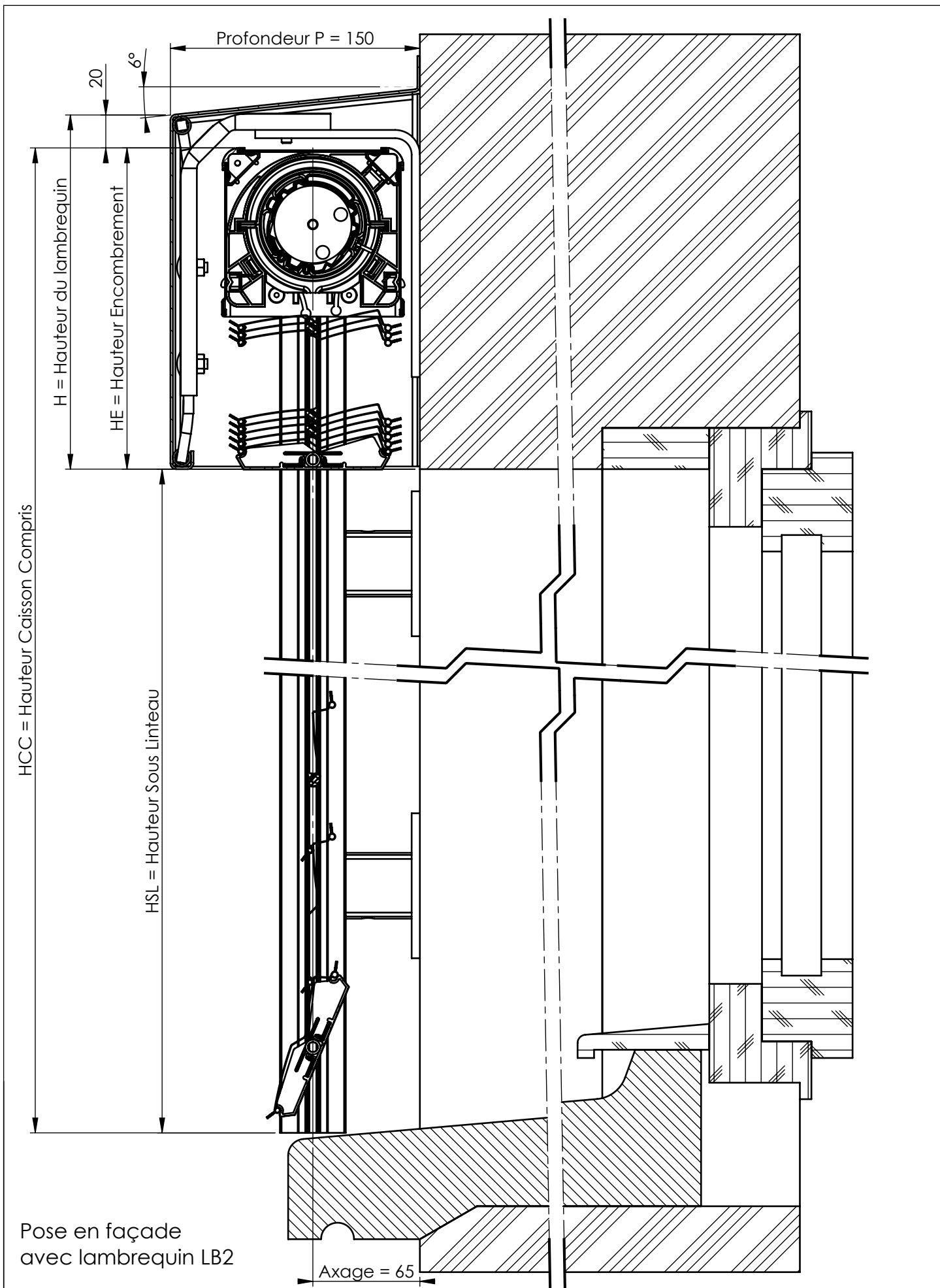

BO-EC11ESP-C-4-LB2
19/07/2022

Ech.
1:3
DEBRAY E

Désignation :

BSOPX - Tablier PX90Z

PROFALUX
Protection extérieure et confort intérieur
74 300 THYEZ - Tél. 04 50 98 42 27

O:\BEV\PARTAGE\04_0-PRODUIT\PLANS PRODUITS\DOSSIERS ARTICLES\ASS-Assemblages\2022\BSOPX

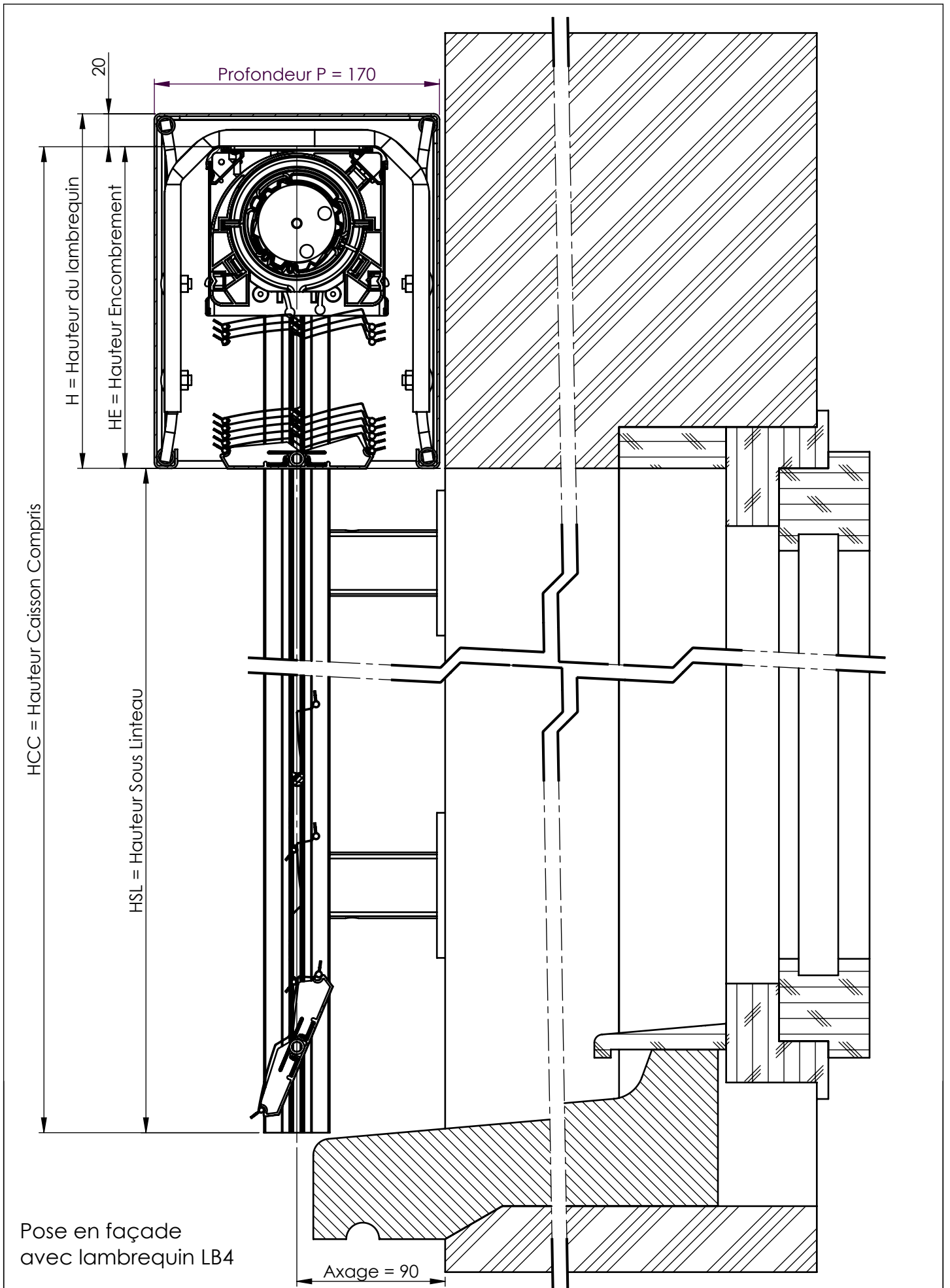

BO-EC11ESP-C-4-LB4

Ech.
1:3

Désignation :

BSOPX - Tablier PX90Z

19/07/2022

DEBRAY E



PROFALUX

Protection extérieure et confort intérieur

74 300 THYEZ - Tél. 04 50 98 42 27

O:\BE\PARTAGE\04.0-PRODUIT\PLANS PRODUITS\DOSSIERS ARTICLES\ASS-Assemblages\2022\BSOPX

Vues de dessus

- (TB) Pose en tableau
- (DF) Pose de face
- (ED) Equerres double

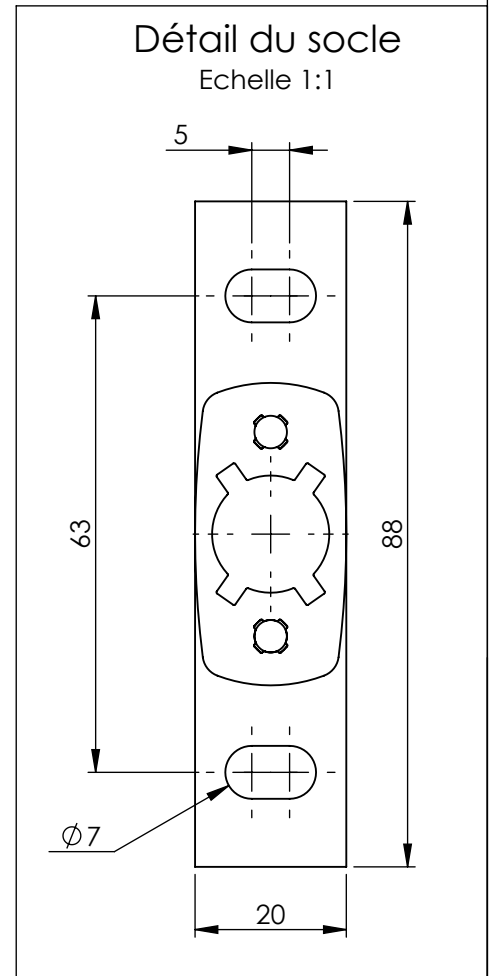
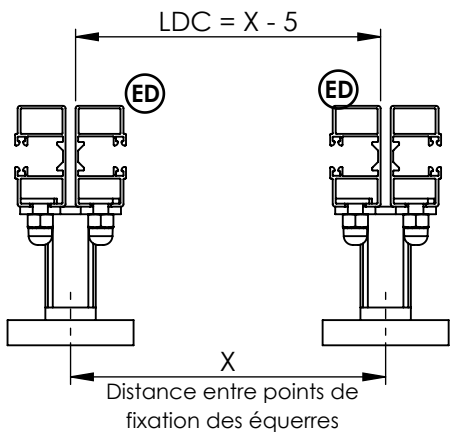
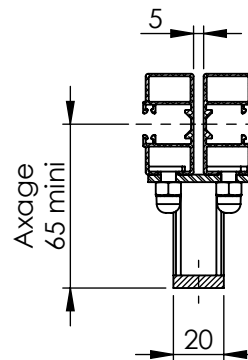
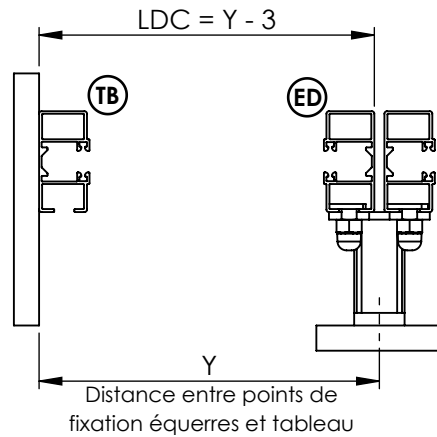
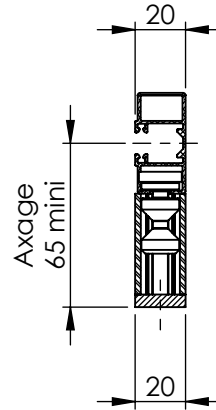
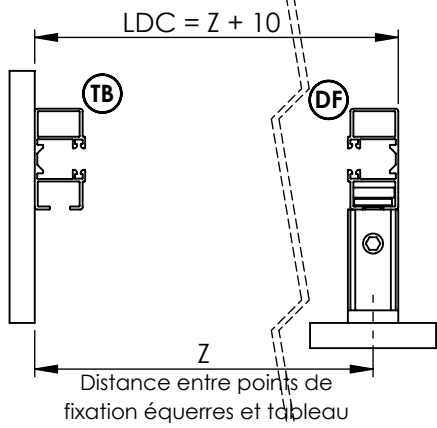

Pour un produit sous linteau, choisir cas de pose n°2
 Pour un produit en façade, choisir cas de pose n°4

Pose mixte

Ech.
1:3

Désignation :

Calcul LDC pour BSO



PROFALUX
volets roulants

01/04/2021

DEBRAY E

\\PENJAB\Partage\BEV\PARTAGE\04.0-PRODUIT\PLANS PRODUITS\DOSSIERS ARTICLES\ASS-Assemblages\2021\Equerres de pose

74 300 THYEZ - Tél. 04 50 98 42 27

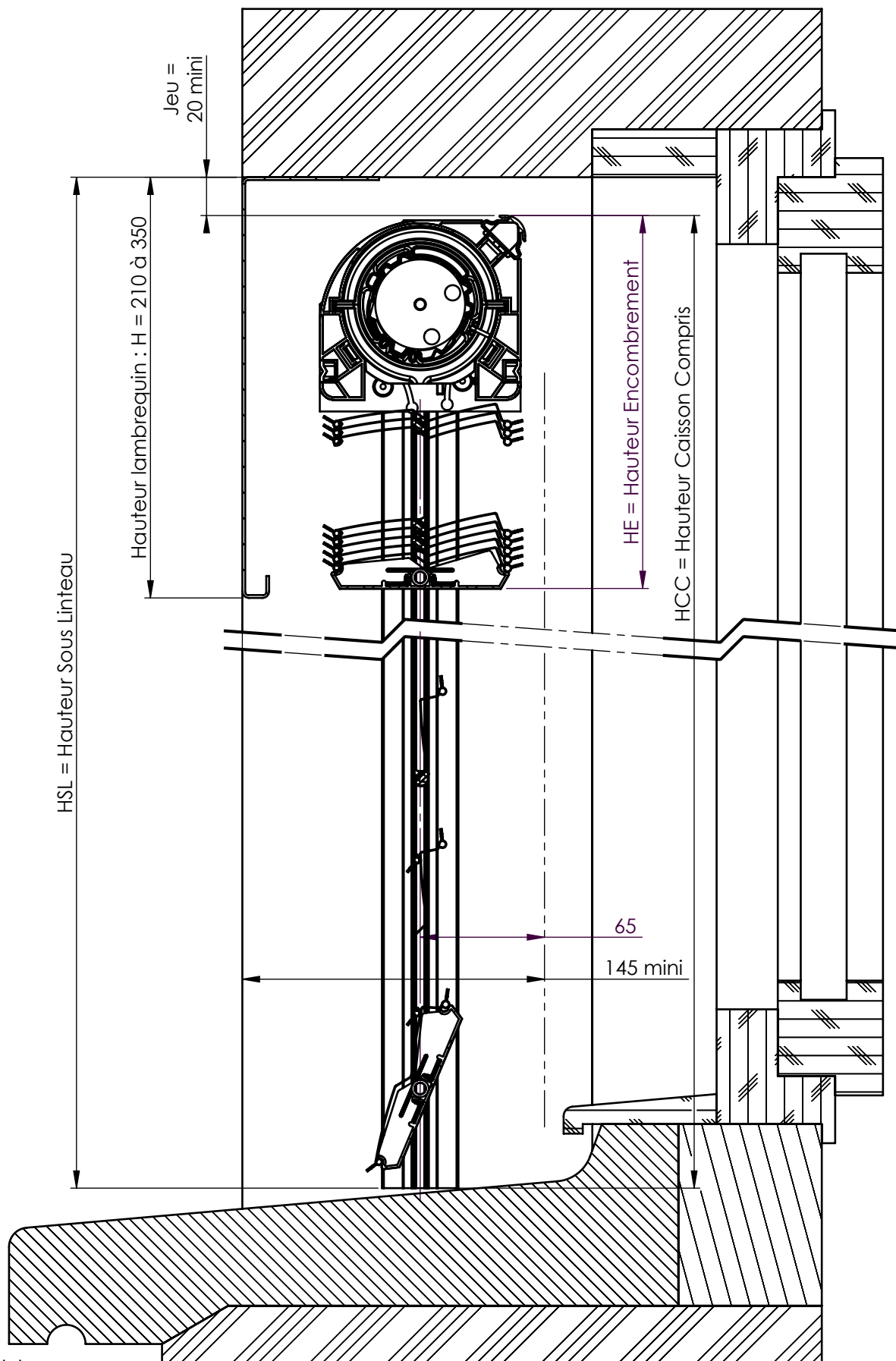

Pose en tableau
 Perçage tableau
 Avec lambrequin LB0

BO-EC11ESP-C-1-LB0

Ech.
 1:3

Désignation :

BSOPX - Tablier PX90Z - Lambrequin LB0



PROFALUX

Protection extérieure et confort intérieur

24/01/2022

DEBRAY E

C:\BE\PARTAGE\04.0-PRODUITS\PLANS PRODUITS\DOSSIERS ARTICLES\ASS-Assemblages\2019\BSOPX - Lambrequins en coupe

74 300 THYEZ - Tél. 04 50 98 42 27

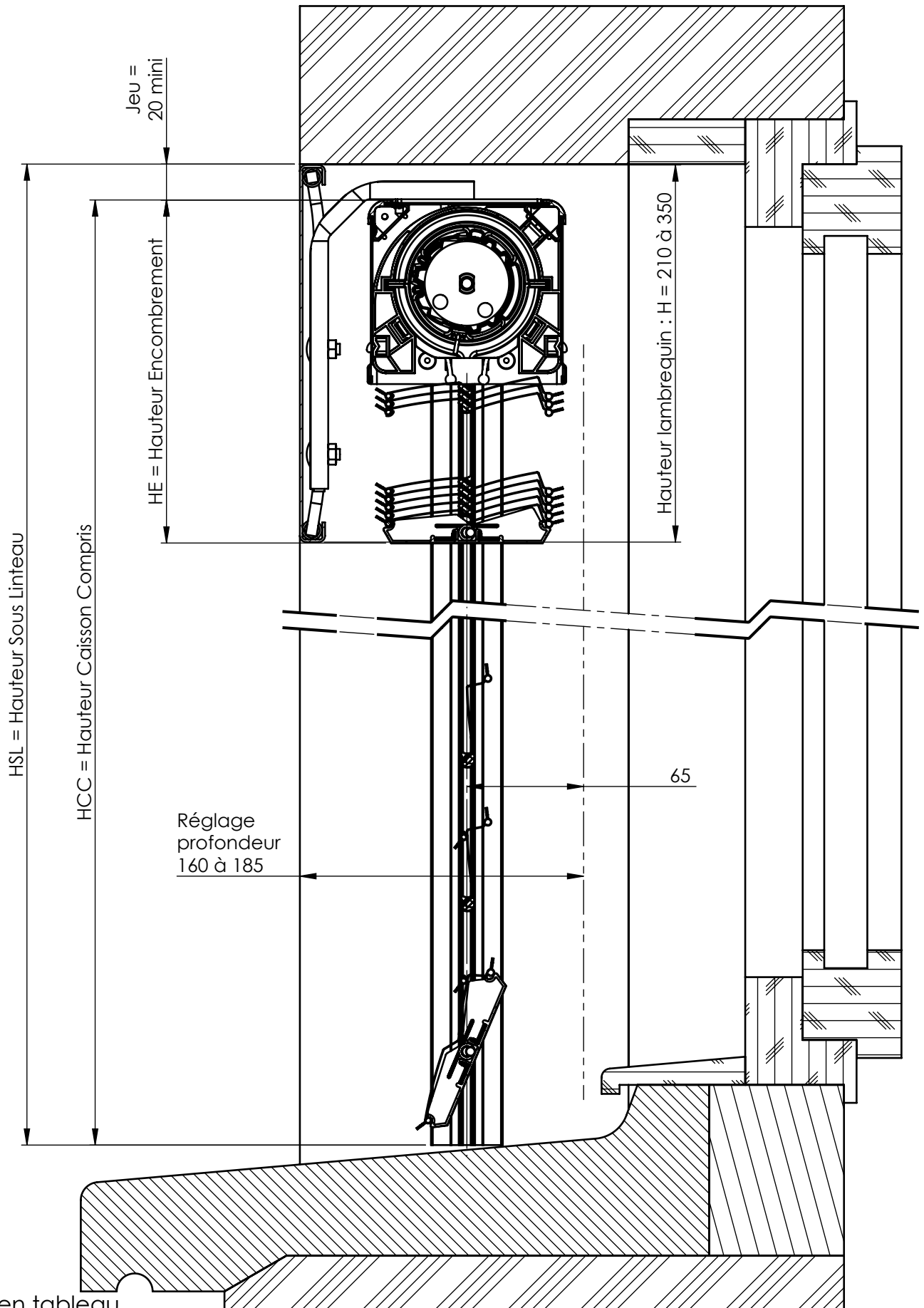

Pose en tableau
 Perçage tableau
 Avec lambrequin LB1

BO-EC11ESP-C-1-LB1

Ech.
 1:3

Désignation :

BSOPX - Tablier PX90Z - Lambrequin LB1

19/07/2022

DEBRAY E

C:\BE\PARTAGE\04.0-PRODUITS\PLANS PRODUITS\DOSSIERS ARTICLES\ASS-Assemblages\2019\BSOPX - Lambrequins en coupe



PROFALUX

Protection extérieure et confort intérieur

74 300 THYEZ - Tél. 04 50 98 42 27

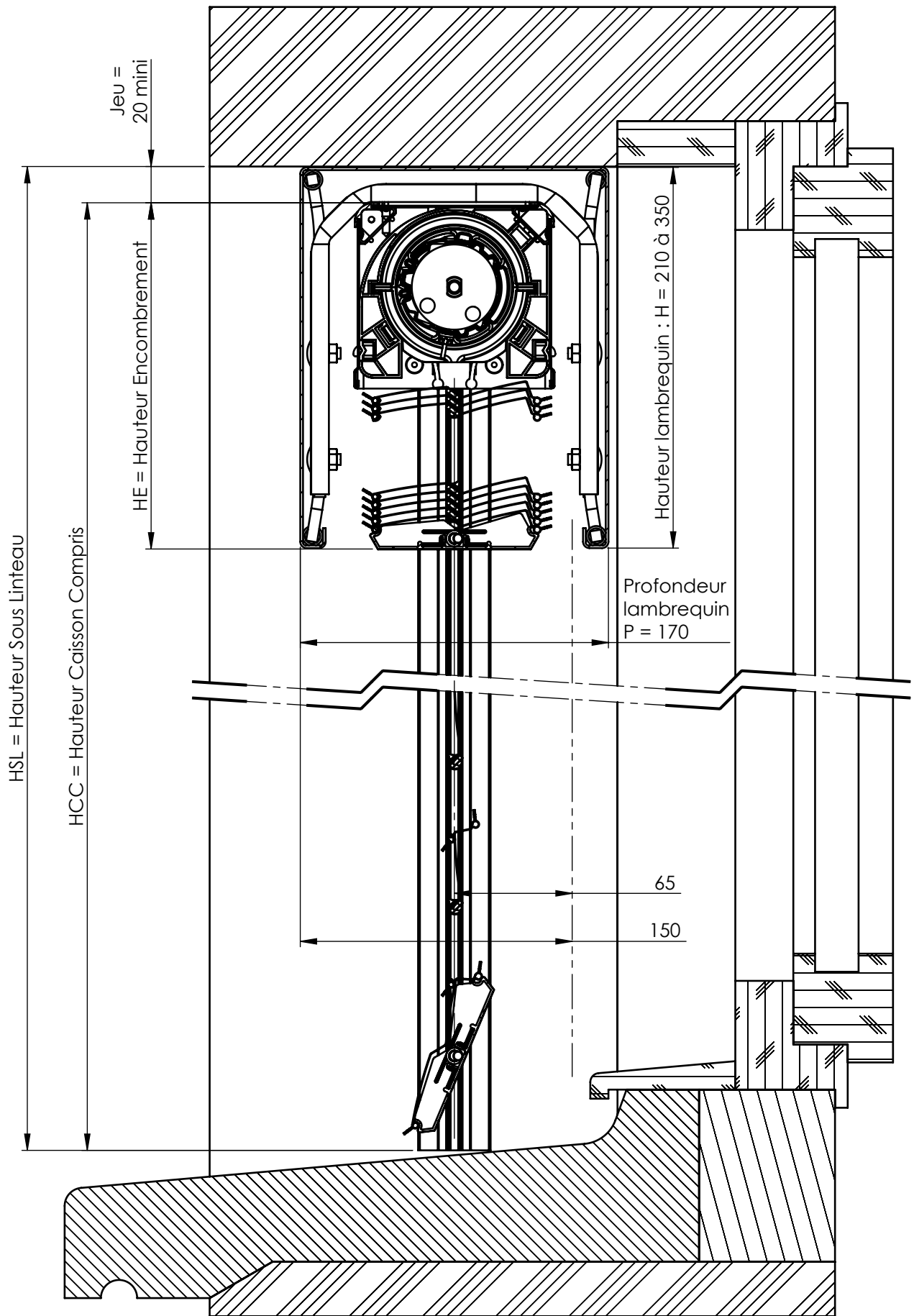

Pose en tableau
 Perçage tableau
 Avec lambrequin LB3

BO-EC11ESP-C-1-LB3	Ech. 1:3	Désignation : BSOPX - Tablier PX90Z - Lambrequin LB3	 PROFALUX Protection extérieure et confort intérieur 74 300 THYEZ - Tél. 04 50 98 42 27
19/07/2022	DEBRAY E	<small>C:\BE\FPARTAGE\04.0-PRODUITS\PLANS PRODUITS\DOSSIERS ARTICLES\ASS-Assemblages\2019\BSOPX - Lambrequins en coupe</small>	

Coffralux 28

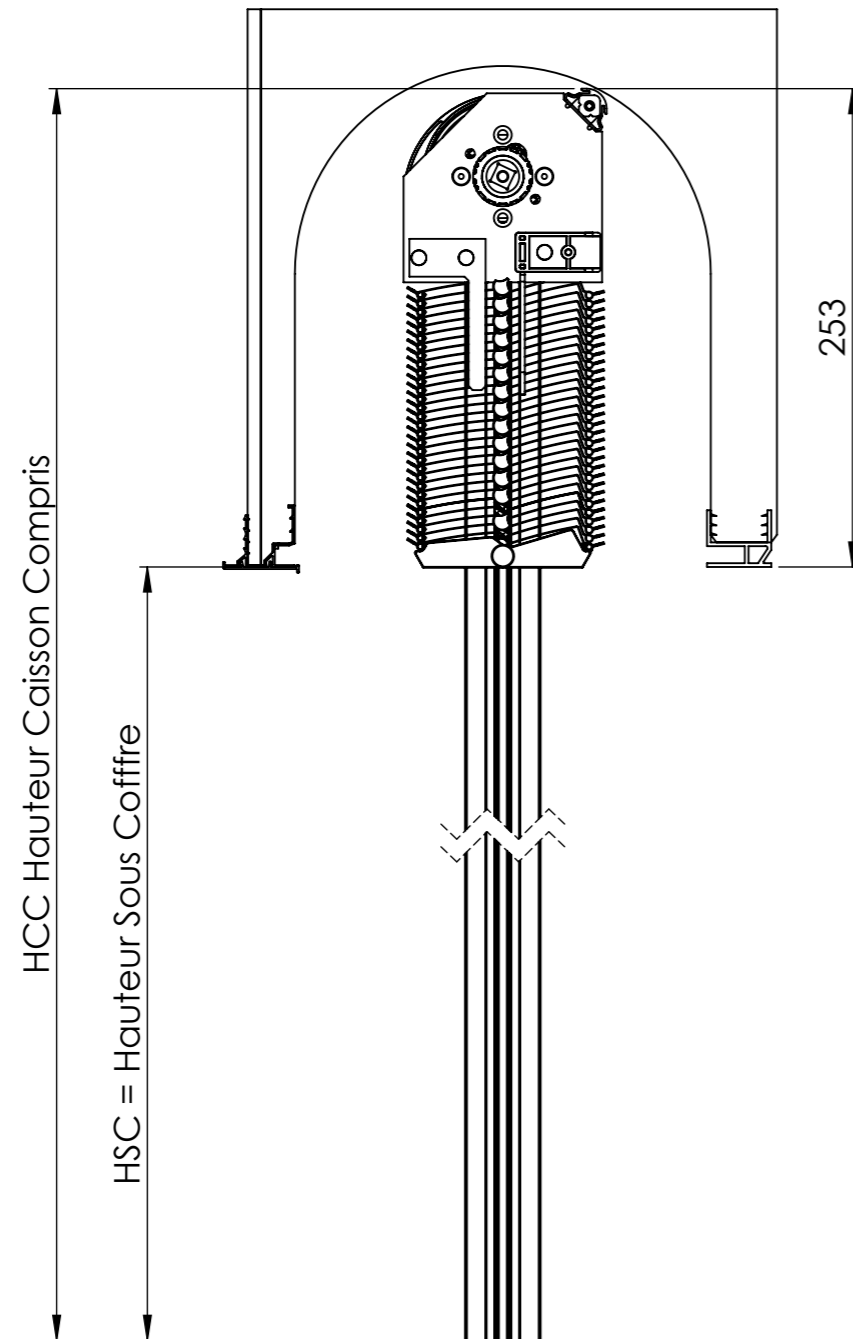

Coffralux 30

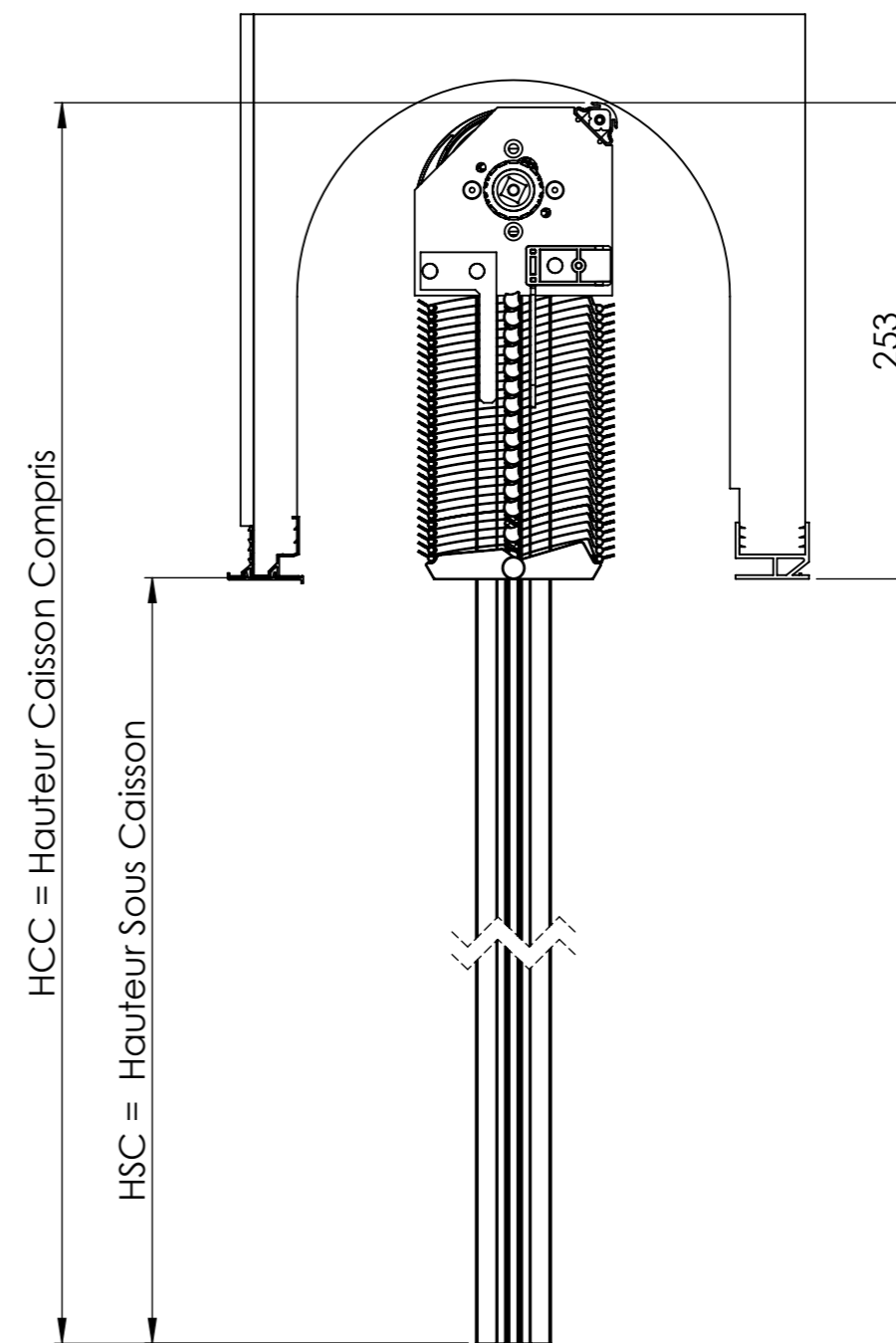

Section Coffralux	28	30
HCC Max	2178	2178
HSC Max	1927	1927

Pose dans coffre tunnel
 Tablier PX70Z
 Manoeuvre électrique Sans Secours- Moteur PROFALUX

PX70Z

Ech.
1:4

Désignation :

BSO Référence

13/07/2022

GUIMET A

 **PROFALUX**
volets roulants

O:\BE\PARTAGE\04.0-PRODUIT\PLANS PRODUITS\DOSSIERS ARTICLES\ASS-Assemblages\2018\BSO CO\Mise en plan

Coffralux 28

Coffralux 28 renforçable

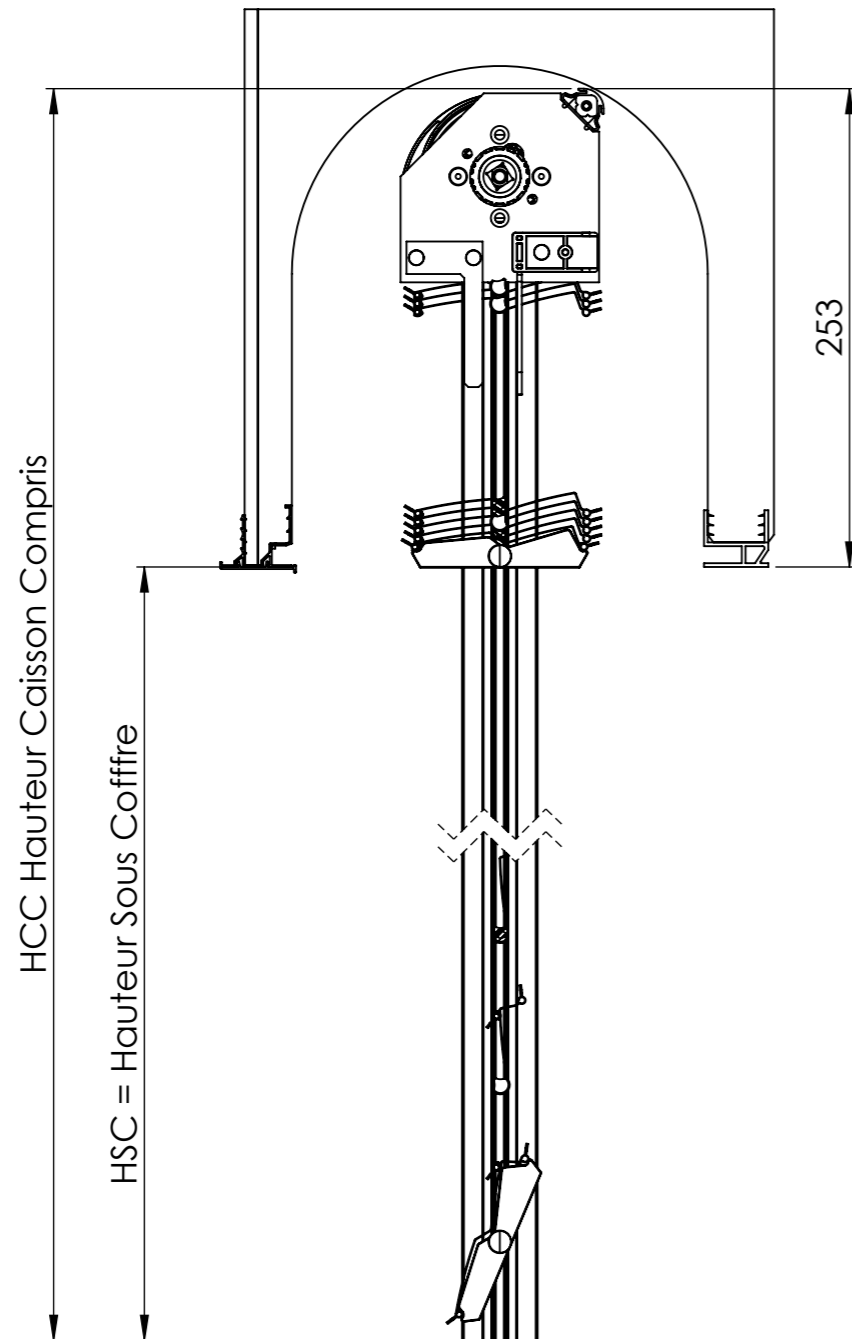

Coffre PU - CNC

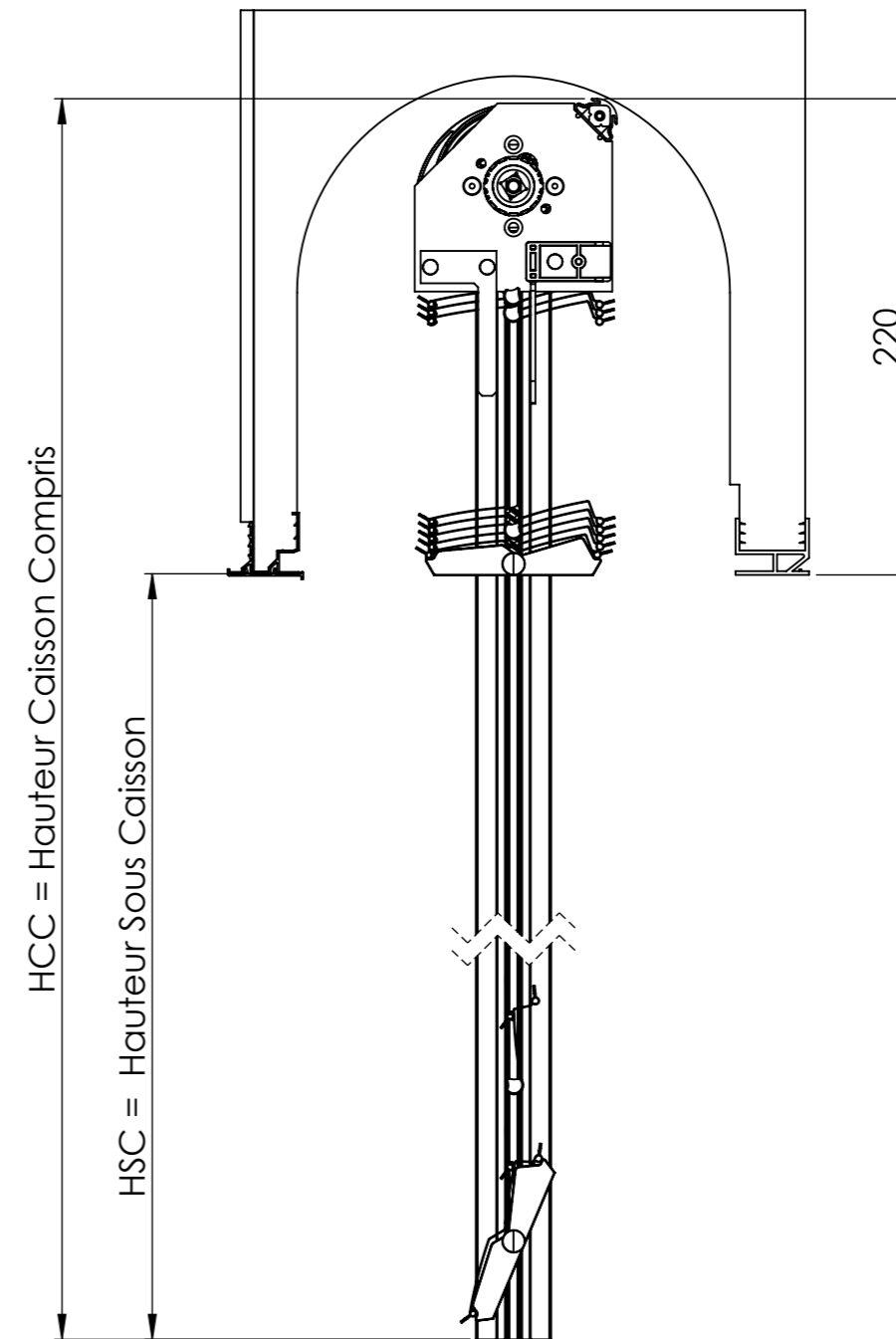

Section Coffralux	28	CNC
HCC Max	2778	2138
HSC Max	2525	1918

Pose dans coffre tunnel
 Tablier PX90Z
 Manoeuvre électrique Sans Secours- Moteur PROFALUX

PX90Z Ech. 1:4 Désignation :
 01/06/2023 DEBRAY E

BSO Référence



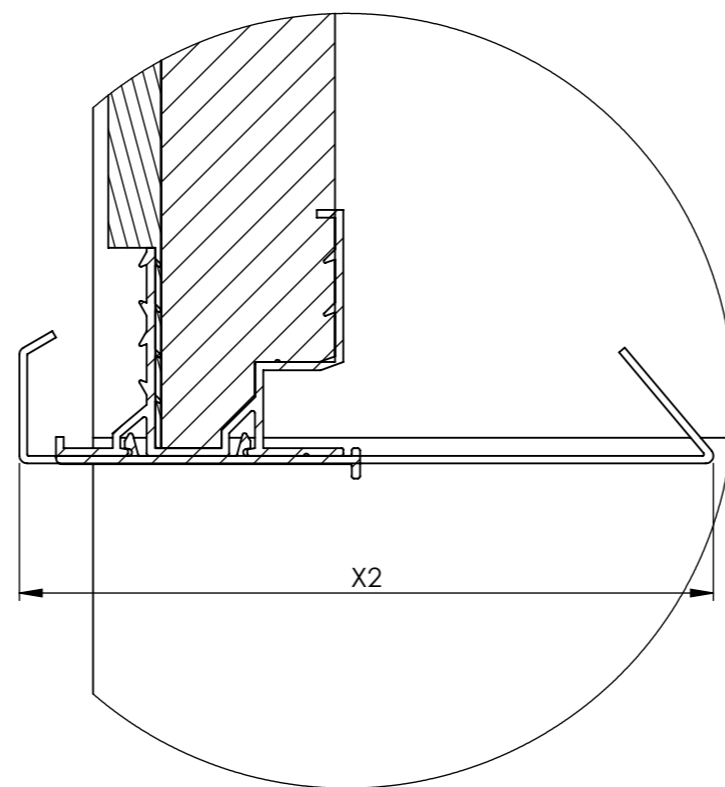
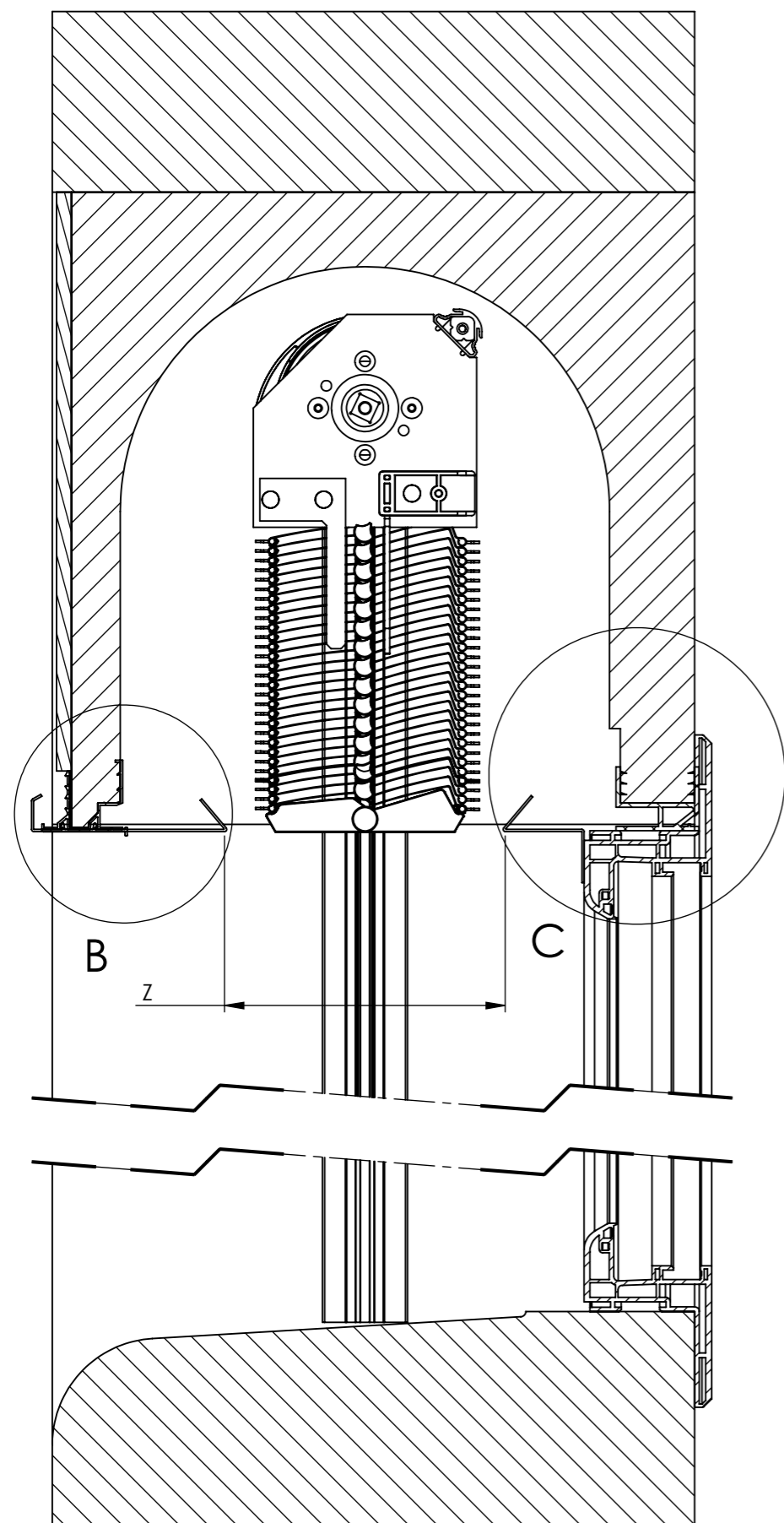

DÉTAIL B
Sous face modèle 2
ECHELLE 1 : 1

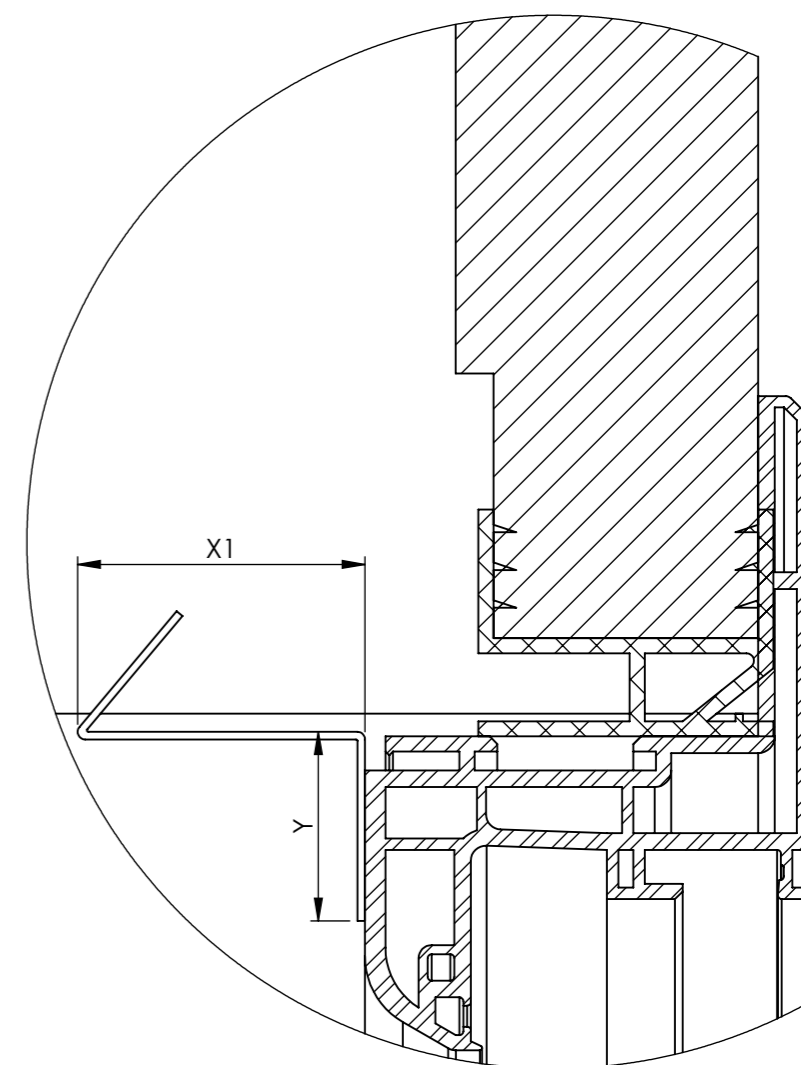

DÉTAIL C
Sous face modèle 1
ECHELLE 1 : 1

	PX 90 Z	PX 70 Z
	Z = 130	Z = 110
Coffralux 26	X2 = 77	X1 = 87
Coffralux 28	X2 = 88	X1 = 98
Coffralux 30	X2 = 92	X1 = 102

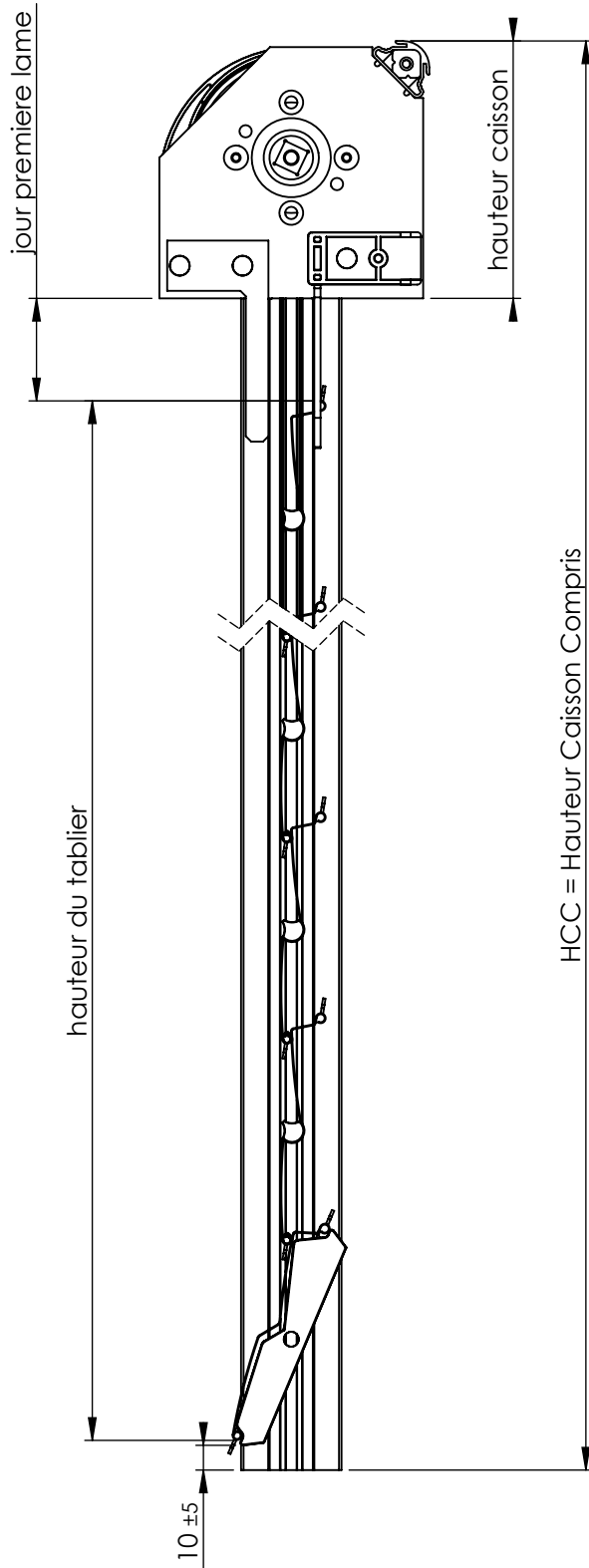

HCC = Hauteur Caisson Compris

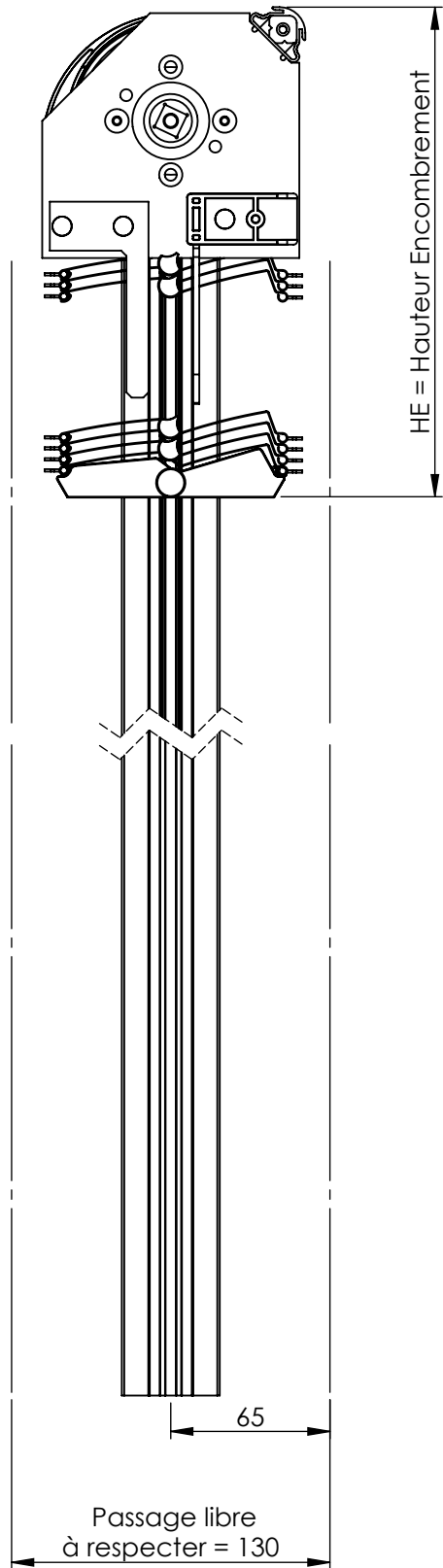

28/02/2018

GUIMET A

Ech.
1:3

Désignation :

BSO C0 - Tablier PX90Z



PROFALUX
volets roulants

74 300 THYEZ - Tél. 04 50 98 42 27

\\PENJAB\Partage\BE\PARTAGE\04.0-PRODUIT\PLANS PRODUITS\DOSSIERS ARTICLES\ASS-Assemblages\2018\BSO C0\Mise en plan