

Notice de réglage moteur Filaire pour GTB (gestion technique du bâtiment)

1. Brancher le moteur

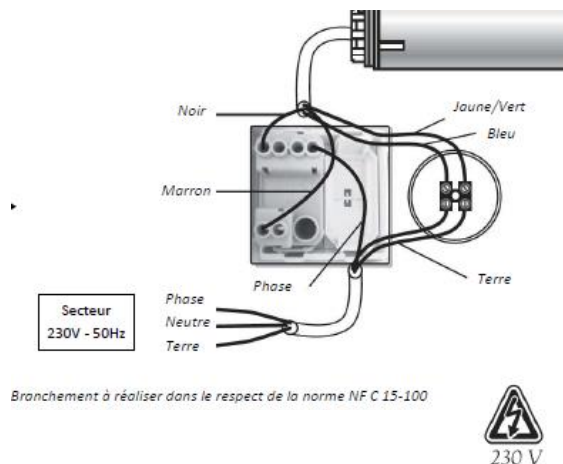

2. Tester le sens « montée, descente », et stopper le BSO à mi-hauteur
Si le BSO descend au lieu de monter
Couper l'alimentation et inverser les fils noir et marron du moteur

3. Réglage des fins de course :

- Repérer les vis de réglage sur la tête
- La vis de réglage de la fin de course basse est celle à l'axe de la coulisse (la plus visible de l'intérieur).
- La vis de réglage de la fin de course haute est celle au-dessus (la plus visible de l'extérieur).

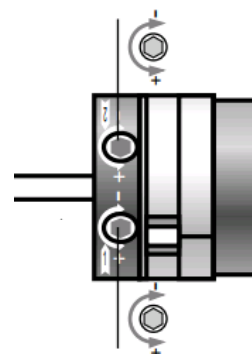

4. Descendre le BSO et vérifier s'il s'arrête au bon endroit.

Dans le cas contraire à l'aide de la tige 6 pans :

- Tourner la vis de réglage vers le \blacksquare pour remonter la fin de course basse : faire monter le BSO de quelques lames puis le redescendre pour vérifier s'il s'arrête au bon endroit
- Tourner la vis de réglage vers le $+$ pour descendre la fin de course basse

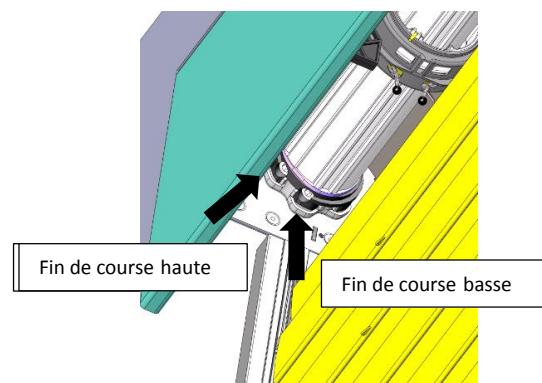

5. Monter le BSO et vérifier s'il s'arrête au bon endroit.

Dans le cas contraire, redescendre légèrement le BSO pour accéder aux vis de réglage.

A l'aide de la tige 6 pans :

- Tourner la vis de réglage vers le \blacksquare pour descendre la fin de course haute
- Tourner la vis de réglage vers le $+$ pour remonter la fin de course haute

Remonter le BSO pour vérifier s'il s'arrête au bon endroit.

ATTENTION : le tablier ne doit pas être complètement bloqué contre les joues, la pile de lames doit avoir un peu de liberté.



Vous rencontrez un problème ?
Consultez **PROFA'DÉP** :

profalux-pro.com/depannage



En cas de besoin appelez SOS Poseurs
au 04 50 98 78 60 du lundi au vendredi
de 8h à 12h et de 14h à 17h30