

# BRPT

## BLOC BAIE À RUPTURE DE PONT THERMIQUE

Volet roulant avec caisson alu

### DOSSIER TECHNIQUE

DOE - Dossier des Ouvrages Exécutés



QUALITÉ

INNOVATION

ENVIRONNEMENT

POUR VOUS, CLAIREMENT **DEVANT**



## SOMMAIRE

1 - L'Expertise Profalux.....	P3
2 - Profalux est engagé (RSE).....	P4-6
3 - Caractéristiques techniques.....	P7-19
A - Description produit.....	P8
B - Informations techniques .....	P9-10
C - Coupes/éclaté produit.....	P11-13
D - Présentation moteurs.....	P14
E - Présentation télécommandes.....	P15
F - Partenariat Legrand.....	P16-17
G - Coloris produit.....	P18-19
4 - Certifications et attestations.....	P20-26
A - Déclaration de performance Profalux.....	P21
B - Déclaration administration fiscale lames .....	P22
C - Certification moteur (PEP).....	P23
D - Certification FDES.....	P24
E - Certificat NF.....	P25
F - Procès-verbal feu.....	P26
5 - Conditionnement.....	P27-28

# L'EXPERTISE PROFALUX

## POUR VOUS, CLAIREMENT DEVANT



**Fondé en  
Haute-Savoie  
en 1969**



**128M€ de  
CA en 2023**



**250  
salariés**



**Un site de  
production de  
25 300m<sup>2</sup>**



**301 000  
volets par  
an**



Depuis plus de 50 ans, Profalux conçoit, fabrique et commercialise des volets roulants, Brise-Soleil Orientables, stores et portes de garage. Avec plus de 4 millions de produits installés en France, notre marque offre l'expertise incontournable d'une fabrication française d'exception. Que ce soit les systèmes, les lames ou les moteurs, nos solutions et composants sont exclusifs et pensés dans leur complémentarité. Ils sont toujours conçus dans une intention bien spécifique : fiabilité des systèmes, conformité aux normes, performances produits, rapidité d'installation, confort d'utilisation. La maîtrise de nos produits, depuis leur conception jusqu'à leur fabrication est une des forces de Profalux.

Pour VOUS, nos clients, pour votre satisfaction, Profalux place la relation et le service au coeur de ses actions. À votre écoute, nous voulons répondre à vos besoins et les intégrer dans nos actions : les bonnes solutions produits, au bon moment, avec les services adaptés afin de simplifier votre quotidien sur les chantiers.



### CLAIREMENT DEVANT **EN QUALITE**

La qualité au coeur de nos actions, à chaque étape, à chaque instant pour garantir la satisfaction de nos clients professionnels et des utilisateurs finaux.



### CLAIREMENT DEVANT **EN INNOVATION**

L'innovation constante pour proposer des solutions produits performantes qui font la différence et adaptées aux besoins évolutifs.



### CLAIREMENT DEVANT **EN ENVIRONNEMENT**

L'engagement d'avoir un impact positif sur notre environnement au quotidien, notamment grâce à une production plus verte, des produits recyclables fabriqués à partir de matières recyclées.

# PROFALUX EST ENGAGÉ

POUR UN SECTEUR DE LA CONSTRUCTION PLUS RESPONSABLE

## NOS 4 PILIERS RSE

focus chantier



**Production responsable**



**Réduction des déchets**



**Prise en compte de l'environnement**



**Engagement local**



### Qualité normalisée et suivi continu

- **Eco-conception** des produits : Utilisation de près de 75% d'aluminium recyclé et recyclable
- **Conformité RE 2020**
- **Testés CSTB** (Centre Scientifique et Technique du Bâtiment)
- **Volets roulants Profalux homologués NF FERMETURES ET STORES**, durabilité 14 000 cycles (40 ans d'utilisation)
- **BSO Profalux homologués NF FERMETURES ET STORES**, durabilité 7 000 cycles (20 ans d'utilisation)
- **PGE Profalux homologués NF Fermetures ET STORES**
- **Tous les produits Profalux testés selon critères VEMCROS**



### Des produits à valeur ajoutée

- **Volets solaires** utilisant l'énergie naturelle du soleil : 60% de nos ventes en volets rénovation. Nouvelle motorisation solaire basse consommation et haute durabilité jusqu'à 36 000 cycles (50 ans d'utilisation sur la base de 2 cycles par jour)
- **Lames thermo-confort** Thermo-Reflex et ISOMAXX : jusqu'à 16% d'économie d'énergie en hiver jusqu'à 3 à 5 °C de moins en température intérieure en été
- **Confort connectée +** Ouverture fermeture automatique, avec fonction crépusculaire, avec gestion par température et ensoleillement (capteur)
- **Plus petit caisson** de sa catégorie (lumière & chaleur = économie d'énergie)
- **Lancement d'une gamme** complète de stores verticaux extérieurs depuis 2020
- **Croissance des BSO** (20 000 unités en 2023), jusqu'à 90% de la chaleur bloquée



### Réduction des déchets

- **Réduction des chutes** sur nos lames, nos axes, nos coffres et sur le laquage :



### Gestion des déchets fin de vie

- **Cotisation à la REP DEEE** (recyclage des produits électriques et électroniques) à Ecosystem
- **Cotisation de la REP PMCB** (Produits & Matériaux de Construction des Bâtiments) à VALOBAT
- **Cotisation à Soren** pour les panneaux solaires
- **Cotisation à Corepile** pour les piles de télécommandes.



### Recyclage des déchets

- **Recyclage de l'aluminium** (chute tôles & feuilards & lames & coulisses) soit 380 tonnes en moyenne/an
- **Recyclage des chutes** de lames PVC et des déchets plastiques soit 16 tonnes de PVC en moyenne/an
- **Récupération des chutes** et rebuts de carton soit 137 tonnes en moyenne/an
- **Collecte de 62 tonnes d'acier** et 178 tonnes de bois en moyenne /an



### Récupération des déchets dangereux

- **Collaboration avec plusieurs organismes** agréés en fonction de leur codification et suivi grâce à un bon de destruction (BSDD)



# 3

## PRISE EN COMPTE DE L'ENVIRONNEMENT



### Production plus verte

- **Réduction des pertes du réseau** d'air comprimé pour réduire la conso électrique du compresseur
- **Réemploi de l'air chaud** produit par le compresseur pour chauffer l'atelier



### Mobilité douce

- **80% des salariés** Profalux habitent à moins de 6 km de l'usine
- **20% viennent en covoiturage** ou à pied
- **12 places de parking réservées au covoiturage** /Parking à vélo sécurisé
- **Trajets domicile/travail** en mobilité douce crédités à la conciergerie = 44 000 Km économisés
- **1 voiture électrique + 2 vélos électriques** à disposition des salariés
- **Véhicules de la force de vente** avec option régulateur de vitesse pour réduire la consommation



### Gestion, économie d'énergie

- **Un thermomètre par pièce pour réguler le chauffage** à 19°C + actions EcoLux hiver 2019/2020
- **Utilisation raisonnée de la climatisation** pour une économie de 1 tonne de CO2
- **Commandes lumière** avec minuterie dans les espaces collectifs (économie)



### Relamping

- **Mise en place de 900 néons en 2022** avec éclairage leds pour une économie de 18 tonnes de CO2 et plus de confort pour les salariés (passage de 100 à 300 lux)

# 4

## ENGAGEMENT LOCAL



### Made in France

- **Fabrication de 100% de nos produits** en Haute-Savoie. Adhésion à la « French Fab » pour la promotion de l'industrie française.



### Ancrage local

- **100% du plastique** (hors télécommandes) injecté en France, 90% à moins de 150 km de l'usine
- **100% des toiles stores** fabriquées à moins de 150 km de l'usine



Participation à des actions citoyennes et associatives

**RETROUVEZ TOUS NOS ENGAGEMENTS ICI →**



[HTTPS://WWW.PROFALUX.COM/QUI-SOMMES-NOUS/ENGAGEMENTS-RSE/](https://www.profalux.com/qui-sommes-nous/engagements-rse/)

A thick yellow rectangular frame is positioned on the page, partially overlapping the dark blue background. The frame is open on the right side, with the top and bottom horizontal bars extending to the right edge of the frame's width, and the left vertical bar extending from the top to the bottom. The text is centered within the frame.

# **CARACTÉRISTIQUES TECHNIQUES**

---

# Descriptif Bloc Baie à Rupture de Pont Thermique BRPT

## Fourniture et pose de BRPT

Les produits devront obligatoirement être marqués CE et NF Fermetures CSTB.

Certificat de Marquage NF des volets selon dimensions et types de manœuvre ou PV d'essais certifiés par un organisme extérieur à fournir.

Résistance au vent des tabliers :

Ils doivent impérativement répondre aux exigences de la classe adaptée à leur situation et leur exposition.

Endurance des volets : ils doivent impérativement répondre à minima aux exigences de la classe E\*2 soit 7 000 cycles.

Volet Roulant de type PROFALUX ou similaire à poser en extérieur avec:

- a) Un caisson en aluminium profilé de 132/155/170/205
- b) Un tablier constitué de lames Aluminium bombées arrêtés en bout pour éviter la translation. Les lames doivent avoir une résistance au feu de niveau M1, certificat à fournir.
- c) Un axe d'enroulement monté sur palierlisse et silencieux.
- d) Capotage disponible sous deux formes : L ou U
- e) La surlongueur de tôle de capotage ne peut pas être inférieure à 5mm de chaque côté par rapport à la surlongueur du caisson
- f) Au-dessous de 25mm d'écart entre la surlongueur coffre et capot, on ne peut pas mettre d'isolant en bout de capot
- g) Capotage L à fixer dans les porteurs
- h) d) Une paire de coulisses aluminium avec joints anti-bruit.
- i) Un dispositif de verrouillage automatique.
- j) Une manœuvre par moteur électrique ou radio avec arrêt sur obstacle avec une commande par émetteur radio individuel et une commande générale par émetteur radio multicanaux avec horloge et écran de visualisation.
- k) Coloris :
- l) Tablier au choix de l'architecte dans la gamme du fabricant.
- m) Caisson, Coulisses et Lame Finale au choix de l'architecte dans la gamme du fabricant, dans la gamme RAL ou Futura.
- n) Pour limiter les emballages sur chantier, les volets roulants seront regroupés sur palette sécurisée sans conditionnement individuel.
- o) Le volet doit être garanti 5 ans.



# Bloc Baie à Rupture de Pont Thermique BRPT



BRPL



BRPU

- Des performances thermiques renforcées  
BRPL :  $U = 2,0 \text{ W/m}^2 \cdot \text{K}^*$   
BRPU :  $U = 2,2 \text{ W/m}^2 \cdot \text{K}^*$   
\*si le caisson est derrière un linteau de 20 cm
- Une isolation phonique  $D_{n, e, w}$  (C ; Ctr) : 45 (-1 ; -4) dB
- Produit spécialement adapté : trappe de visite intérieure
- Continuité alu fenêtre
- Isolation acoustique en option
- Pas de condensation
- Surlongueur pour alignement avec le couvre-joint
- Bi-coloration : caisson = coloris 1, coulisses + lame finale = coloris 2
- Sections de caisson adaptées 132/155/170/205
- Pose en enroulement intérieur uniquement

2 FORMES  
DE CAPOTAGE



Capotage L



Capotage U

## CAS DE POSE

### Pose **SANS RÉSERVATION**

Construction traditionnelle avec isolation par l'intérieur



Possible aussi en Isolation Thermique par l'Extérieur

## Caractéristiques techniques

### Lames (coloris, voir sur la dernière page)

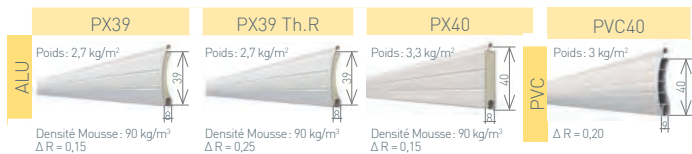

### Manœuvres

●	Radio (moteur Profalux Zigbee uniquement)
✗	Manœuvre de secours
●	Filaire (moteur Profalux uniquement)
✗	Tirage direct
✗	Tringle oscillante

● Réalisable ✗ Non réalisable

### Limites mini

	Électrique sans secours Moteur Profalux (mm)
LDC* mini	407
HCC* mini	400

### Coulisse

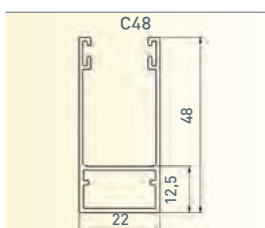

### Surlongueurs latérales

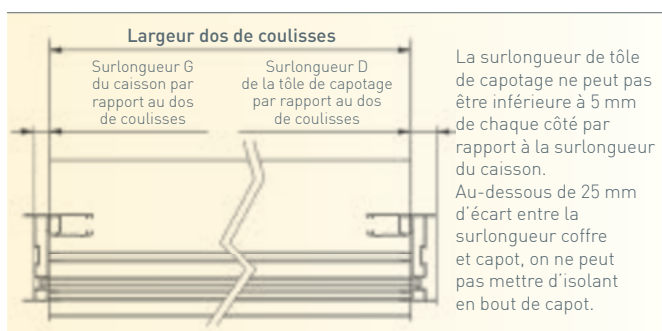

### Limites d'utilisation lames Alu et PVC pour Bloc Baie à Rupture de Pont Thermique

H=Hauteur menuiserie / L=largeur Dos de Coulisses

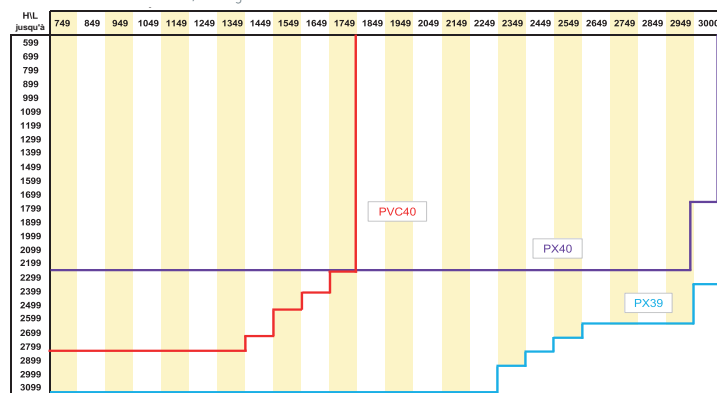

### Résistance au vent

		Jusqu'à LDC		Jusqu'à LDC		Jusqu'à LDC
PX39	V*5	1700 mm	V*4	2100 mm	V*3	2500 mm
PX40	V*5	2300 mm	V*4	2800 mm	V*3	3300 mm

Pour une hauteur inférieure ou égale à 2250 mm sous coffre

\*LDC: Largeur Dos de Coulisses

\*H: Hauteur de Châssis

### Sections des caissons

H* jusqu'à	PX39	PX40	PVC40
	BRPL/BRPU	BRPL/BRPU	BRPL/BRPU
550		132	
650			
750		155	
850			132
950	132		
1050			
1150		170	
1250			
1350			
1450			155
1550			
1650			
1750	155	205	
1850			
1950			
2050			170
2150			
2250			
2350	170		
2450			
2550			205
2650			
2750			
2850	205		
2950			
3050			
3099			

H x Profondeur (en mm)

132 x 137  
155 x 157  
170 x 170  
205 x 205

ⓘ Avec l'option isolation acoustique, vérifier la faisabilité avec notre service technique

### Forme des capotages

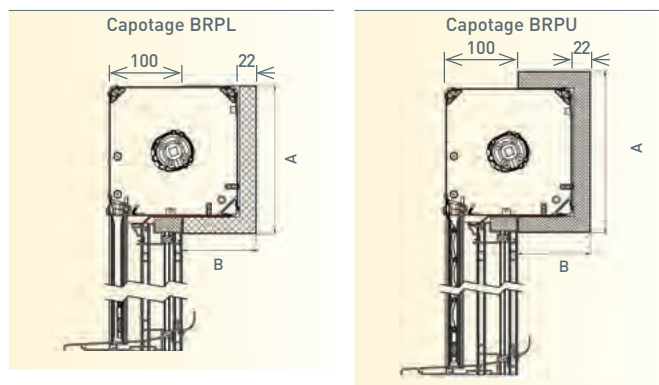

La profondeur hors tout ou l'épaisseur d'isolation est toujours égale à 100 mm

### Trappe de visite intérieure démontable

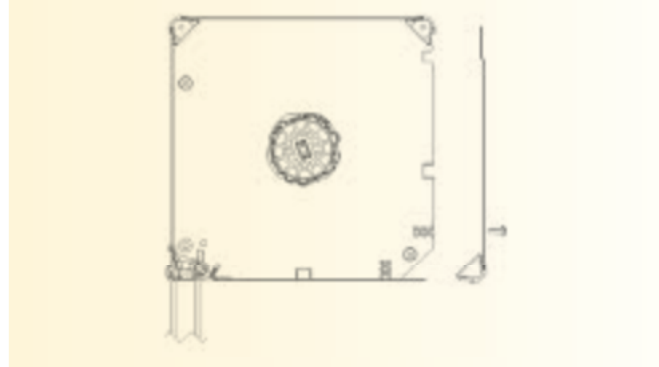

> Retrouvez les plans produits sur [www.profalux-pro.com](http://www.profalux-pro.com)

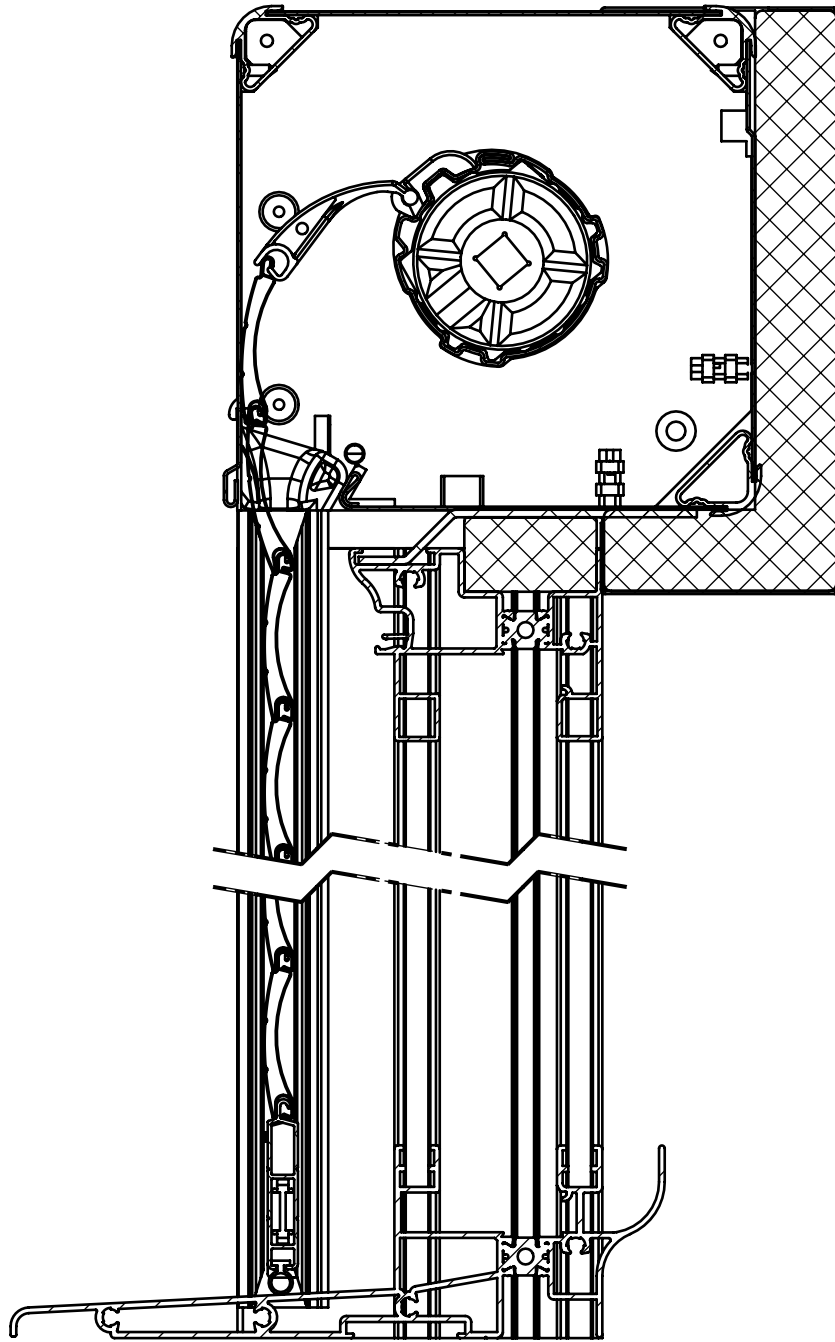

C				F			
B				E			
A	Création			D			
Ind	Modifications	Date	Par	Ind	Modifications	Date	Par

	<b>A4</b>	Tolérances générales	Diamètre	Traitement	 <b>PROFALUX</b> 74 300 THYEZ - Tél. 04 50 98 42 27
ECHELLE	1:2		Longueur	Couleur	
MATIERE			Rugosité	Dessiné par	
			Date	08/02/2010	

Désignation : <b>BRPL 132 COUPE LATÉRALE</b>		E08-010-032 Numéro :	IND. A
--	--	-------------------------	-----------

# Bloc Baie à Rupture de Pont Thermique

## Eclaté

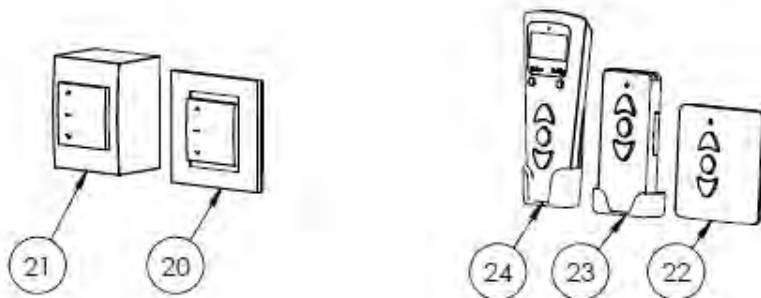
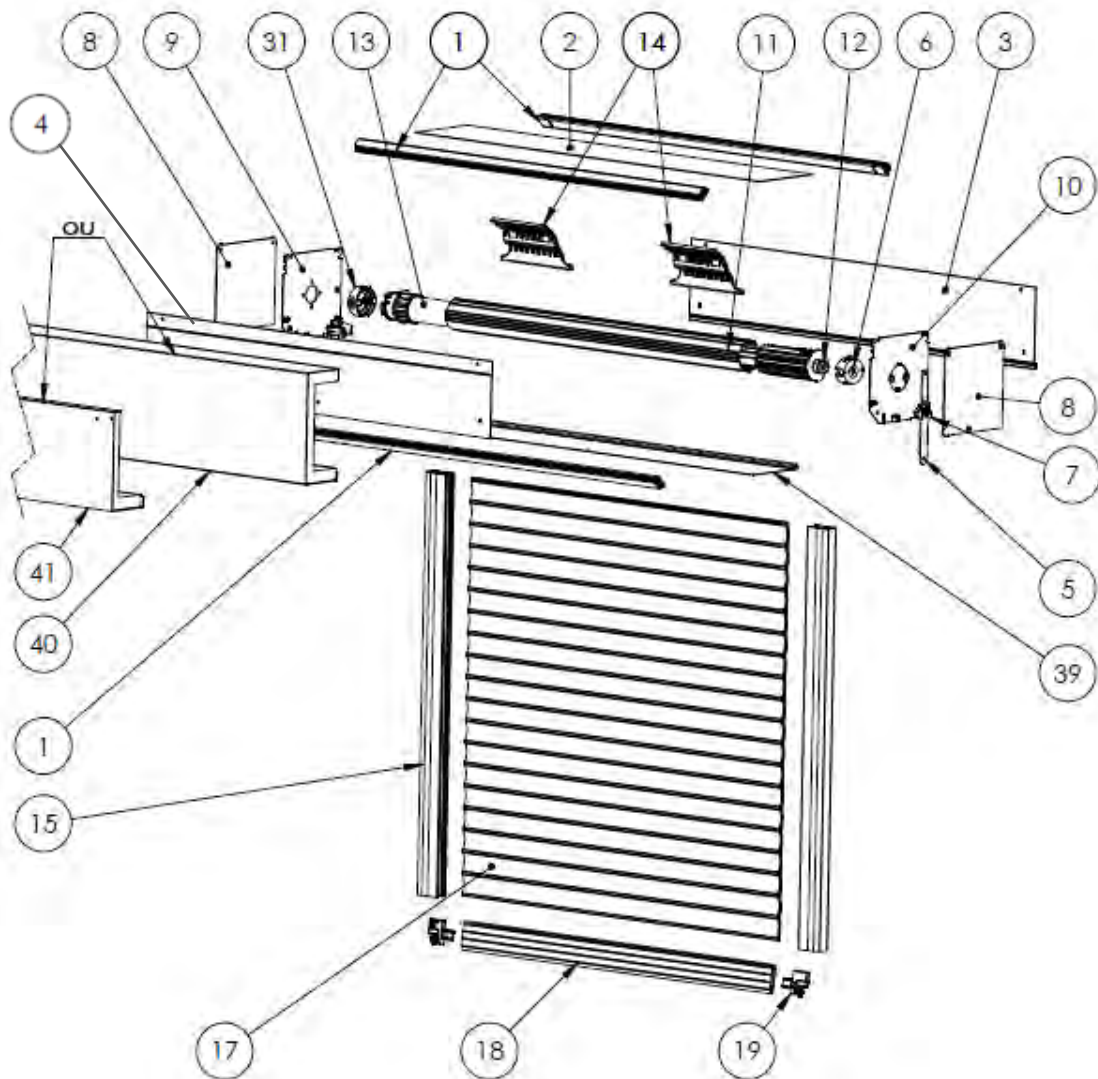

# Bloc Baie à Rupture de Pont Thermique

## Nomenclature

N° article	Nom article	Référence
1	Porteur	CAE-PT
2	Tôle H (Haute)	
3	Tôle C (Coulisses)	
4	Tôle A (Avant)	
5	Patte de liaison	
6	Palier	MAX-56P1
7	Tulipe	
8	Cache	CAE-C
9	Joue côté moteur	MAX-J
10	Joue opposée moteur	MAX-J
11	Axe	MAX-056
12	Embout d'axe	MAX-56E1
13	Moteur	MAE-XX
14	DVA	TAC-56DVA3-NC
15	Coulisse	COU-48R
17	Tablier	TLA-39
18	Lame finale	TLF-40
19	Embout lame finale	TLF-EM40
20	Inverseur fillaire encastré	MAI-BPSB
21	Inverseur fillaire en applique	MAI-BPSBOIT
22	Emetteur mural	MAI-EMPXMUR
23	Emetteur portable	MAI-EMPX-A1
24	Commande générale	MAI-EMNOE-NC
31	Support moteur	
39	Tôle B (Basse)	
40	Capotage en U	
41	Capotage en L	

**PLUS DE PLANS DE COUPE DISPONIBLES  
EN CLIQUANT **ICI****



Ou en scannant le QR code ci-dessous :



[https://www.profalux-pro.com/documentation/s/?wpfb\\_s=DOE%2BCOUPES%2BBRPT](https://www.profalux-pro.com/documentation/s/?wpfb_s=DOE%2BCOUPES%2BBRPT)



# DES MOTEURS ET DES AUTOMATISMES

## QUI ONT FAIT LEURS PREUVES AVEC PLUS DE 3 MILLIONS DE PRODUITS INSTALLÉS

Stella | **Advanced Technology®**

**Profalux utilise pour ses Volets Roulants, Brise-Soleil Orientables et Stores Verticaux Extérieurs des motorisations développées avec la marque Stella Advanced technology, leader de la fermeture en europe.**

Avec plus de 3 millions d'équipements installés en France, équipés de ces moteurs, marqués NF électricité, garantis 7 ans et fabriqués en Europe, les produits Profalux motorisés ont déjà séduit de nombreux installateurs. D'autres développements ont conduit à des présentations d'une connectivité directe avec les box de grands acteurs de la domotique comme Somfy ou Legrand.

Les motorisations **Stella Advanced Technology** constituent une alternative au choix par l'installateur d'une motorisation Somfy qui demeure un partenaire majeur. Parmi toutes ses solutions adaptées, **Stella Advanced Technology** a notamment distingué deux protocoles radio distincts pour répondre à deux séries de besoins clairement identifiés des utilisateurs :

- **NeosOL Solaire** : motorisation solaire indépendante de l'installation électrique du bâtiment, utilisant l'énergie renouvelable et gratuite de la lumière naturelle.

- **CalypshOME** : motorisation radio avec retour d'information sur la position du produit, ouverte à la relation connectée avec d'autres univers d'autres marques, via des box directement compatibles et des assistants vocaux

### Caractéristiques techniques des moteurs

	MOTEURS RADIOS		MOTEURS FILAIRES
	CalypshOME	NeosOL	Wake
Réglage des fins de course	Butées physiques et virtuelles	Butées physiques et virtuelles	Butées physiques et virtuelles
Longueur de câble	2,5m   4m en option - selon produit	-	2,5m
Alimentation	230 V ~ / 50 Hz	DC Batterie Ni-mh 12V 2000 mAh - 24 Wh	230 V ~ / 50 Hz
Nombre de fils	4	-	4
Section des fils	0,75 mm <sup>2</sup>	-	0,75 mm <sup>2</sup>
Indice de protection	IP44	IP44	IP44
Isolement	Classe 1	Classe 3	Classe 1
Puissance et intensité	6 Nm: 90 W et 0,4 A 10 Nm: 120 W et 0,5 A 20 Nm: 160 W et 0,8A 30 Nm: 240 W et 1,0A	10 Nm: 120 W et 0,5 A	6 Nm: 90 W et 0,4 A 10 Nm: 120 W et 0,5 A 20 Nm: 160 W et 0,8A 30 Nm: 240 W et 1,0A
consommation moteur	Pour 1 cycle (1 montée & 1 descente) : 2,16 W En veille: 1 W/h	-	Pour 1 cycle (1 montée & 1 descente) : 2,16 W En veille: 2 W/h
Cage fins de course	Électronique	Électronique	Électronique   Mécanique en option pour GTB
Fréquence Radio	2,4 GHz	868 MHz	-
Récepteur Radio	Intégré dans le moteur	Intégré dans le moteur	-
Point de commande	Télécommande individuelle Télécommande générale en option	Télécommande individuelle Télécommande générale en option	Inverseur encastré ou en applique
Alimentation Télécommande	2 piles AAA LR03 1,5 Volts (autonomie 10 ans avec 4 commandes /jour)	1 pile 3 Volts CR 2032 (autonomie 4 ans avec 4 commandes / jour)	-
Compatibilité domotique & GTB	Consulter notre page internet dédiée <a href="https://www.profalux.com/expertise/en-domotique/">https://www.profalux.com/expertise/en-domotique/</a>		Via module domotique (+ moteur spécial GTB pour les BSO - sur demande) Le module domotique: - ne doit pas comporter de contrôle de courant (ou sa désactivation doit être possible), - doit être compatible avec des fins de course électroniques, - ne doit pas envoyer simultanément un ordre de « montée » et « descente »

#### RÉGLAGE SIMPLE DES FINS DE COURSE

Les réglages se font à partir de l'inverseur ou de la télécommande, pas de réglage à la tête du moteur pas toujours facile d'accès.

- Pour les volets\*, BSO et stores avec caisson alu, les fins de course sont pré-réglées en usine (gain de temps à la pose).
- En motorisation filaire, deux types de réglages de fins de course sont possibles : **Sur butées uniquement** : le volet s'arrête en butée sur un appui physique (ex. : tablette, butées de lame finale...). **Sur et sans butée** : en plus du réglage "sur butées", il est possible de régler une fin de course avant l'appui physique (ex. : stopper la lame finale pour cacher la traverse haute de la menuiserie ou la liaison coffre menuiserie) \*hors produits non montés et Volet Monté dans Coffre

#### MOTEUR INTELLIGENT

- Capteur thermique permettant de protéger le moteur contre la surchauffe après 4 minutes d'utilisation ininterrompue.

• Deux niveaux de sensibilité de détection d'obstacle : **Sensibilité niveau 1** : au contact de l'obstacle, le tablier se déroule, se bloque et le moteur se coupe automatiquement. **Haute sensibilité en standard** : Il est possible de diminuer la sensibilité élevée dans les versions filaires à l'exception de la motorisation NeosOL.

**PLUS ÉCONOMIQUES** Dans les versions filaires, un seul inverseur peut commander plusieurs moteurs branchés en parallèle sans rajouter d'automatisme

# POINTS DE COMMANDE PROFALUX

## DES SOLUTIONS ADAPTEES A TOUS VOS CHANTIERS

Profalux a développé des points de commandes pour tous les besoins : télécommande murale, télécommande portable, télécommande multicanaux avec et sans scénarios, solutions domotiques complètes. Choisissez dans notre offre la solution qui répond le plus au spécificité de votre chantier en fonction des moteurs de votre installation.

### Motorisation CalyphSHOME



**Télécommande Multicanaux Zoé Calyph0me**

- Portable
- 10 canaux
- Programmable



**Télécommande Portable OneP Calyph0me**

- Portable
- 1 canal



**Télécommande Generale Calyph0me Box**

- Contrôle avec smartphone
- Canaux illimités
- Programmable à distance



**Télécommande Murale Calyph0me One**

- 1 canal



## PARTENARIAT LEGRAND

# PROFALUX BÉNÉFICIE D'UN PARTENARIAT EXCLUSIF

### LE LEADER MONDIAL DE SON SECTEUR

(CA 6Md€) devient partenaire de StellaGroup



### UNE NOUVELLE ÉTAPE VERS L'INTEROPERABILITÉ

Les motorisations CalypshOme peuvent être directement pilotées par les télécommandes et la box Legrand

## COMPATIBILITÉ & SIMPLICITÉ D'INSTALLATION



Un système compatible avec tous les types d'installations : menuiserie, chauffage, électricité



Pour la 1ère fois deux industriels connectent ces 2 métiers en développant une compatibilité directe



Produits motorisés CalypshOme pilotables par les télécommandes & la box Legrand



Produits configurés en usine avec les télécommandes Legrand



Compatibilité avec l'univers Legrand : Box domotique, accès à toutes les solutions connectées "With Netatmo"

## MADE IN FRANCE

Tout comme les produits Profalux, les télécommandes Legrand Self-e sont fabriquées en France, sur le site de Saint-Marcellin (38)



## TECHNOLOGIE LEGRAND SELF-E TECHNOLOGIE SANS PILE : 100% AUTONOME ET ÉCOLOGIQUE

grâce à un récupérateur d'énergie breveté.

- ➔ **Fiabilité** : aucune maintenance nécessaire
- ➔ **Tranquilité** : plus besoin d'attendre une intervention
- ➔ **Durabilité** : testée pour + de 50 ans d'utilisation de -20°C à +60°C
- ➔ **Sécurité** : protection contre les piratages
- ➔ **Ecologie** : sans pile = réduction effective de l'impact environnemental
- ➔ **Esthétiques** : même design entre tous les points de commande

## LES CARACTÉRISTIQUES DE L'OFFRE



**Compatibilité :**  
Tous les produits CalypshOme (Zigbee 3.0) à partir de Janvier 2023



**Simplicité d'installation :**  
Produits Profalux & télécommandes Legrand configurés en usine



**Haute Fiabilité de la technologie Legrand Self-e :**  
Aucune maintenance nécessaire grâce à la technologie "sans pile"  
**Durabilité :** testée pour + de 50 ans d'utilisation



**Sécurité :**  
Une partie de l'énergie générée est dédiée à la protection contre le piratage



**Ecologie :**  
Sans pile = réduction effective de l'impact environnemental



**Esthétique & harmonie de l'intérieur :**  
Même design entre tous les points de commande de la maison (éclairage, volets roulants,...)



**Compatibilité avec l'univers Legrand Box domotique :**  
Accès à toutes les solutions connectées "withNetatmo"



**Protection :** IP20 sans plaque de finition IP40 produit monté



**Portée radio :** 150m mini en champ libre point à point



**Conditionnement :** télécommande fixée sur le produit



**Notices :** disponible sur le site internet Profalux / Documentations



**Garantie :** 5 ans



**Made in France :**  
Fabrication sur le site Legrand de Grenoble





## Offre coloris Volets Roulants - LAME PX40



**Grâce à nos deux unités de laquage liquide et poudre nous pouvons adapter tous nos profils extrudés (coulisses, caissons, lames finales, etc...) à vos demandes esthétiques.**

Et à partir de 30 volets roulants, la possibilité d'avoir l'ensemble de la palette RAL disponible sur nos tabliers pour répondre aux différentes exigences de vos chantiers.





A thick yellow rectangular frame is centered on the page. The top and bottom horizontal lines of the frame are positioned above and below the text, respectively. The left and right vertical lines of the frame are positioned to the left and right of the text, respectively. The frame is open on the right side.

# **CERTIFICATIONS & ATTESTATIONS**

## Déclaration de Performances Volets Roulants

Numéro : DDP-VR-230401

Je soussigné, Alexandre MARTINEZ, Directeur Général Délégué de la société Profalux, déclare que les volets roulants :

- Visio
- Evolution 4 ITE
- Volet roulant Traditionnel
- Visio Moustiquaire / Store
- Bloc Baie à rupture de pont thermique
- VR pour coffre tunnel
- Visio Store Vertical
- 
- Presto

pour usage extérieur dans les bâtiments et autres ouvrages de construction, sont conformes à l'annexe ZA de la norme NF EN 13659 : Août 2015 - Fermetures pour baies équipées de fenêtres - Exigences de performance y compris la sécurité. Le système d'attestation de conformité est le système 4.

### ❖ Classes de résistance au vent

PX39 – lame en Aluminium profilé Surface maxi 7.5m <sup>2</sup>		Largeur dos de coulisses (mm)			
		1700	2100	2500	3250
Hauteur Sous coffre (mm)	2250	Classe 5	Classe 4	Classe 3	Classe 1
	4350	Classe 1	Classe 1	Classe 1	Classe 1

PX40 – lame en Aluminium profilé Surface maxi 9m <sup>2</sup>		Largeur dos de coulisses (mm)					
		2300	2800	3300	4000	4500*	
Hauteur Sous coffre (mm)	2250	Classe 5	Classe 4	Classe 3	Classe 3 si C65	Classe 2 si C48 & C40	Classe 2
	3500	Classe 1	Classe 1	Classe 1	Classe 1	Classe 1	Classe 1

\* Presto uniquement (surface maxi 10,125 m<sup>2</sup>)

PX55 – lame en Aluminium profilé Surface maxi 10.5m <sup>2</sup>		Largeur dos de coulisses (mm)			
		2700	3200	4500	4650
Hauteur Sous coffre (mm)	2250	Classe 5	Classe 4	Classe 3	Classe 1
	3500	Classe 1	Classe 1	Classe 1	Classe 1

PVC40 – lame en PVC extrudé Surface maxi 4m <sup>2</sup>		Largeur dos de coulisses (mm)			
		1000	1200	1400	2000
Hauteur Sous coffre (mm)	2250	Classe 5	Classe 4	Classe 3	Classe 1
	3250	Classe 1	Classe 1	Classe 1	Classe 1

PVC60 – lame en PVC extrudé Surface maxi 7m <sup>2</sup>		Largeur dos de coulisses (mm)			
		1300	1500	1800	3000
Hauteur Sous coffre (mm)	2250	Classe 5	Classe 4	Classe 3	Classe 1
	3500	Classe 1	Classe 1	Classe 1	Classe 1

[www.profalux.com](http://www.profalux.com)

BOITE POSTALE N°93 – THYEZ – 74311 CLUSES CEDEX – Tél. 04.50.98.42.27 – Fax 04.50.98.64.50

**Profalux Industrie**

S.A.S. au Capital de 2 302 816 Euros – 410 141 170 R.C.S. Annecy – APE 2512Z – C.E.E FR 56 410 141 170  
377, rue des Cyprès – 74300 THYEZ

## CERTIFICAT A DESTINATION DE L'ADMINISTRATION FISCALE

Le volet roulant avec lame aluminium « THERMO-REFLEX™ » ou « ISOMAXX »,  
génère en position fermée,  
une résistance thermique additionnelle ( **$\Delta R$** )  
apportée par l'ensemble volet-lames d'air ventilé  
**de  $\Delta R > 0.22\text{m}^2 \cdot \text{K/W}$ .**

Calcul effectué selon la norme NF EN 13125

*Selon la Commission CSTB NF Fermetures du 19 juillet 2010*

**Cette performance lui permet de bénéficier de la TVA à 5,5% selon la législation en vigueur.**

Cluses, le 26 octobre 2020  
Le Directeur Général Délégué  
Alexandre MARTINEZ

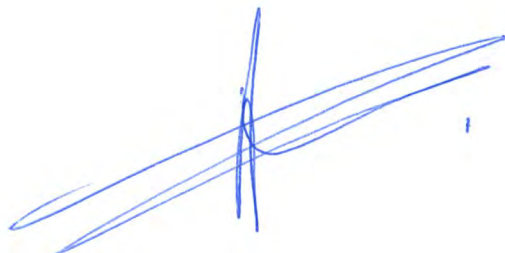

# PROFIL ENVIRONNEMENTAL PRODUIT COLLECTIF

## MOTEUR TUBULAIRE DE VOLETS ROULANTS ET STORES ENROULABLES

Retrouvez le document  
complet en cliquant **ici**

Ou en scannant le QR  
code ci-dessous :



ENSEMBLE  
**ignes**  
DONNONS VIE  
AU BATIMENT

**FFB** GROUPEMENT  
**ACTIBAIE**  
GROUPEMENT PROFESSIONNEL DES PORTES, PORTAILS, VOLETS ET STORES

### PROFIL ENVIRONNEMENTAL PRODUIT COLLECTIF

Moteur tubulaire de volets roulants et stores enroulables avec fin de course  
électronique, filaire ou radio

IGNES et GROUPEMENT ACTIBAIE

N° enregistrement : IGGA-00001-V01.01-FR	Règles rédaction : « PCR-ed4-FR-2021 09 06 » Règles spécifiques : « PSR-0006-ed2-FR-2023 05 06 »
N° d'habilitation du vérificateur : VH26	Information et référentiels : <a href="http://www.pep-ecopassport.org">www.pep-ecopassport.org</a>
Date d'édition : 01-2024	Durée de validité : 5 ans
Vérification indépendante de la déclaration et des données, conformément à l'ISO 14025:2010 Interne <input type="checkbox"/> Externe <input checked="" type="checkbox"/>	
La revue critique du PCR a été conduite par un panel d'experts présidé par Julie ORGELET (DOEMAIN)	
Les PEP sont conformes à la norme XP C08-100-1 :2016 ou EN 50693 :2019 Les éléments du présent PEP ne peuvent pas être comparés avec les éléments issus d'un autre programme	
Document conforme à la norme ISO 14025:2010 « marquages et déclarations environnementaux. Déclarations environnementales de Type III »	

PEP ecopassport® IGGA-00001-V01.01-FR

[https://www.profalux-pro.com/documentations/?wpfb\\_s=PEP](https://www.profalux-pro.com/documentations/?wpfb_s=PEP)

# FICHE DE DECLARATION ENVIRONNEMENTALE ET SANITAIRE VOLETS ROULANTS MOTORISÉS

Retrouvez le document  
complet en cliquant **ici**

Ou en scannant le QR  
code ci-dessous :

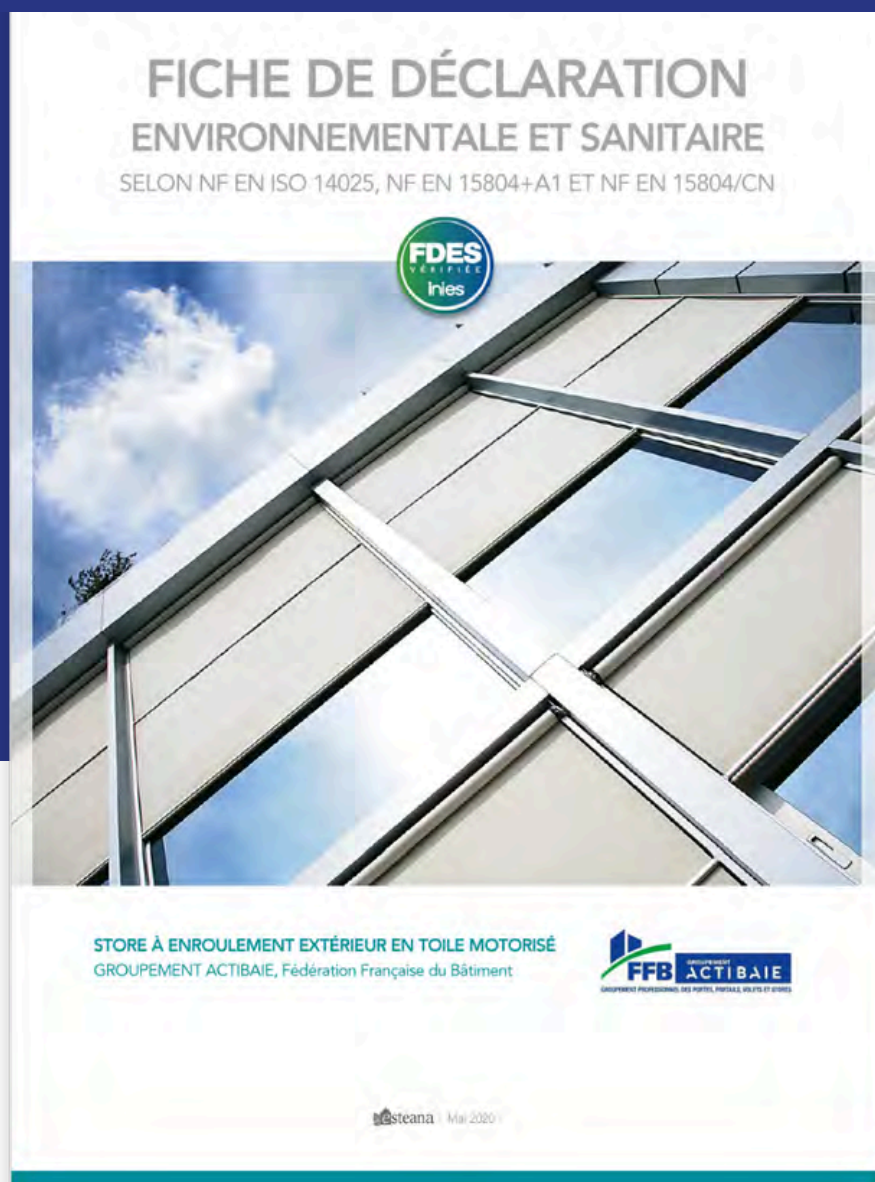

[https://www.profalux-pro.com/documentations/?wfb\\_s=fdes+volet](https://www.profalux-pro.com/documentations/?wfb_s=fdes+volet)



# CERTIFICAT NF

Délivré par CSTB (Centre scientifique et technique du bâtiment)

## VOLET ROULANT RÉNOVATION

Retrouvez le document complet en cliquant 

Ou en scannant le QR code ci-dessous :



**CSTB** *le futur en construction* Organisme certificateur Mandaté par AFNOR Certification 

### Certificat

**FERMETURES ET STORES**  
Baies, portes, vérandas et accessoires  
Volet Roulant Rénovation « EVOLUTION 4, VISIO, VISIO M, BLOC BAIE ALU, BRPT, VISIO MOUSTIQUAIRE STORE » et Solaire

Le CSTB atteste que le produit ci-dessus est conforme à des caractéristiques décrites dans le référentiel de certification NF Fermetures et stores (NF 202) en vigueur, après évaluation selon les modalités de contrôle définies dans ce référentiel.

En vertu de la présente décision notifiée par le CSTB, AFNOR Certification accordé à :

**La société** PROFALUX  
377 rue des Cyprès – FR-74311 CLUSES – France  
**Usine** PROFALUX  
377 rue des Cyprès – FR-74311 CLUSES – France

Le droit d'usage de la marque NF Fermetures et stores pour le produit objet de cette décision, pour toute sa durée de validité et dans les conditions prévues par les règles générales NF et le référentiel mentionné ci-dessus.

Décision d'admission n°015-263-13 du 04 novembre 1998  
Décision d'extension n° 1055-263-13 du 15 février 2024  
Cette décision se substitue à la décision n° 981-263-13 du 03 janvier 2023

Le certificat en vigueur peut être consulté sur le site internet <https://evaluation.cstb.fr/fr/certifications/NF202/> pour en vérifier sa validité.

#### CARACTÉRISTIQUES CERTIFIÉES

A ce certificat est attaché le classement VEMODES

Résistance au vent	V3 V4 V5 V6	Selon configurations et dimensions
Déformation éolienne	E3	Mesures par vent et moule.
Masse	M1 M M+	Mesures par vent Masse nominale
Résistance aux chocs	C*	Chocs acceptés
Comportement à l'insolation	S	Ordre accepté
Ordonnée	D*	Ordonnée permise
Confort	D2	Ordre accepté
Résistance thermique	ΔR*	Selon configurations
Facteur solaire	Ses - g0*	Selon isolans

Note: Les niveaux des classes, en fonction de la configuration et des dimensions, sont ceux retenus dans le dossier de la marque déposé au CSTB et synthétisés dans les pages suivantes.

\* Cette caractéristique supplémentaire n'est pas visée par le norme produit NF EN 15659

Ce certificat comporte 5 pages.

Correspondant :

DIRECTION BAIES ET VITRAGES  
Coord. : [NF202@csstb.fr](mailto:NF202@csstb.fr)  
Tél. : 01 64 68 84 45

Par délégation du Président



Florian BASSÉ

**rofrac**  
Centre scientifique et technique du bâtiment  
84 avenue Jean Jaurès - Champs-sur-Marne - 77447 Marne-la-Vallée cedex 2  
Tél. : +33 (0)1 64 68 82 82 - Fax : +33 (0)1 64 68 89 84 - [www.cstb.fr](http://www.cstb.fr)  
MARNE-LA-VALLÉE / PARIS / GRENOBLE / NANTES / SOPHIA ANTIPOLIS

[https://www.profalux-pro.com/documentations/?wpfb\\_s=CERTIFICAT%2BNF%2BRENO](https://www.profalux-pro.com/documentations/?wpfb_s=CERTIFICAT%2BNF%2BRENO)



# PROCES-VERBAL DE CLASSEMENT DE LA REACTION AU FEU

## LAMES POUR VOILETS ROULANTS

Retrouvez le document  
complet en cliquant **ici**

Ou en scannant le QR  
code ci-dessous :



**CSTB** / Direction Sécurité, Structures et Feu  
le futur en construction / Division Etudes et Essais Feu

---

### PROCES-VERBAL DE CLASSEMENT DE REACTION AU FEU D'UN MATERIAU

Selon l'arrêté du 21 novembre 2002 modifié relatif à la réaction au feu  
des produits de construction et d'aménagement  
Laboratoire pilote agréé du Ministère de l'Intérieur (arrêté du 05/02/09 modifié)

**N° RA23-0136**

Valable 5 ans à compter du 22 juin 2023

**Matériau présenté par :** PROFALUX INDUSTRIE  
377 rue des Cyprés  
Zone Industrielle des Lanches  
74311 CLUSES  
FRANCE

**Marque commerciale :** PX39 / PX40 / PX55 / PX77

**Description sommaire :**  
Lames pour volet roulant.  
Profils creux en aluminium laqué dans lesquels est injectée une mousse à base de polyuréthane bi-composant.  
Masse volumique nominale de la mousse polyuréthane : 80 kg/m<sup>3</sup>.  
Épaisseurs nominales des lames (amplitudes maximales de hauteur) : 8 à 19 mm.  
Épaisseurs nominales de la paroi du profilé : 0,27 à 0,46 mm.  
Masses linéiques mesurées des lames présentées : environ 104 à 369 g/ml.  
Épaisseur nominale de la peinture de finition polyuréthane/polyamide : 25 µm.  
Coloris de la peinture de finition : divers.

**Nature de l'essai :** Essai par rayonnement (avec joint simulé)

**Classement :** **M1**

**Durabilité du classement (Annexe 2 – Paragraphe 5) :** Non limitée à priori  
Compte tenu des critères résultant des essais décrits dans le rapport d'essais N° DSSF-23-17956 annexé.

Ce procès-verbal atteste uniquement des caractéristiques de l'échantillon soumis aux essais et ne préjuge pas des caractéristiques de produits similaires. Il ne constitue donc pas une certification de produits au sens du code de la consommation. Seul le rapport électronique signé avec un certificat numérique valide fait foi en cas de litige. Ce rapport électronique est conservé au CSTB pendant une durée minimale de 10 ans. La reproduction de ce rapport électronique n'est autorisée que sous sa forme intégrale.

---

Fait à Champs-sur-Marne, le 31 août 2023

**Le Référent Technique  
Etudes et Essais Feu**

  
Signature numérique de  
Olivier BRAULT  
Date : 2023.08.31  
11:49:59 +02'00'

**Olivier BRAULT**

Sont seules autorisées les reproductions intégrales du présent procès-verbal de classement ou de l'ensemble procès-verbal et rapport d'essais annexé.

**CENTRE SCIENTIFIQUE ET TECHNIQUE DU BÂTIMENT**  
Siège social > 84 avenue Jean Jaurès - Champs-sur-Marne - 77447 Marne-la-Vallée cedex 2  
Tél. : +33 (0)1 64 68 84 12 - reaction@cstb.fr - www.cstb.fr  
MARNE-LA-VALLÉE / PARIS / GRENOBLE / NANTES / SOPHIA ANTIPOLIS

Titre procès-verbal revêtu

[https://www.profalux-pro.com/documentations/?wpfb\\_s=FEU+VOILETS+ROULANTS](https://www.profalux-pro.com/documentations/?wpfb_s=FEU+VOILETS+ROULANTS)

A thick yellow rectangular frame is centered on the page. The top and bottom horizontal bars of the frame are positioned above and below the dark blue background band, respectively. The vertical bars of the frame extend through the blue band.

# **CONDITIONNEMENT**

# PROFALUX FACILITE VOS CHANTIERS

## DES METHODES EPROUVEES POUR FLUIDIFIER VOS CHANTIERS

### Garantie d'un colis complet ⬇

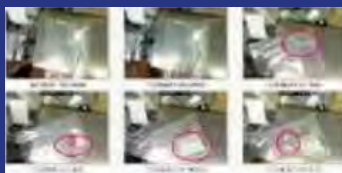

Chaque étape du colisage est prise en photo et pesée pour vous garantir un colis complet

### Rack chantier standardisé ⬇



- Emballage sécurisé sur palette sans conditionnement individuel.



- Mise en contenant palette selon information client
- Réduction des déchets à évacuer
- Accessoires de pose regroupés dans un colis
- 20 produits par palette maximum (de tous types)
- Levage avec fourche à palette pour grue
- Différents services de livraison disponibles
- Livraison sur chantier possible

