

Développé = X+ 56 mm

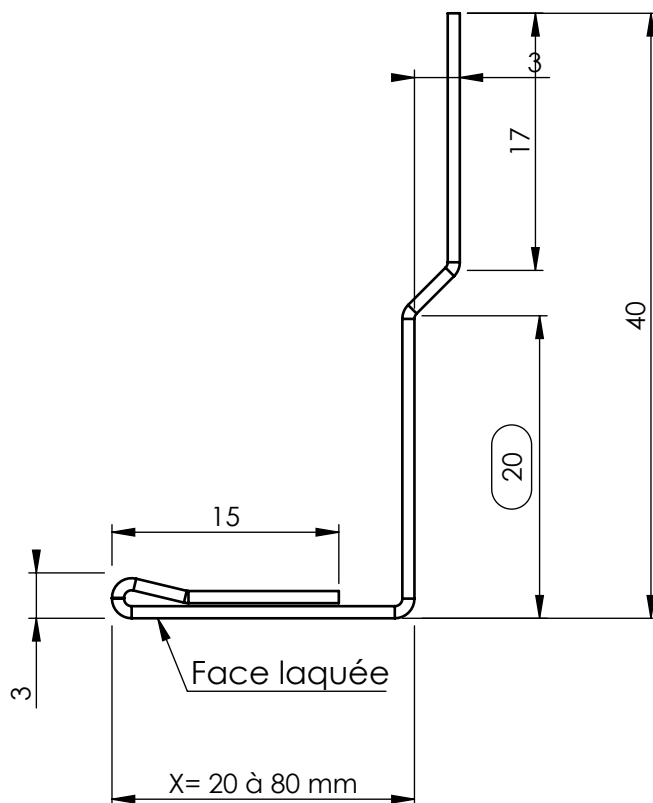

Fixation par vis autoforeuses 3.5x9.5 référence VIS-VDB395
 Prévoir 4 vis par tôle

C	Mise à jour forme	11/10/22	SBS	F			
B	Ajout réf. sis	29/03/17	JMP	E			
A	Création	07/02/13		D	Cote 10 passe à 17 mm. Chgt plieuse. Nx prg	17/01/24	SBS
Ind	Modifications	Date	Par	Ind	Modifications	Date	Par

	A4	Tolérances générales	Diamètre		Traitement			
	ECHELLE		1:10	Longueur	±2	Couleur		
	MATIERE			Rugosité		Dessiné par		PACCOT JM
					Date	07/02/2013	74 300 THYEZ - Tél. 04 50 98 42 27	

Désignation : TOLE ITE	TOL-ITE Numéro :	IND.
		D