

VISIO SOLAIRE

Gamme volet roulant avec caisson alu

DOSSIER TECHNIQUE

DOE - Dossier des Ouvrages Exécutés



QUALITÉ

INNOVATION

ENVIRONNEMENT

POUR VOUS, CLAIREMENT **DEVANT**



SOMMAIRE

1 - L'Expertise Profalux.....	P3
2 - Profalux est engagé (RSE).....	P4-6
3 - Caractéristiques techniques.....	P7-19
A - Description produit.....	P8
B - Informations techniques	P9-10
C - Coupes/éclaté produit.....	P11-13
D - Présentation moteurs.....	P14
E - Présentation télécommandes.....	P15
F - Partenariat Legrand.....	P16-17
G - Coloris produit.....	P18-19
4 - Certifications et attestations.....	P20-27
A - Déclaration de performance Profalux.....	P21-22
B - Déclaration administration fiscale lames	P23
C - Certification moteur (PEP).....	P24
D - Certification FDES.....	P25
E - Certificat NF.....	P26
F - Procès-verbal feu.....	P27
5 - Conditionnement.....	P28-29

L'EXPERTISE PROFALUX

POUR VOUS, CLAIREMENT DEVANT



**Fondé en
Haute-Savoie
en 1969**



**128M€ de
CA en 2023**



**250
salariés**



**Un site de
production de
25 300m²**



**301 000
volets par
an**



Depuis plus de 50 ans, Profalux conçoit, fabrique et commercialise des volets roulants, Brise-Soleil Orientables, stores et portes de garage. Avec plus de 4 millions de produits installés en France, notre marque offre l'expertise incontournable d'une fabrication française d'exception. Que ce soit les systèmes, les lames ou les moteurs, nos solutions et composants sont exclusifs et pensés dans leur complémentarité. Ils sont toujours conçus dans une intention bien spécifique : fiabilité des systèmes, conformité aux normes, performances produits, rapidité d'installation, confort d'utilisation. La maîtrise de nos produits, depuis leur conception jusqu'à leur fabrication est une des forces de Profalux.

Pour VOUS, nos clients, pour votre satisfaction, Profalux place la relation et le service au coeur de ses actions. À votre écoute, nous voulons répondre à vos besoins et les intégrer dans nos actions : les bonnes solutions produits, au bon moment, avec les services adaptés afin de simplifier votre quotidien sur les chantiers.



CLAIREMENT DEVANT **EN QUALITE**

La qualité au coeur de nos actions, à chaque étape, à chaque instant pour garantir la satisfaction de nos clients professionnels et des utilisateurs finaux.



CLAIREMENT DEVANT **EN INNOVATION**

L'innovation constante pour proposer des solutions produits performantes qui font la différence et adaptées aux besoins évolutifs.



CLAIREMENT DEVANT **EN ENVIRONNEMENT**

L'engagement d'avoir un impact positif sur notre environnement au quotidien, notamment grâce à une production plus verte, des produits recyclables fabriqués à partir de matières recyclées.

PROFALUX EST ENGAGÉ

POUR UN SECTEUR DE LA CONSTRUCTION PLUS RESPONSABLE

NOS 4 PILIERS RSE

focus chantier



Production responsable



Réduction des déchets



Prise en compte de l'environnement



Engagement local



Qualité normalisée et suivi continu

- **Eco-conception** des produits : Utilisation de près de 75% d'aluminium recyclé et recyclable
- **Conformité RE 2020**
- **Testés CSTB** (Centre Scientifique et Technique du Bâtiment)
- **Volets roulants Profalux homologués NF FERMETURES ET STORES**, durabilité 14 000 cycles (40 ans d'utilisation)
- **BSO Profalux homologués NF FERMETURES ET STORES**, durabilité 7 000 cycles (20 ans d'utilisation)
- **PGE Profalux homologués NF Fermetures ET STORES**
- **Tous les produits Profalux testés selon critères VEMCROS**



Des produits à valeur ajoutée

- **Volets solaires** utilisant l'énergie naturelle du soleil : 60% de nos ventes en volets rénovation. Nouvelle motorisation solaire basse consommation et haute durabilité jusqu'à 36 000 cycles (50 ans d'utilisation sur la base de 2 cycles par jour)
- **Lames thermo-confort** Thermo-Reflex et ISOMAXX : jusqu'à 16% d'économie d'énergie en hiver jusqu'à 3 à 5 °C de moins en température intérieure en été
- **Confort connectée +** Ouverture fermeture automatique, avec fonction crépusculaire, avec gestion par température et ensoleillement (capteur)
- **Plus petit caisson** de sa catégorie (lumière & chaleur = économie d'énergie)
- **Lancement d'une gamme** complète de stores verticaux extérieurs depuis 2020
- **Croissance des BSO** (20 000 unités en 2023), jusqu'à 90% de la chaleur bloquée



Réduction des déchets

- **Réduction des chutes** sur nos lames, nos axes, nos coffres et sur le laquage :



Gestion des déchets fin de vie

- **Cotisation à la REP DEEE** (recyclage des produits électriques et électroniques) à Ecosystem
- **Cotisation de la REP PMCB** (Produits & Matériaux de Construction des Bâtiments) à VALOBAT
- **Cotisation à Soren** pour les panneaux solaires
- **Cotisation à Corepile** pour les piles de télécommandes.



Recyclage des déchets

- **Recyclage de l'aluminium** (chute tôles & feuillards & lames & coulisses) soit 380 tonnes en moyenne/an
- **Recyclage des chutes** de lames PVC et des déchets plastiques soit 16 tonnes de PVC en moyenne/an
- **Récupération des chutes** et rebuts de carton soit 137 tonnes en moyenne/an
- **Collecte de 62 tonnes d'acier** et 178 tonnes de bois en moyenne /an



Récupération des déchets dangereux

- **Collaboration avec plusieurs organismes** agréés en fonction de leur codification et suivi grâce à un bon de destruction (BSDD)



Production plus verte

- **Réduction des pertes du réseau** d'air comprimé pour réduire la conso électrique du compresseur
- **Réemploi de l'air chaud** produit par le compresseur pour chauffer l'atelier



Mobilité douce

- **80% des salariés** Profalux habitent à moins de 6 km de l'usine
- **20% viennent en covoiturage** ou à pied
- **12 places de parking réservées au covoiturage** /Parking à vélo sécurisé
- **Trajets domicile/travail** en mobilité douce crédités à la conciergerie = 44 000 Km économisés
- **1 voiture électrique + 2 vélos électriques** à disposition des salariés
- **Véhicules de la force de vente** avec option régulateur de vitesse pour réduire la consommation



Gestion, économie d'énergie

- **Un thermomètre par pièce pour réguler le chauffage** à 19°C + actions EcoLux hiver 2019/2020
- **Utilisation raisonnée de la climatisation** pour une économie de 1 tonne de CO2
- **Commandes lumière** avec minuterie dans les espaces collectifs (économie)



Relamping

- **Mise en place de 900 néons en 2022** avec éclairage leds pour une économie de 18 tonnes de CO2 et plus de confort pour les salariés (passage de 100 à 300 lux)



Made in France

- **Fabrication de 100% de nos produits** en Haute-Savoie. Adhésion à la « French Fab » pour la promotion de l'industrie française.



Ancrage local

- **100% du plastique** (hors télécommandes) injecté en France, 90% à moins de 150 km de l'usine
- **100% des toiles stores** fabriquées à moins de 150 km de l'usine



Participation à des actions citoyennes et associatives

RETROUVEZ TOUS NOS ENGAGEMENTS ICI →



A thick yellow rectangular frame is centered on the page. The top and bottom horizontal bars of the frame are positioned above and below the text, respectively. The vertical bars on the left and right sides are positioned to the left and right of the text, creating a frame that partially encloses the text.

CARACTÉRISTIQUES TECHNIQUES

Descriptif Volets RÉNOVATION

Fourniture et pose de Volets Roulants RÉNOVATION

Les produits devront obligatoirement être marqués CE et NF Fermetures CSTB.

Certificat de Marquage NF des volets selon dimensions et types de manœuvre ou PV d'essais certifiés par un organisme extérieur à fournir.

Résistance au vent des tabliers :

Ils doivent impérativement répondre aux exigences de la classe adaptée à leur situation et leur exposition.

Endurance des volets : ils doivent impérativement répondre à minima aux exigences de la classe E*2 soit 7 000 cycles.

Volet Roulant de type PROFALUX ou similaire à poser en extérieur avec :

- a) Un caisson en aluminium profilé de section inférieure à 133 mm pour les fenêtres et 156 mm pour les portes fenêtres.
- b) Un tablier constitué de lames Aluminium bombées arrêtés en bout pour éviter la translation. Les lames doivent avoir une résistance au feu de niveau M1, certificat à fournir.
- c) Un axe d'enroulement monté sur palier lisse et silencieux.
- d) Une paire de coulisses aluminium avec joints anti-bruit.
- e) Un dispositif de verrouillage automatique.
- f) Une manœuvre par moteur électrique avec arrêt sur obstacle avec une commande par émetteur radio individuel et une commande générale par émetteur radio multicanaux avec horloge et écran de visualisation.
- g) Coloris :
Tablier au choix de l'architecte dans la gamme du fabricant.
Caisson, Coulisses et Lame Finale au choix de l'architecte dans la gamme du fabricant, dans la gamme RAL ou Futura.
- h) Pour limiter les emballages sur chantier, les volets roulants seront regroupés sur palette sécurisée sans conditionnement individuel.
- i) Le volet doit être garanti 5 ans.
- j) Volet roulant pilotable via smartphone, tablette et ordinateur.
- k) Endurance Volet Roulant : 14000 cycles

Visio Solaire



Nouvelle Génération Écosystème de motorisation solaire avec télécommandes



- Emprise minimale sur la fenêtre : sections de Caisson 123/132/155/170/205
- Optimisation du clair de vitrage (lumière)
- 2 formes de caisson au choix, arrondi ou pan coupé
- Coulisse esthétique et design
- Lame finale encastrée, effacement total dans le caisson
- Pose possible dans tous les cas grâce à la prise Impulse facilement accessible pour recharger la batterie de l'intérieur.
- Chargeur Booster + (vendu en option) : plus de tranquillité en cas d'exposition non optimale du panneau solaire et entretien SAV simplifié.
- Possibilité de récupérer 4 mm d'absence de jeu en largeur à la pose
- Pose en enroulement extérieur uniquement
- Dimensions du panneau solaire : 510 x 80 x 10 mm
- Disponible en version panneau déporté

LES AVANTAGES DES PRODUITS SOLAIRES... LA TECHNOLOGIE Neosol EN PLUS

- **GRANDE AUTONOMIE***
Jusqu'à 50 jours d'autonomie même dans l'obscurité totale.
- **FIABILITÉ À TOUTE ÉPREUVE***
Haute durabilité du moteur jusqu'à 36 000 cycles équivalents à 50 ans d'utilisation.
- **GESTION SIMPLIFIÉE DES CHANTIERS**
Pose sans contrainte d'exposition et télécommande centralisée Neosol HOME livrée prête à l'emploi grâce au système Neosol GROUP READY.
- **PILOTAGE TOUT CONFORT**
Duo de télécommandes Neosol ONE et NEOSOL HOME (en option) pour actionner les équipements individuellement ou tous en même temps.

* sur la base de 2 montées et 2 descentes par jour (Volet Roulant LDC - 1600 mm HCC 2150 mm)

CAS DE POSE

Pose **SANS RÉSERVATION**

Construction traditionnelle avec isolation par l'intérieur ou l'extérieur



Sous linteau* au nu extérieur
(Enroulement extérieur)



En applique* (Enroulement extérieur)

*Possible aussi en Maison Ossature Bois

■ Exclusivité : Prise IMPULSE



Chargeur Booster + longueur de câble 3 m
temps de charge : 1h30



Gagnez en tranquillité et en autonomie

- La prise IMPULSE garantit le fonctionnement du volet, même en utilisation intensive ou en cas de mauvaise exposition à la lumière.
- Il suffit de recharger la batterie depuis l'intérieur grâce au chargeur Booster +. Après 90 min, le moteur retrouve plusieurs mois d'autonomie.
- La prise IMPULSE permet le branchement d'une batterie de secours pour un SAV simplifié. La batterie est livrée chargée.
- Garantie 5 ans.

Caractéristiques techniques

Lames (coloris, voir sur la dernière page)

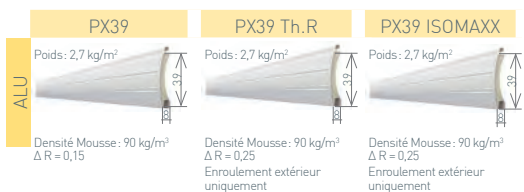

Manœuvres

●	Radio
✘	Manœuvre de secours
✘	Filaire
✘	Tirage direct
✘	Tringle oscillante

● Réalisable ✘ Non réalisable

Limites mini

	Électrique sans secours Moteur Profalux (en mm)
LDC* mini	525
HCC* mini	445

LDC mini panneau déporté 445mm

Coulisse

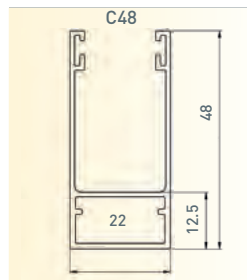

Limites d'utilisation lames Alu PX39

H = Hauteur caisson compris / L = largeur Dos de Coulisses

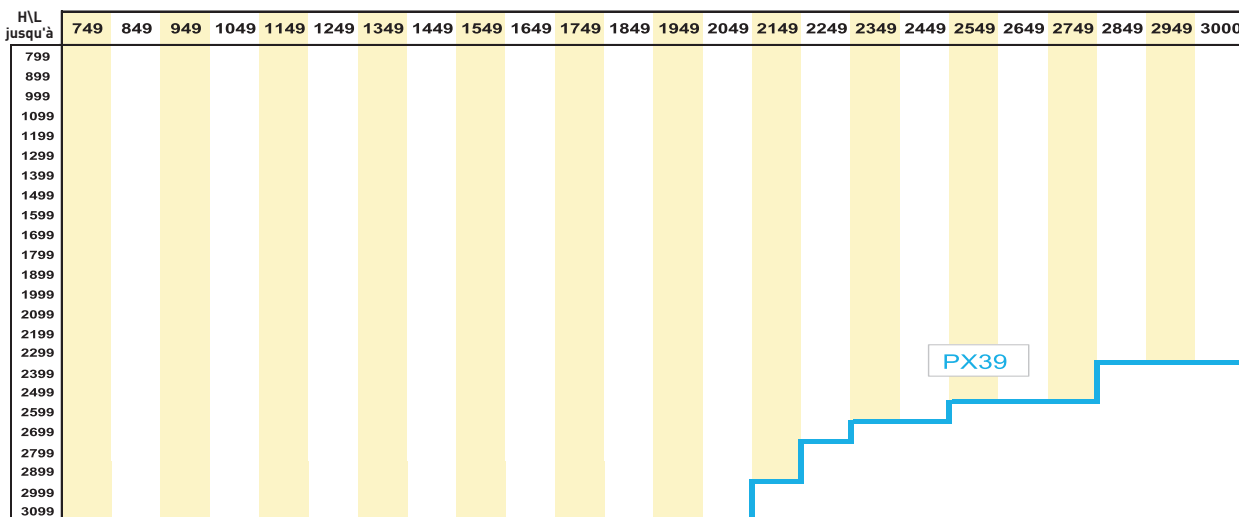

Résistance au vent

Jusqu'à LDC	
PX39	V*5 1700 mm
	V*4 2100 mm
	V*3 2500 mm

Pour une hauteur inférieure ou égale à 2250 mm sous coffre
*LDC : Largeur Dos de Coulisses. *HCC : Hauteur Caisson Compris

Sections des caissons

HCC* jusqu'à	PX39	
650	123	
750		
850		
950		
1050		
1150		
1250	132	
1350		
1450		
1550		
1650	155	
1750		
1850		
1950		
2050		
2150		
2250		
2350		
2450		170
2550		
2650		
2750	205	
2850		
2950		
3050		

Forme des caissons



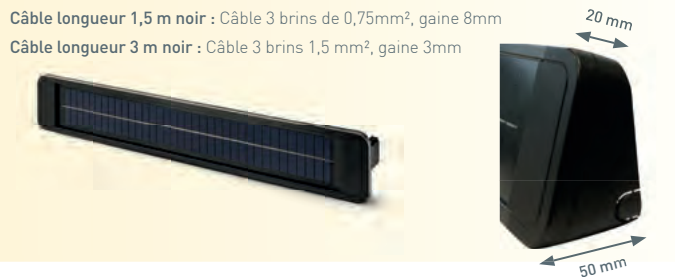

Panneau déporté

Panneau solaire déporté : 510 mm x 80 mm x 50 mm
Câble longueur 1,5 m noir : Câble 3 brins de 0,75mm², gaine 8mm
Câble longueur 3 m noir : Câble 3 brins 1,5 mm², gaine 3mm

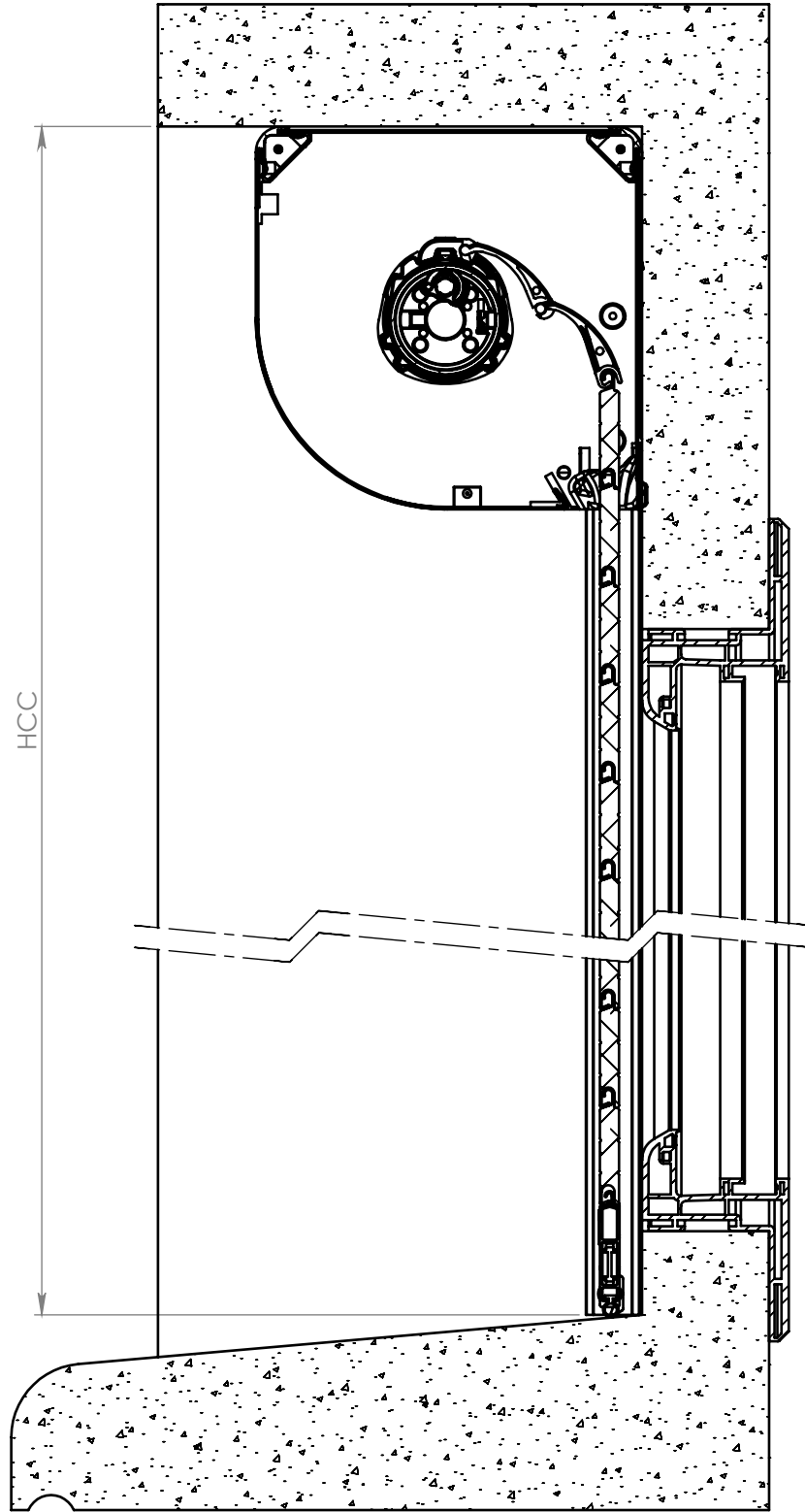

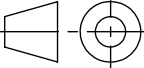

C				F				
B				E				
A	Création			D				
Ind	Modifications		Date	Par	Ind	Modifications	Date	Par

		A4	Tolérances générales	Diamètre		Traitement		 Profalux VOILETS ROULANTS 74 300 THYEZ - Tél. 04 50 98 42 27
ECHELLE	1:3	Longueur			Couleur			
MATIERE		Rugosité			Dessiné par	SAILLARD F		
				Date	08/06/2009			

Désignation : Enroulement extérieur Volet E4 manoeuvre ESS Profalux Section 155 - Vue en coupe							IND.
							A
Numéro :							

VISIO

Eclaté

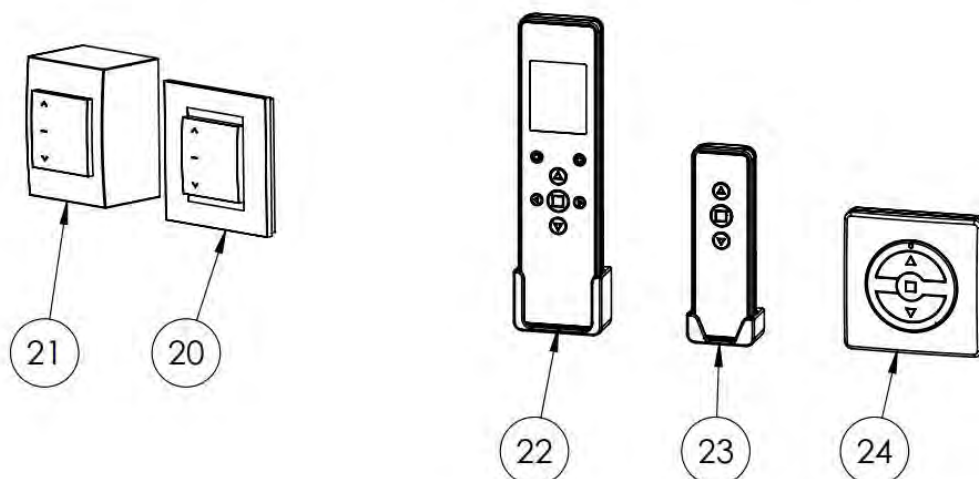
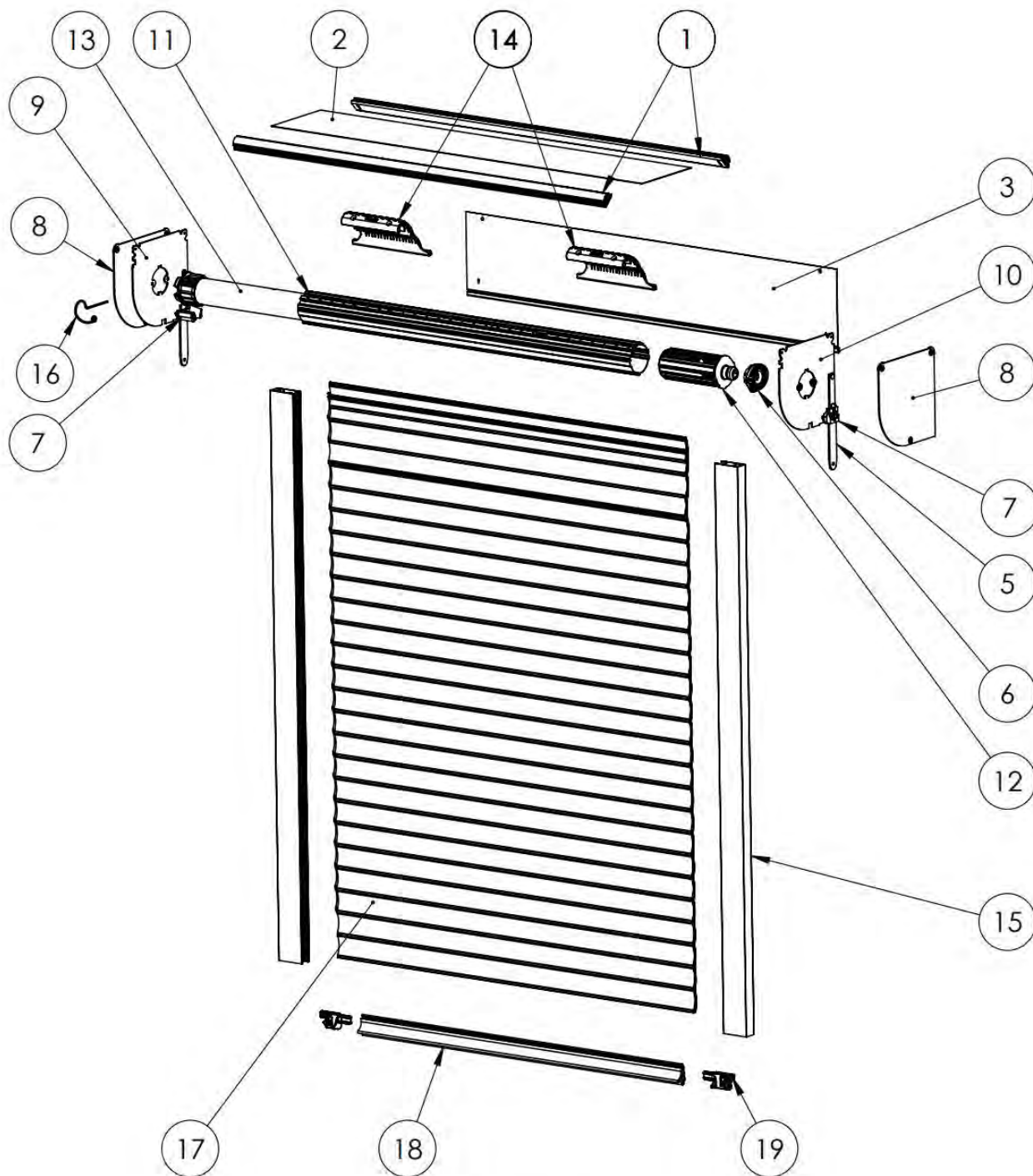

Nomenclature

N° article	Nom article	Référence
1	Porteur	CAE-PT
2	Tôle H (Haute)	
3	Tôle C (Coulisses)	
4	Tôle AB (Avant)	
5	Patte de liaison	CAE-PLX
6	Palier	MAX-56P1
7	Tulipe	CAE-TUL
8	Cache	CAE-C
9	Joue côté moteur	MAX-J
10	Joue opposée moteur	MAX-J
11	Axe	MAX-056
12	Embout d'axe	MAX-56E1
13	Moteur	FP2X
14	DVA	TAC-56DVA3-NC
15	Coulisse	COU-48R
16	Goupille moteur	MAE-GM
17	Tablier	TLA-39
18	Lame finale	TLF-24
19	Embout lame finale	TLF-EM24
20	Inverseur filaire encastré	MAI-UNOPF
21	Inverseur filaire en applique	MAI-UNOBOI
24	Emetteur mural	MAI- ZTM20C-NC
23	Emetteur portable	MAI- ZTP20-NC
22	Commande générale	MAI-ZTG-HA12-NC

**PLUS DE PLANS DE COUPE DISPONIBLES
EN CLIQUANT **ICI**** 

Ou en scannant le QR code ci-dessous :



https://www.profalux-pro.com/documentations/?wpfb_s=DOE%2BCOUPES%2BVISIO

DES MOTEURS ET DES AUTOMATISMES

QUI ONT FAIT LEURS PREUVES AVEC PLUS DE 3 MILLIONS DE PRODUITS INSTALLÉS

Stella | Advanced Technology®

Profalux utilise pour ses Volets Roulants, Brise-Soleil Orientables et Stores Verticaux Extérieurs des motorisations développées avec la marque Stella Advanced technology, leader de la fermeture en europe.

Avec plus de 3 millions d'équipements installés en France, équipés de ces moteurs, marqués NF électricité, garantis 7 ans et fabriqués en Europe, les produits Profalux motorisés ont déjà séduit de nombreux installateurs. D'autres développements ont conduit à des présentations d'une connectivité directe avec les box de grands acteurs de la domotique comme Somfy ou Legrand.

Les motorisations **Stella Advanced Technology** constituent une alternative au choix par l'installateur d'une motorisation Somfy qui demeure un partenaire majeur. Parmi toutes ses solutions adaptées, **Stella Advanced Technology** a notamment distingué deux protocoles radio distincts pour répondre à deux séries de besoins clairement identifiés des utilisateurs :

- **NeosOL Solaire** : motorisation solaire indépendante de l'installation électrique du bâtiment, utilisant l'énergie renouvelable et gratuite de la lumière naturelle.

- **CalypshOME** : motorisation radio avec retour d'information sur la position du produit, ouverte à la relation connectée avec d'autres univers d'autres marques, via des box directement compatibles et des assistants vocaux

Caractéristiques techniques des moteurs

	MOTEURS RADIOS		MOTEURS FILAIRES
	CalypshOME	NeosOL	Wake
Réglage des fins de course	Butées physiques et virtuelles	Butées physiques et virtuelles	Butées physiques et virtuelles
Longueur de câble	2,5m 4m en option - selon produit	-	2,5m
Alimentation	230 V ~ / 50 Hz	DC Batterie Ni-mh 12V 2000 mAh - 24 Wh	230 V ~ / 50 Hz
Nombre de fils	4	-	4
Section des fils	0,75 mm ²	-	0,75 mm ²
Indice de protection	IP44	IP44	IP44
Isolement	Classe 1	Classe 3	Classe 1
Puissance et intensité	6 Nm: 90 W et 0,4 A 10 Nm: 120 W et 0,5 A 20 Nm: 160 W et 0,8A 30 Nm: 240 W et 1,0A	10 Nm: 120 W et 0,5 A	6 Nm: 90 W et 0,4 A 10 Nm: 120 W et 0,5 A 20 Nm: 160 W et 0,8A 30 Nm: 240 W et 1,0A
consommation moteur	Pour 1 cycle (1 montée & 1 descente) : 2,16 W En veille: 1 W/h	-	Pour 1 cycle (1 montée & 1 descente) : 2,16 W En veille: 2 W/h
Cage fins de course	Électronique	Électronique	Électronique Mécanique en option pour GTB
Fréquence Radio	2,4 GHz	868 MHz	-
Récepteur Radio	Intégré dans le moteur	Intégré dans le moteur	-
Point de commande	Télécommande individuelle Télécommande générale en option	Télécommande individuelle Télécommande générale en option	Inverseur encastré ou en applique
Alimentation Télécommande	2 piles AAA LR03 1,5 Volts (autonomie 10 ans avec 4 commandes /jour)	1 pile 3 Volts CR 2032 (autonomie 4 ans avec 4 commandes / jour)	-
Compatibilité domotique & GTB	Consulter notre page internet dédiée https://www.profalux.com/expertise/en-domotique/		Via module domotique (+ moteur spécial GTB pour les BSO - sur demande) Le module domotique: - ne doit pas comporter de contrôle de courant (ou sa désactivation doit être possible), - doit être compatible avec des fins de course électroniques, - ne doit pas envoyer simultanément un ordre de « montée » et « descente »

RÉGLAGE SIMPLE DES FINS DE COURSE

Les réglages se font à partir de l'inverseur ou de la télécommande, pas de réglage à la tête du moteur pas toujours facile d'accès.

- Pour les volets*, BSO et stores avec caisson alu, les fins de course sont pré-réglées en usine (gain de temps à la pose).
- En motorisation filaire, deux types de réglages de fins de course sont possibles : **Sur butées uniquement** : le volet s'arrête en butée sur un appui physique (ex. : tablette, butées de lame finale...). **Sur et sans butée** : en plus du réglage "sur butées", il est possible de régler une fin de course avant l'appui physique (ex. : stopper la lame finale pour cacher la traverse haute de la menuiserie ou la liaison coffre menuiserie) *hors produits non montés et Volet Monté dans Coffre

MOTEUR INTELLIGENT

- Capteur thermique permettant de protéger le moteur contre la surchauffe après 4 minutes d'utilisation ininterrompue.

- Deux niveaux de sensibilité de détection d'obstacle : **Sensibilité niveau 1** : au contact de l'obstacle, le tablier se déroule, se bloque et le moteur se coupe automatiquement. **Haute sensibilité en standard** : Il est possible de diminuer la sensibilité élevée dans les versions filaires à l'exception de la motorisation NeosOL.

PLUS ÉCONOMIQUES Dans les versions filaires, un seul inverseur peut commander plusieurs moteurs branchés en parallèle sans rajouter d'automatisme

POINTS DE COMMANDE PROFALUX

DES SOLUTIONS ADAPTEES A TOUS VOS CHANTIERS

Profalux a développé des points de commandes pour tous les besoins : télécommande murale, télécommande portable, télécommande multicanaux avec et sans scénarios, solutions domotiques complètes. Choisissez dans notre offre la solution qui répond le plus au spécificité de votre chantier en fonction des moteurs de votre installation.

Motorisation

Neosol



Télécommande Multicanaux Noé

- Portable
- 8 canaux
- Programmable



Télécommande Neosol Home

- Portable
- Commande centralisée



Télécommande Generale CalypshOme Box + DONGLE

- Contrôle avec smartphone
- Canaux illimités
- Programmable à distance



Télécommande Neosol One

- 1 canal

Radio 868Mhz

Offre coloris Volets Roulants - LAME PX40



Grâce à nos deux unités de laquage liquide et poudre nous pouvons adapter tous nos profils extrudés (coulisses, caissons, lames finales, etc...) à vos demandes esthétiques.

Et à partir de 30 volets roulants, la possibilité d'avoir l'ensemble de la palette RAL disponible sur nos tabliers pour répondre aux différentes exigences de vos chantiers.



A thick yellow rectangular frame is centered on the page. The top and bottom horizontal lines of the frame are positioned above and below the text, respectively. The left and right vertical lines of the frame are positioned to the left and right of the text, respectively. The frame is open on the right side.

CERTIFICATIONS & ATTESTATIONS

Déclaration de Performances Volets Roulants

Numéro : DDP-VR-230401

Je soussigné, Alexandre MARTINEZ, Directeur Général Délégué de la société Profalux, déclare que les volets roulants :

- Visio
- Visio Moustiquaire / Store
- Visio Store Vertical
- Evolution 4 ITE
- Bloc Baie à rupture de pont thermique
- Volet roulant Traditionnel
- VR pour coffre tunnel
- Presto

pour usage extérieur dans les bâtiments et autres ouvrages de construction, sont conformes à l'annexe ZA de la norme NF EN 13659 : Août 2015 - Fermetures pour baies équipées de fenêtres - Exigences de performance y compris la sécurité. Le système d'attestation de conformité est le système 4.

❖ Classes de résistance au vent

PX39 – Lame en Aluminium profilé Surface maxi 7.5m ²		Largeur dos de coulisses (mm)			
		1700	2100	2500	3250
Hauteur Sous coffre (mm)	2250	Classe 5	Classe 4	Classe 3	Classe 1
	4350	Classe 1	Classe 1	Classe 1	Classe 1

PX40 – Lame en Aluminium profilé Surface maxi 9m ²		Largeur dos de coulisses (mm)					
		2300	2800	3300	4000	4500*	
Hauteur Sous coffre (mm)	2250	Classe 5	Classe 4	Classe 3	Classe 3 si C65	Classe 2 si C48 & C40	Classe 2
	3500	Classe 1	Classe 1	Classe 1	Classe 1	Classe 1	Classe 1

* Presto uniquement (surface maxi 10,125 m²)

PX55 – Lame en Aluminium profilé Surface maxi 10.5m ²		Largeur dos de coulisses (mm)			
		2700	3200	4500	4650
Hauteur Sous coffre (mm)	2250	Classe 5	Classe 4	Classe 3	Classe 1
	3500	Classe 1	Classe 1	Classe 1	Classe 1

PVC40 – Lame en PVC extrudé Surface maxi 4m ²		Largeur dos de coulisses (mm)			
		1000	1200	1400	2000
Hauteur Sous coffre (mm)	2250	Classe 5	Classe 4	Classe 3	Classe 1
	3250	Classe 1	Classe 1	Classe 1	Classe 1

PVC60 – Lame en PVC extrudé Surface maxi 7m ²		Largeur dos de coulisses (mm)			
		1300	1500	1800	3000
Hauteur Sous coffre (mm)	2250	Classe 5	Classe 4	Classe 3	Classe 1
	3500	Classe 1	Classe 1	Classe 1	Classe 1

www.profalux.com

BOITE POSTALE N°93 – THYEZ – 74311 CLUSES CEDEX – Tél. 04.50.98.42.27 – Fax 04.50.98.64.50

Profalux Industrie

S.A.S. au Capital de 2 302 816 Euros – 410 141 170 R.C.S. Annecy – APE 2512Z – C.E.E FR 56 410 141 170
377, rue des Cyprès – 74300 THYEZ

❖ **Résistance thermique (m².K/W)**

- Tous produits sauf Visio Moustiquaire Store & Visio Store Vertical
 - Tablier aluminium Lames PX39, PX40, PX55 Delta R = 0.15
 - Tablier aluminium Lames PX39 Thermo-Reflex Delta R = 0.25
 - Tablier PVC Lame PVC40 Delta R = 0.20
 - Tablier PVC Lame PVC60 Delta R = 0.23

- Visio Moustiquaire Store & Visio Store Vertical
 - Tablier aluminium Lames PX39 + toile Delta R = 0.23
 - Tablier aluminium Lames PX39 Thermo-Reflex + toile Delta R = 0.33

❖ **Facteur solaire**

- Tabliers de coloris blanc, gris clair Gtot = 0.05
- Tabliers de coloris marron, noir Gtot = 0.10

Le 5 Avril 2023,
Alexandre MARTINEZ, Directeur Général Délégué

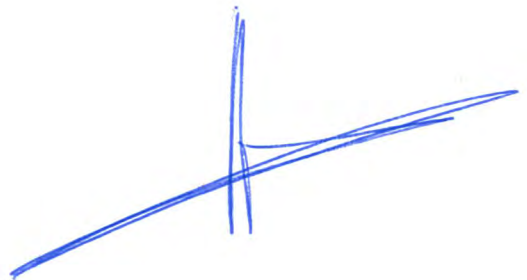

CERTIFICAT A DESTINATION DE L'ADMINISTRATION FISCALE

Le volet roulant avec lame aluminium « THERMO-REFLEX™ » ou « ISOMAXX »,
génère en position fermée,
une résistance thermique additionnelle (**ΔR**)
apportée par l'ensemble volet-lames d'air ventilé
de $\Delta R > 0.22\text{m}^2 \cdot \text{K/W}$.

Calcul effectué selon la norme NF EN 13125

Selon la Commission CSTB NF Fermetures du 19 juillet 2010

Cette performance lui permet de bénéficier de la TVA à 5,5% selon la législation en vigueur.

Cluses, le 26 octobre 2020
Le Directeur Général Délégué
Alexandre MARTINEZ

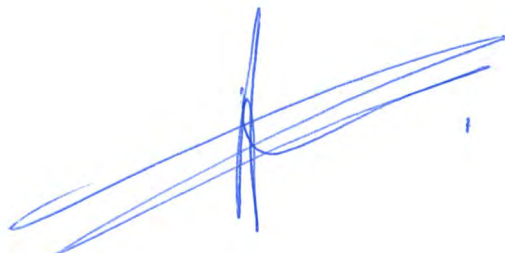

PROFIL ENVIRONNEMENTAL PRODUIT COLLECTIF

MOTEUR TUBULAIRE DE VOLETS ROULANTS ET STORES ENROULABLES

Retrouvez le document
complet en cliquant **ici**

Ou en scannant le QR
code ci-dessous :



https://www.profalux-pro.com/documentations/?wpfb_s=PEP

FICHE DE DECLARATION ENVIRONNEMENTALE ET SANITAIRE VOLETS ROULANTS MOTORISÉS

Retrouvez le document
complet en cliquant **ici**

Ou en scannant le QR
code ci-dessous :

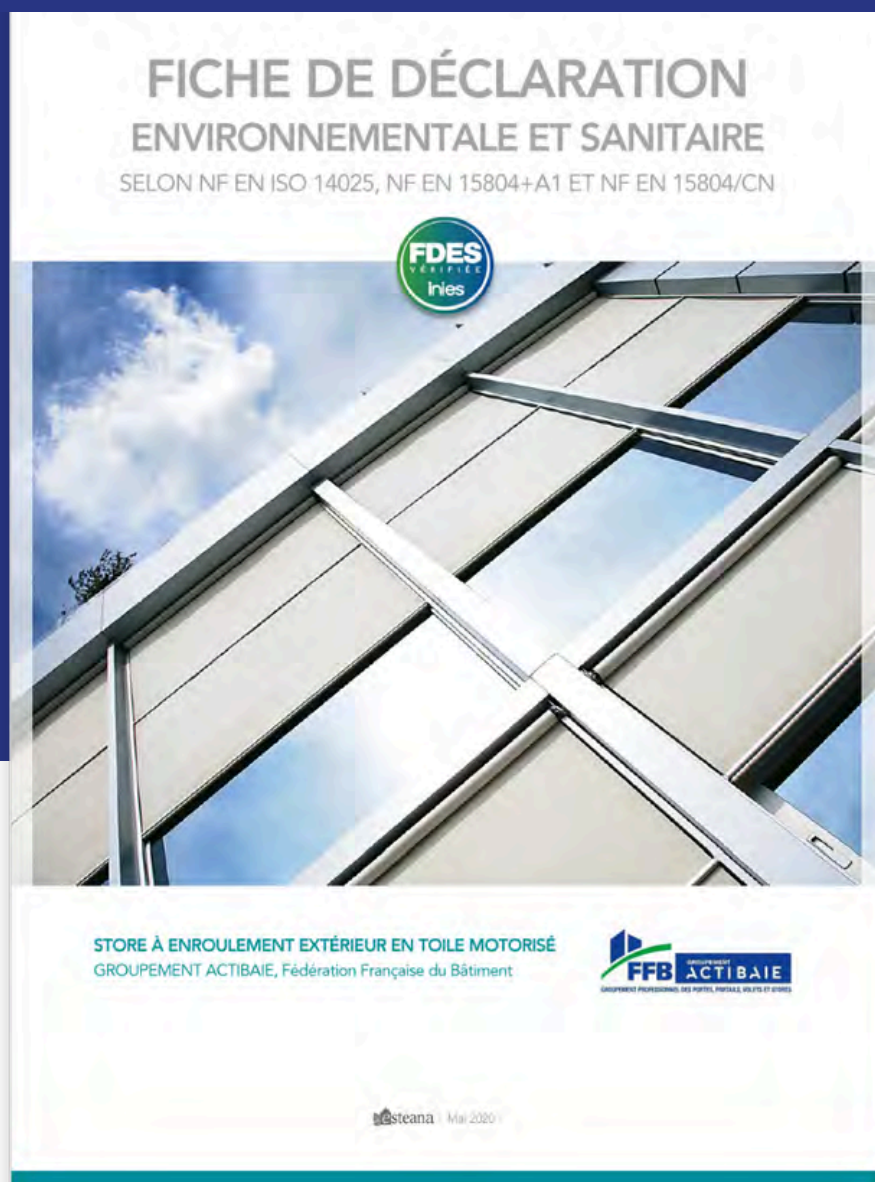

https://www.profalux-pro.com/documentations/?wfb_s=fdes+volet

CERTIFICAT NF

Délivré par CSTB (Centre scientifique et technique du bâtiment)

VOLET ROULANT RÉNOVATION

Retrouvez le document complet en cliquant **ici**

Ou en scannant le QR code ci-dessous :



CSTB le futur en construction / Organisme certificateur Mandaté par AFNOR Certification / **NF**

Certificat

FERMETURES ET STORES
Baies, portes, vérandas et accessoires
Volet Roulant Rénovation « EVOLUTION 4, VISIO, VISIO M, BLOC BAIE ALU, BRPT, VISIO MOUSTIQUAIRE STORE » et Solaire

Le CSTB atteste que le produit ci-dessus est conforme à des caractéristiques décrites dans le référentiel de certification NF Fermetures et stores (NF 202) en vigueur, après évaluation selon les modalités de contrôle définies dans ce référentiel.

En vertu de la présente décision notifiée par le CSTB, AFNOR Certification accordé à :

La société PROFALUX
377 rue des Cyprès – FR-74311 CLUSES – France
Usine PROFALUX
377 rue des Cyprès – FR-74311 CLUSES – France

Le droit d'usage de la marque NF Fermetures et stores pour le produit objet de cette décision, pour toute sa durée de validité et dans les conditions prévues par les règles générales NF et le référentiel mentionné ci-dessus.

Décision d'admission n°015-263-13 du 04 novembre 1998
Décision d'extension n° 1055-263-13 du 15 février 2024
Cette décision se substitue à la décision n° 981-263-13 du 03 janvier 2023

Le certificat en vigueur peut être consulté sur le site internet <https://evaluation.cstb.fr/fr/certifications/NF202/> pour en vérifier sa validité.

CARACTÉRISTIQUES CERTIFIÉES

A ce certificat est attaché le classement VEMODES

Résistance au vent	V3 V4 V5 V6	Selon configurations et dimensions
Déformation éolienne	E3	Mesures par vent et moulinette
Masse	M1	Mesures par vent
	M M+	Mesures sonnette
Résistance aux chocs	C*	Chocs escopé
Comportement à l'impact	S	Chocs escopé
Opacité	O*	Chocs escopé
Corrosion	C2	Selon configurations
Résistance thermique	ΔR*	Selon isolans
Facteur solaire	Ses - g0*	Selon isolans

Note: Les niveaux des classes, en fonction de la configuration et des dimensions, sont ceux retenus dans le dossier de la marque déposé au CSTB et synthétisés dans les pages suivantes.

* Cette caractéristique complémentaire n'est pas visée par le norme produit NF EN 13659

Ce certificat comporte 5 pages.
Correspondant :
DIRECTION BAIES ET VITRAGES
Coord. : NF202@csstb.fr
Tél. : 01 64 68 84 45

Par délégation du Président

Florian BASSÉ

rofrac
Centre Scientifique et Technique du Bâtiment
84 avenue Jean Jaurès - Champs-sur-Marne - 77447 Marne-la-Vallée cedex 2
Tél. : +33 (0)1 64 68 82 82 - Fax : +33 (0)1 64 68 89 84 - www.cstb.fr
MARNE-LA-VALLÉE / PARIS / GRENOBLE / NANTES / SOPHIA ANTIPOLES

https://www.profalux-pro.com/documentations/?wpfb_s=CERTIFICAT%2BNF%2BRENO

PROCES-VERBAL DE CLASSEMENT DE LA REACTION AU FEU

LAMES POUR VOLETS ROULANTS

Retrouvez le document
complet en cliquant **ici**

Ou en scannant le QR
code ci-dessous :



CSTB le futur en construction | Direction Sécurité, Structures et Feu
Division Etudes et Essais Feu

PROCES-VERBAL DE CLASSEMENT DE REACTION AU FEU D'UN MATERIAU

Selon l'arrêté du 21 novembre 2002 modifié relatif à la réaction au feu
des produits de construction et d'aménagement
Laboratoire pilote agréé du Ministère de l'Intérieur (arrêté du 05/02/09 modifié)

N° RA23-0136

Valable 5 ans à compter du 22 juin 2023

Matériau présenté par : PROFALUX INDUSTRIE
377 rue des Cyprés
Zone Industrielle des Lanches
74311 CLUSES
FRANCE

Marque commerciale : PX39 / PX40 / PX55 / PX77

Description sommaire :
Lames pour volet roulant.
Profils creux en aluminium laqué dans lesquels est injectée une mousse à base de polyuréthane bi-composant.
Masse volumique nominale de la mousse polyuréthane : 80 kg/m³.
Épaisseurs nominales des lames (amplitudes maximales de hauteur) : 8 à 19 mm.
Épaisseurs nominales de la paroi du profilé : 0,27 à 0,46 mm.
Masses linéiques mesurées des lames présentées : environ 104 à 369 g/ml.
Épaisseur nominale de la peinture de finition polyuréthane/polyamide : 25 µm.
Coloris de la peinture de finition : divers.

Nature de l'essai : Essai par rayonnement (avec joint simulé)

Classement : **M1**

Durabilité du classement (Annexe 2 – Paragraphe 5) : Non limitée à priori
Compte tenu des critères résultant des essais décrits dans le rapport d'essais N° DSSF-23-17956 annexé.

Ce procès-verbal atteste uniquement des caractéristiques de l'échantillon soumis aux essais et ne préjuge pas des caractéristiques de produits similaires. Il ne constitue donc pas une certification de produits au sens du code de la consommation. Seul le rapport électronique signé avec un certificat numérique valide fait foi en cas de litige. Ce rapport électronique est conservé au CSTB pendant une durée minimale de 10 ans. La reproduction de ce rapport électronique n'est autorisée que sous sa forme intégrale.

Fait à Champs-sur-Marne, le 31 août 2023

**Le Référent Technique
Etudes et Essais Feu**

Signature numérique de
Olivier BRAULT
Date : 2023.08.31
11:49:59 +02'00'

Olivier BRAULT

Sont seules autorisées les reproductions intégrales du présent procès-verbal de classement ou de l'ensemble procès-verbal et rapport d'essais annexé.

CENTRE SCIENTIFIQUE ET TECHNIQUE DU BÂTIMENT
Siège social > 84 avenue Jean Jaurès – Champs-sur-Marne – 77447 Marne-la-Vallée cedex 2
Tél. : +33 (0)1 64 68 84 12 – reaction@cstb.fr – www.cstb.fr
MARNE-LA-VALLÉE / PARIS / GRENOBLE / NANTES / SOPHIA ANTIPOLIS

Titre procès-verbal revêtu

https://www.profalux-pro.com/documentations/?wpfb_s=FEU+VOLETS+ROULANTS

A thick yellow rectangular frame is centered on the page. The top and bottom horizontal bars of the frame are positioned above and below the dark blue background band, respectively. The vertical bars of the frame extend through the blue band.

CONDITIONNEMENT

PROFALUX FACILITE VOS CHANTIERS

DES METHODES EPROUVEES POUR FLUIDIFIER VOS CHANTIERS

Garantie d'un colis complet ⬇

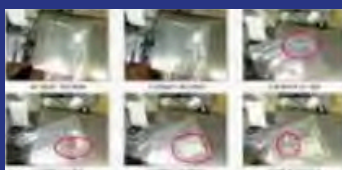

Chaque étape du colisage est prise en photo et pesée pour vous garantir un colis complet

Rack chantier standardisé ⬇



- Emballage sécurisé sur palette sans conditionnement individuel.



- Mise en contenant palette selon information client
- Réduction des déchets à évacuer
- Accessoires de pose regroupés dans un colis
- 20 produits par palette maximum (de tous types)
- Levage avec fourche à palette pour grue
- Différents services de livraison disponibles
- Livraison sur chantier possible

