

En 132 : HCC = HSL + 144

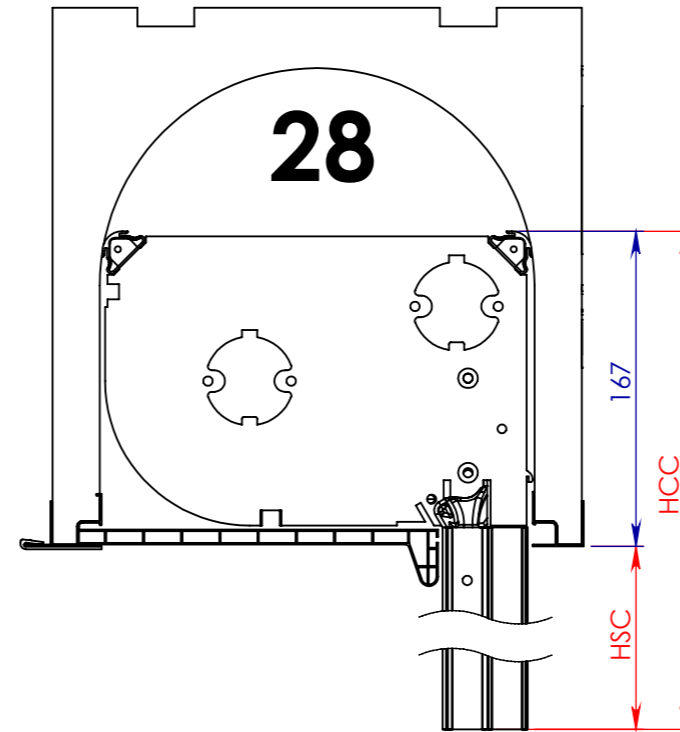

En 155 : HCC = HSL + 167

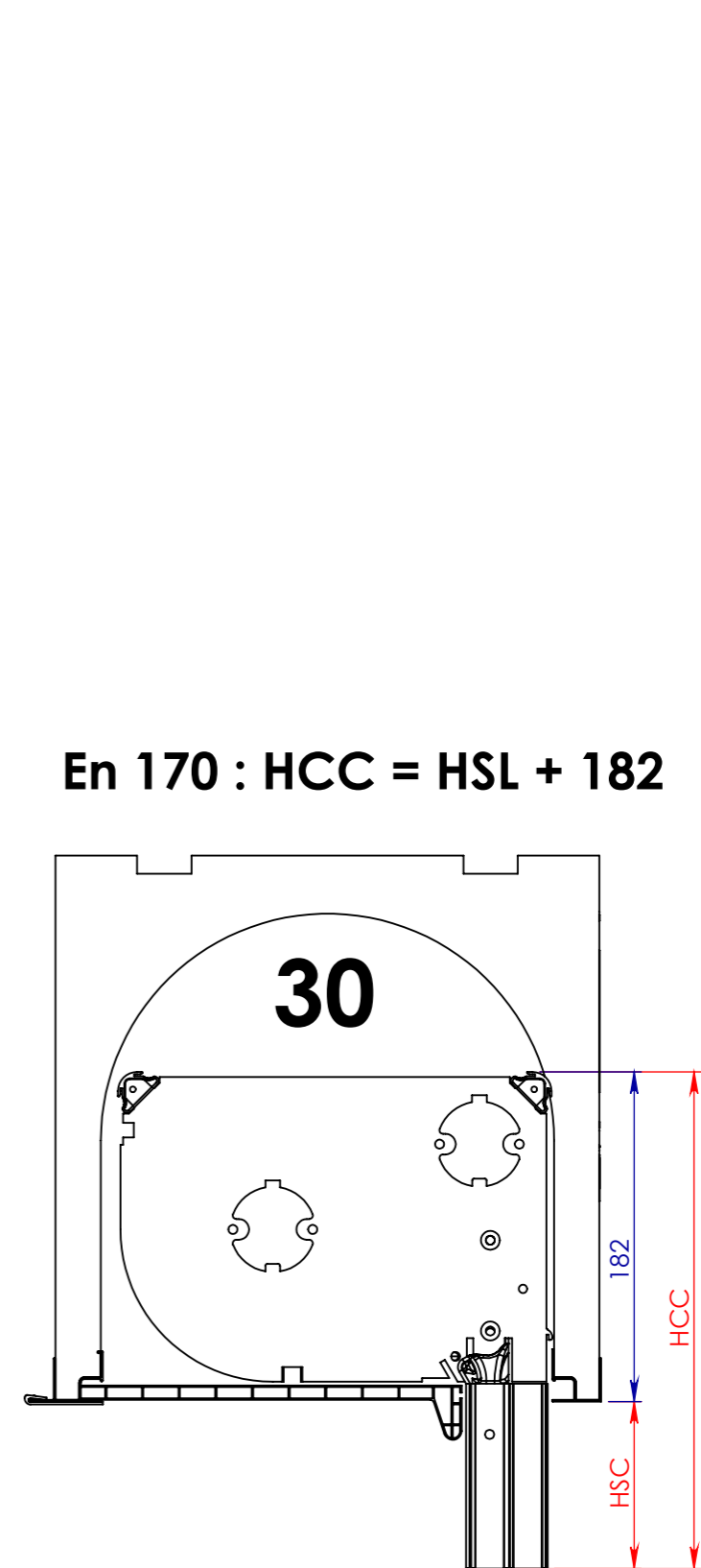

En 170 : HCC = HSL + 182

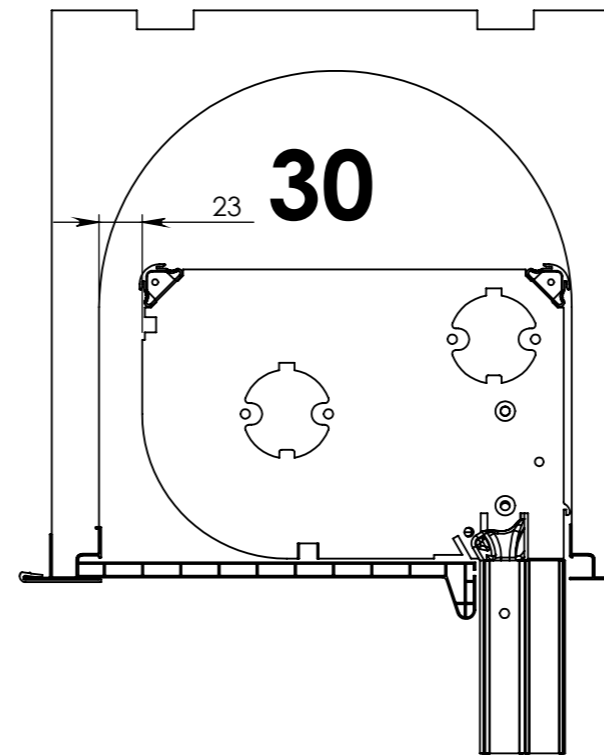
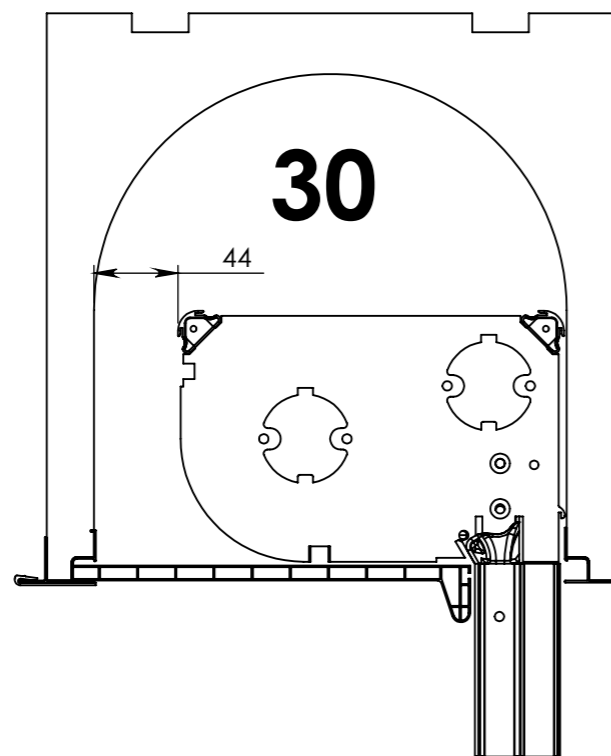

Attention :

- Sous face PVC à l'envers.
- Largeur sous face à délimiter.
- En cas d'intervention : dépose complète. (accès vis tôle AB)
- Coffre 24 : impossible.
- Coffre 28 : uniquement 132/155.
- Coffre 30 : uniquement 132/155/170.

| | | | | | | | | | |
|---|---------------|----------------------|----------|------|-------------|---------------|---|-----|------|
| C | | | | | F | | | | |
| B | | | | | E | | | | |
| A | Création | | | | D | | | | |
| Ind | Modifications | | Date | Par | Ind | Modifications | Date | Par | |
| | A3 | Tolérances générales | Diamètre | | Traitement | | Profalux VOILETS ROULANTS 74 300 THYEZ - Tél. 04 50 98 42 27 | | |
| ECHELLE | 1:4 | | Longueur | | Couleur | | | | |
| MATIERE | | | Rugosité | | Dessiné par | FRAISSINOUS Y | | | |
| | | | | Date | 13/01/05 | | | | |
| Désignation : VSV dans Coffralux | | | | | | | | | IND. |
| | | | | | | | | | A |
| | | | | | | | Numéro : | | |