

Notice

N° 9351

01/22

INSTALLATION

Portes de garage résidentielles



RT200 (Ressorts de Torsion)
Manuelle ou motorisée



PORTES DE GARAGE

Porte maxi 3000x2250
Ressorts d'extension et de torsion
sans portillon

(Document réservé aux installateurs)

Sommaire

Avant la pose	3
Matériel nécessaire	3
Instruction d'installation.....	4
Contenu des kits selon configurations/options de la porte.....	5
Kits pour porte MOTORISÉE et MANUELLE	5
Kits pour porte MOTORISÉE.....	6
Kits pour porte MANUELLE	6
Installation des rails verticaux	7
Vérification de la baie	7
Montage des joints verticaux	7
Montage du joint de la traverse	8
Assemblage de la traverse	8
Fixation de la traverse au sol	9
Montage de la ligne d'équilibrage au sol.....	9
Présentation du cadre	10
Fixation des rails verticaux.....	10
Installation des rails horizontaux.....	11
Montage des courbes	11
Fixation des rails horizontaux	12
Montage des équerres de pige.....	14
Installation de la pige.....	14
Mise en place des suspentes	15
Rallonge de pige (option).....	15
Contrôle des diagonales	16
Pose du palier intermédiaire (« support moteur » version « porte motorisée »).....	17
Montage du tablier.....	17
Graissage de tous les axes des galets	17
Préparation des panneaux.....	18
Pose du panneau bas.....	19
Pose du panneau(x) intermédiaire(s)	20
Pose du panneau haut.....	21
Installation des câbles	22
Positionnement des tambours	22
Passage des câbles sur les tambours	23
Vérification tension des câbles.....	24
Réglages des ressorts	25
Tension des ressorts	25
Chartre du nombre de tension des ressorts.....	25
Réglage des galets	26
Vérification de l'équilibrage.....	27
Finitions	27
Mise au niveau du tablier	27
Fixation supports galets hauts.....	28
Réglage et fixation de la traverse	28
Fixation des clips de fin de course (porte manuelle).....	28
Montage de la poignée.....	29
Montage du verrou (option sur porte motorisée).....	29
Montage de la serrure (option sur portes motorisée et manuelle)	30
Seuil caoutchouc (option).....	34
Montage de la corde de tirage (porte manuelle)	35
Fixation moteur « SOMMER » sur pige	35
Graissage des fonds de rails.....	36
En cas de mauvais fonctionnement manuel	36

Avant la pose

Matériel nécessaire

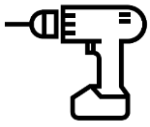

Visseuse



Mètre



Niveau à bulle



Fil à plomb

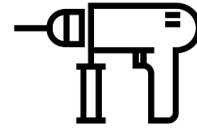

Perforateur



Tournevis
Cruciforme



Embout
Torx 30



Embout
cruciforme



Echelles

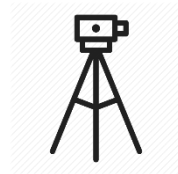

Laser



Crayon



Serre-joint



Tournevis plat



Clé plate
10 et 13



Meuleuse



Pince universelle



Pince coupante



Pince étau



Cutter



Foret acier Ø
2 4.2 5 10 13



Marteau



Pince à riveter



Clé Allen 3



Douille
10 et 13



Scie à métaux



Joint silicone



Pinceau



Pot de graisse

Instruction d'installation

ATTENTION !



Pour que le montage, l'utilisation et l'entretien de ce produit soient réalisés en toute sécurité, il est nécessaire de suivre les instructions données ici.



Pour la sécurité de tous, respectez les mesures de précaution ci-dessous.

- Avant de procéder au montage, lisez attentivement cette notice.
- Cette fermeture doit être installée par un installateur professionnel.
- Toutes les pièces livrées sont calculées spécifiquement pour ce produit. Ajouter et/ou utiliser d'autres éléments peut être préjudiciable à la sécurité et à la garantie du produit.
- Toute modification ou amélioration de cette fermeture doit être conforme à la norme EN 13241 + A2. Dans ce cas, un dossier "modification/transformation" doit être établi par l'installateur suivant la norme EN 12635 annexe C.
- De grandes forces sont exercées par les ressorts de torsion. Il faut donc travailler en respectant les consignes de sécurité. Utiliser les outils nécessaires à la mise en œuvre des produits. Veiller à travailler sur un sol stable.
- Veiller à avoir un espace de montage suffisamment lumineux, dégagé, propre et balisé.
- Veiller à ce qu'aucune autre personne que les installateurs ne soit présente sur le chantier. En effet, les personnes non autorisées (les enfants !) pouvant être présents sur le chantier risquent de se blesser durant le montage.
- Tous les composants de cette fermeture doivent être installés conformément aux instructions d'installations stipulées dans cette notice.
- Toutes les exigences des normes EN 13241 + A2 doivent être satisfaites et vérifiées si nécessaires.

Couple maxi de serrage :

- Vis d'assemblage : **10 Nm**
- Vis de montage tablier : **12 Nm**

Charge de service mini par point de fixation :

- Arbre de compensation : **300 daN**
- Rails : **40 daN**

Contenu des kits selon configurations/options de la porte

Kits pour porte MOTORISÉE et MANUELLE



Kits pour porte MOTORISÉE

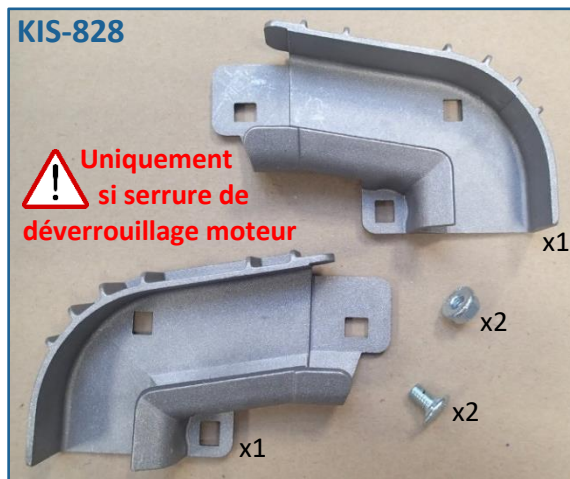

Kits pour porte MANUELLE

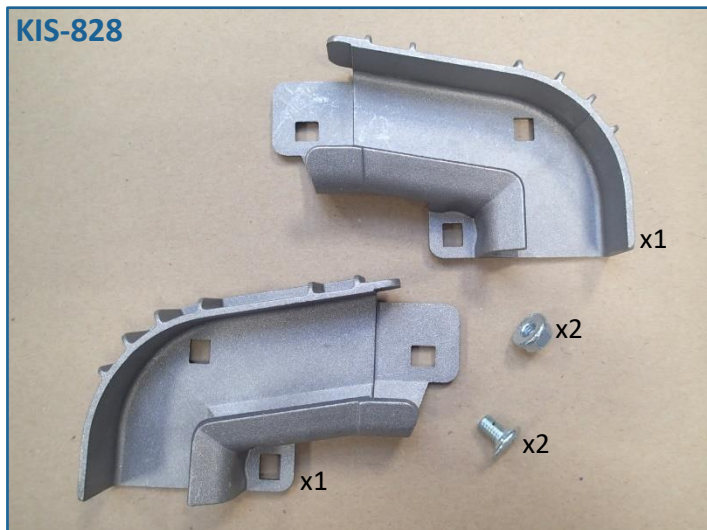

Installation des rails verticaux

Vérification de la baie

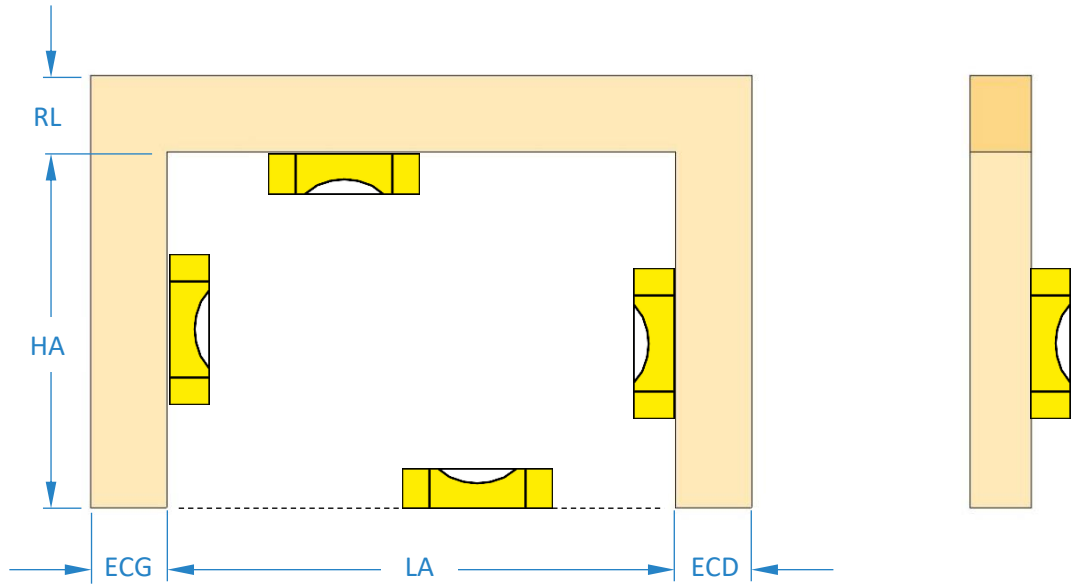
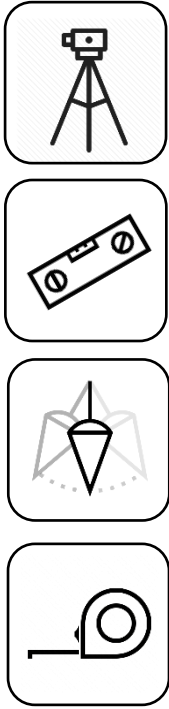

Montage des joints verticaux

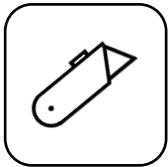

Possibilité de clipser le joint

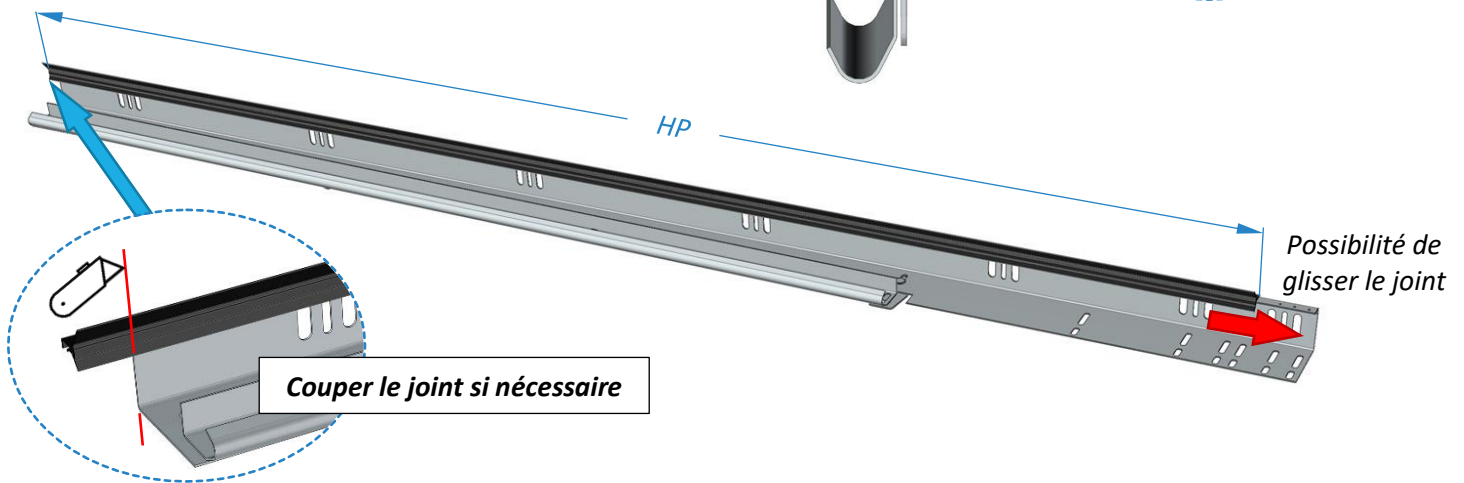
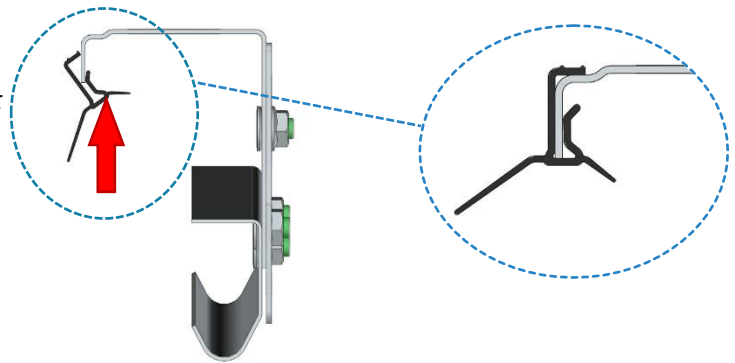

Montage du joint de la traverse

 Retirer le film de protection avant le montage du joint.

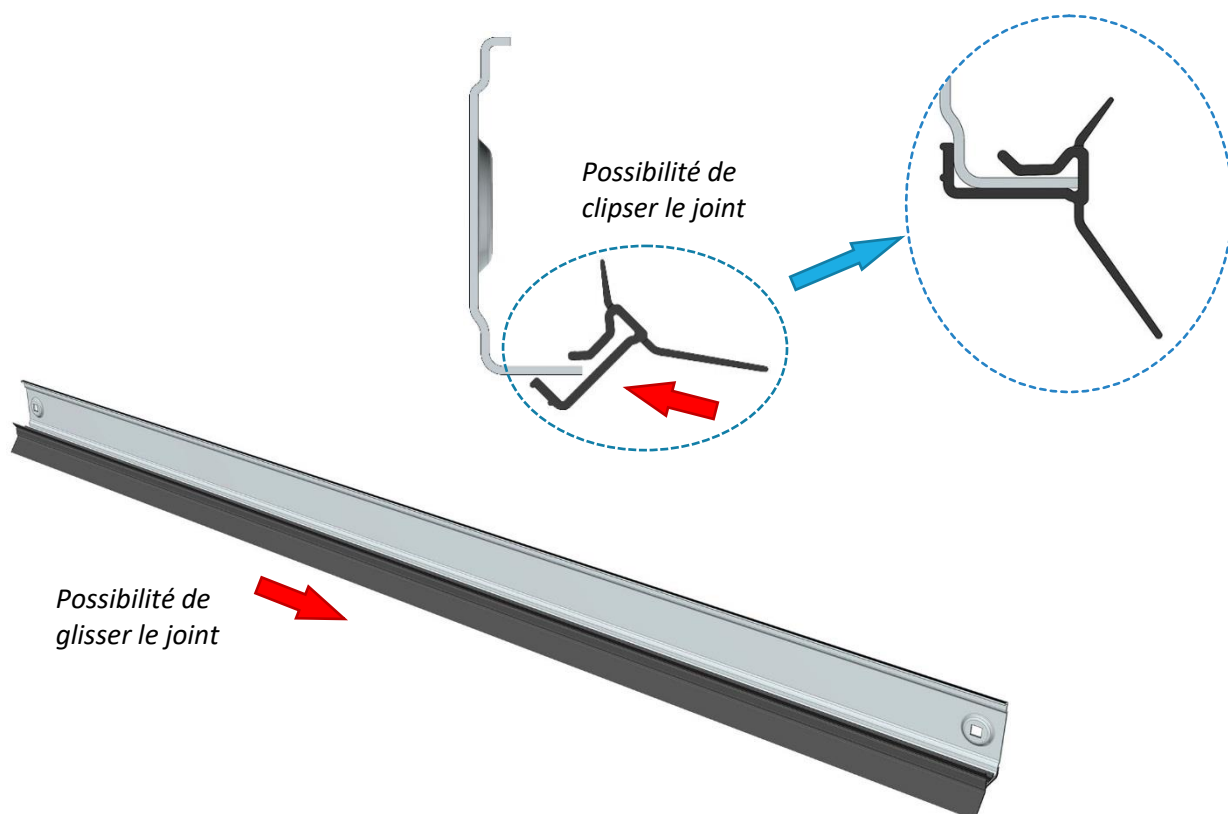

Assemblage de la traverse

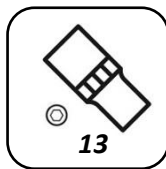
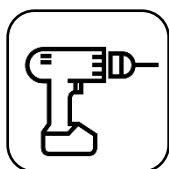

Vis TPCC M8x12

Ecrous H M8
embase crantée



Fixation de la traverse au sol

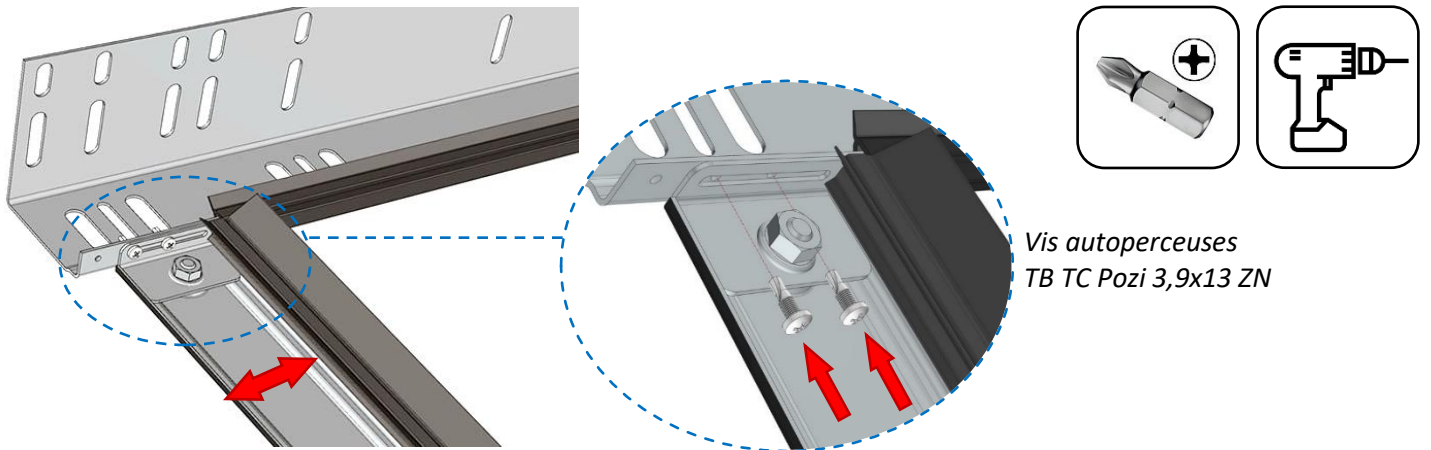

La position verticale de la traverse sera réglée après le montage des rails contre le mur.

Répéter l'opération sur l'autre rail vertical.

Montage de la ligne d'équilibrage au sol

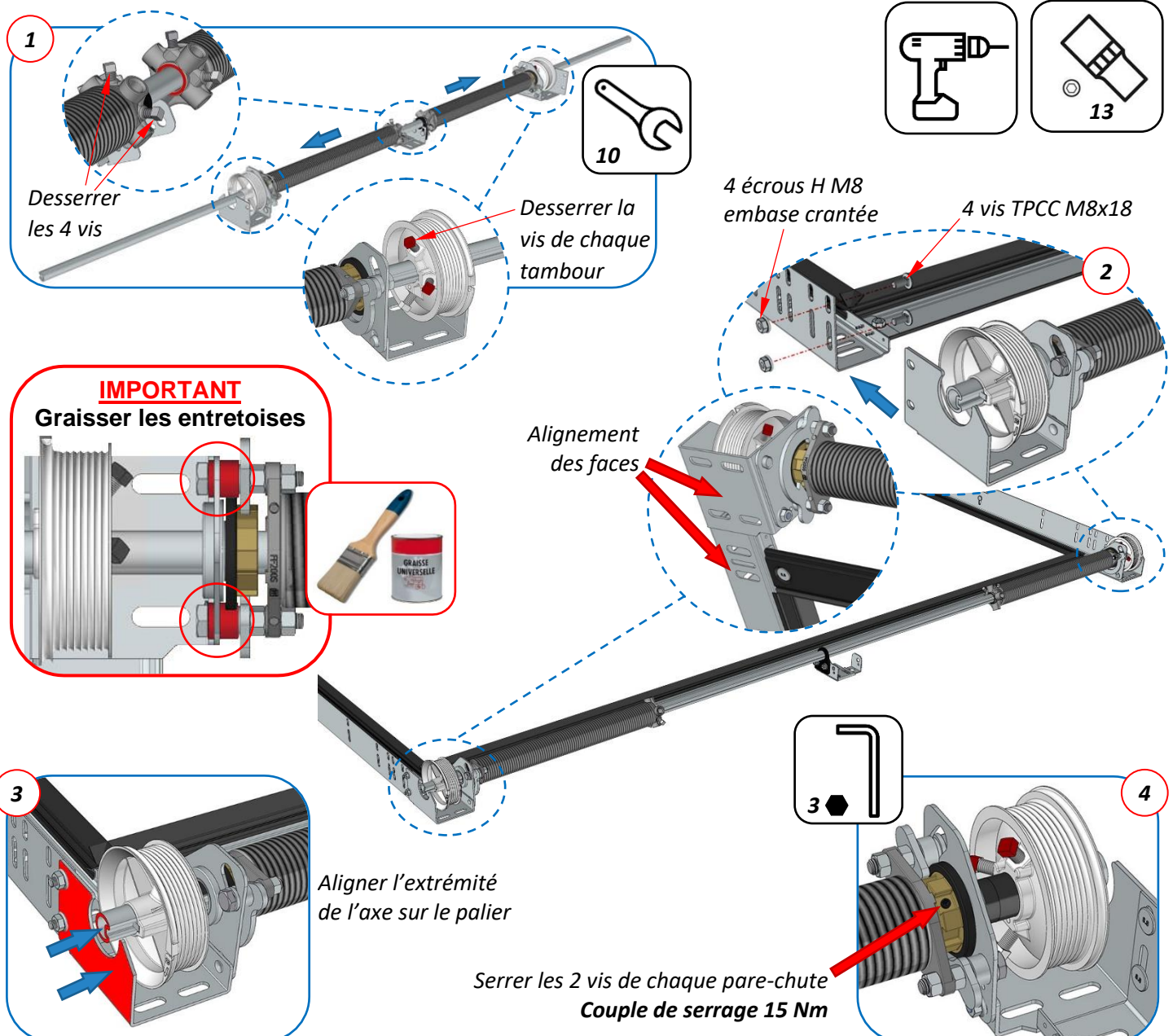

Présentation du cadre

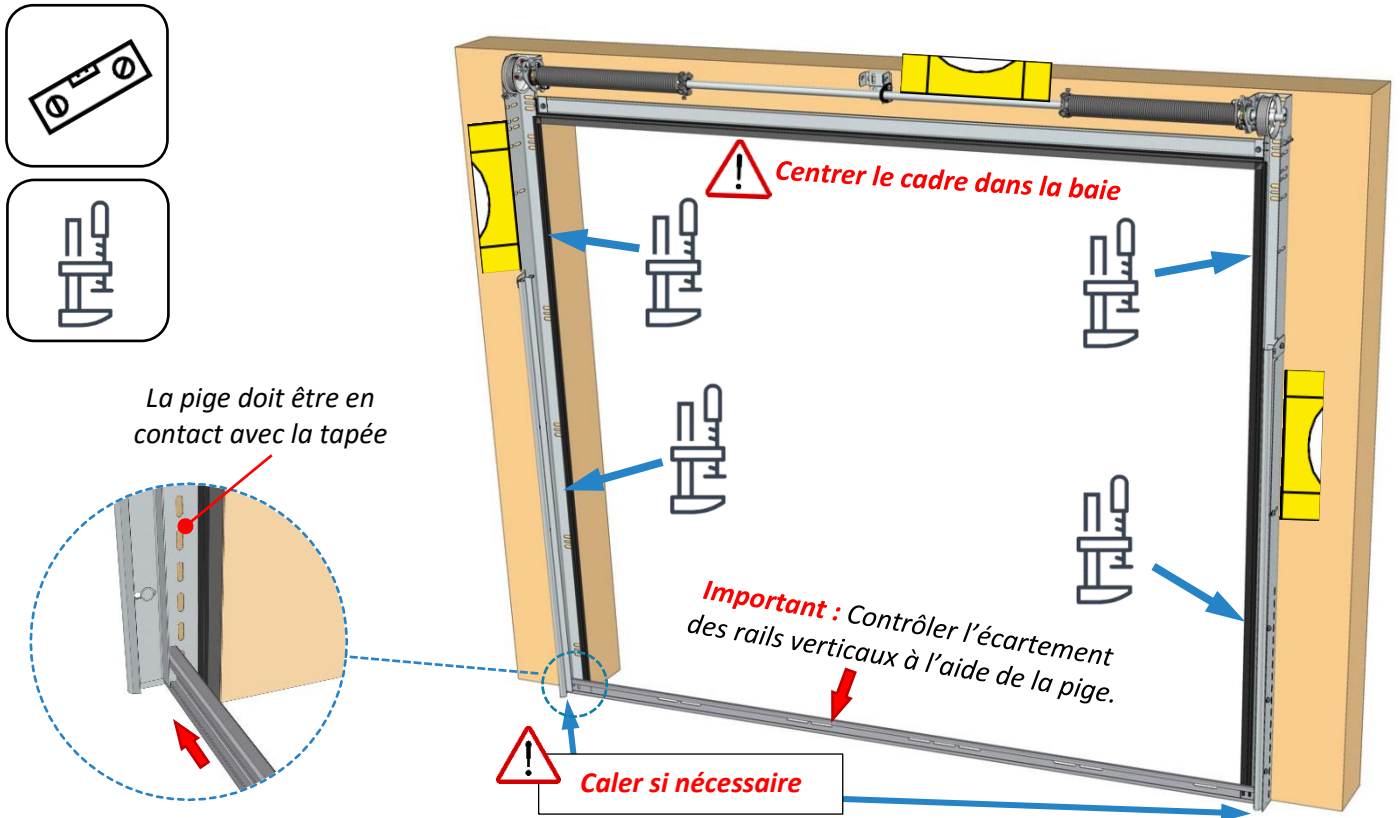

Fixation des rails verticaux

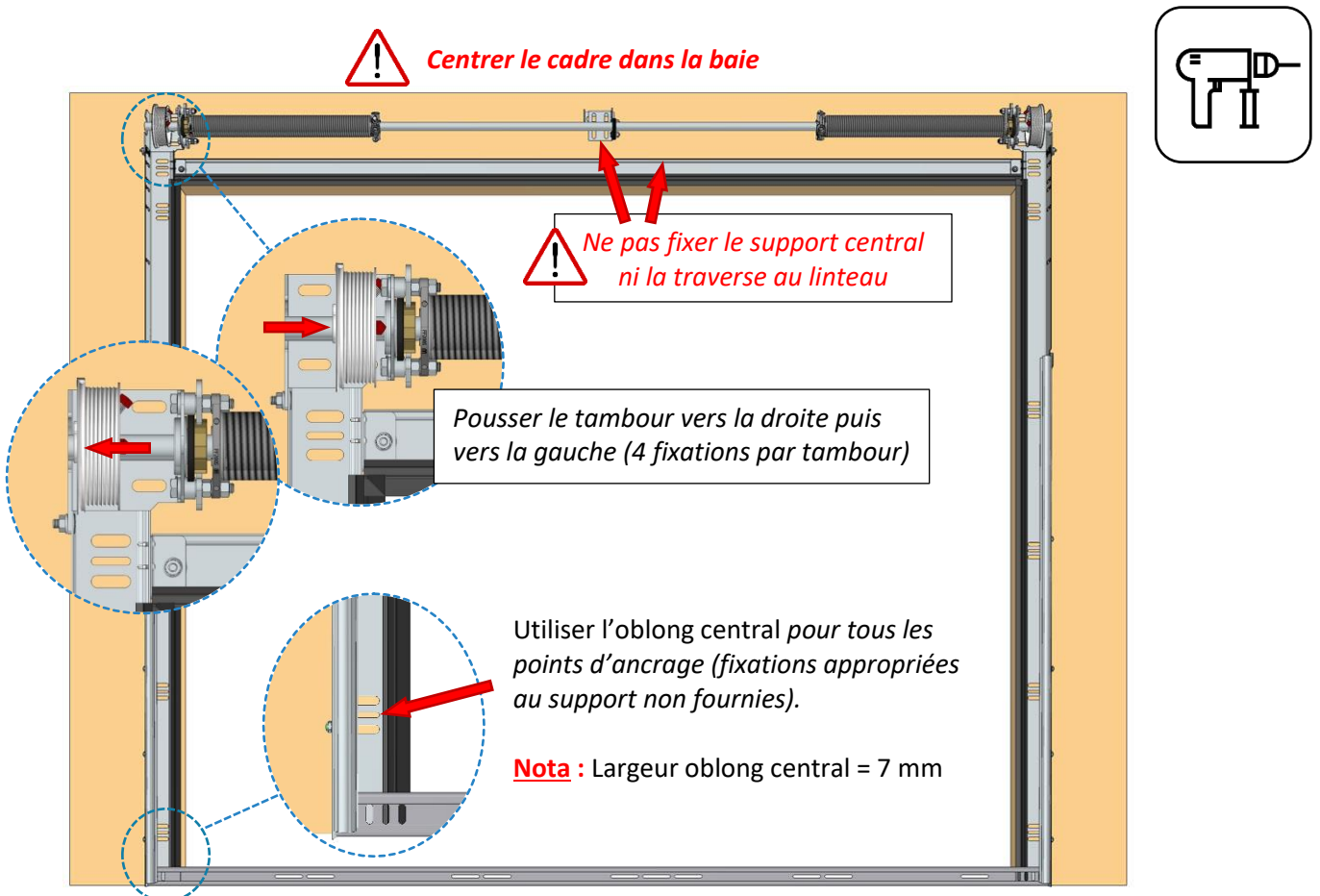

Installation des rails horizontaux

Montage des courbes

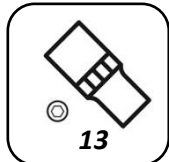
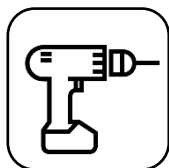

RAILS HORIZONTAUX POUR PORTE MOTORISEE

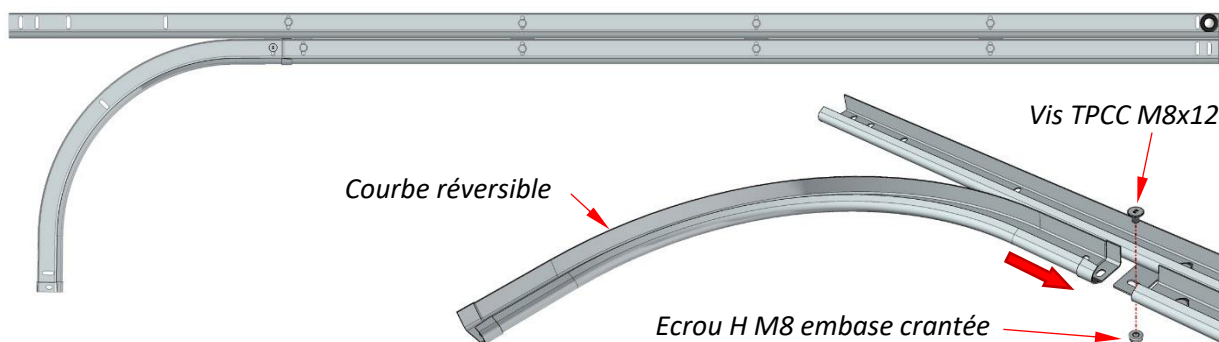

RAILS HORIZONTAUX POUR PORTE MANUELLE

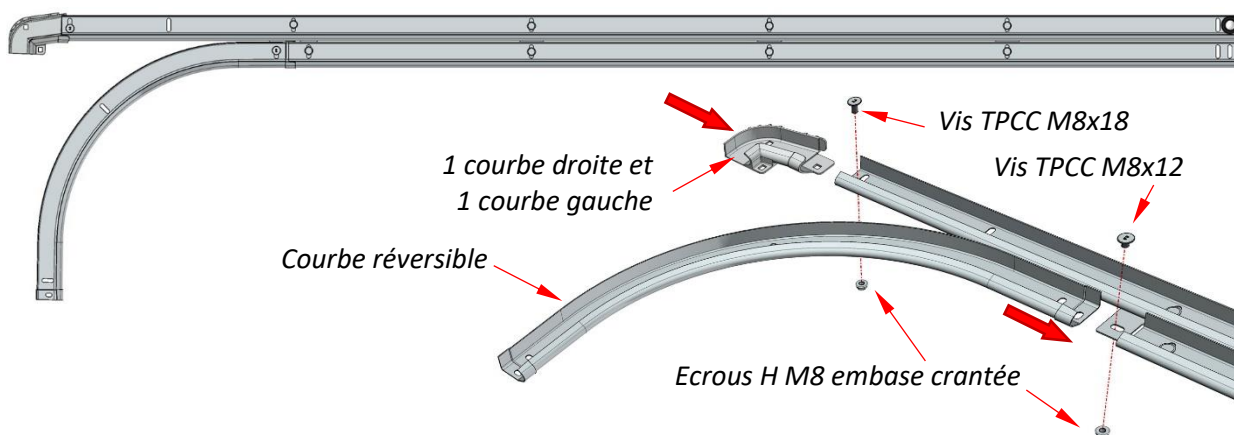

 **Ne pas bloquer les vis/écrous pour faciliter le réglage au montage.**

Fixation des rails horizontaux

PORTE MOTORISÉE

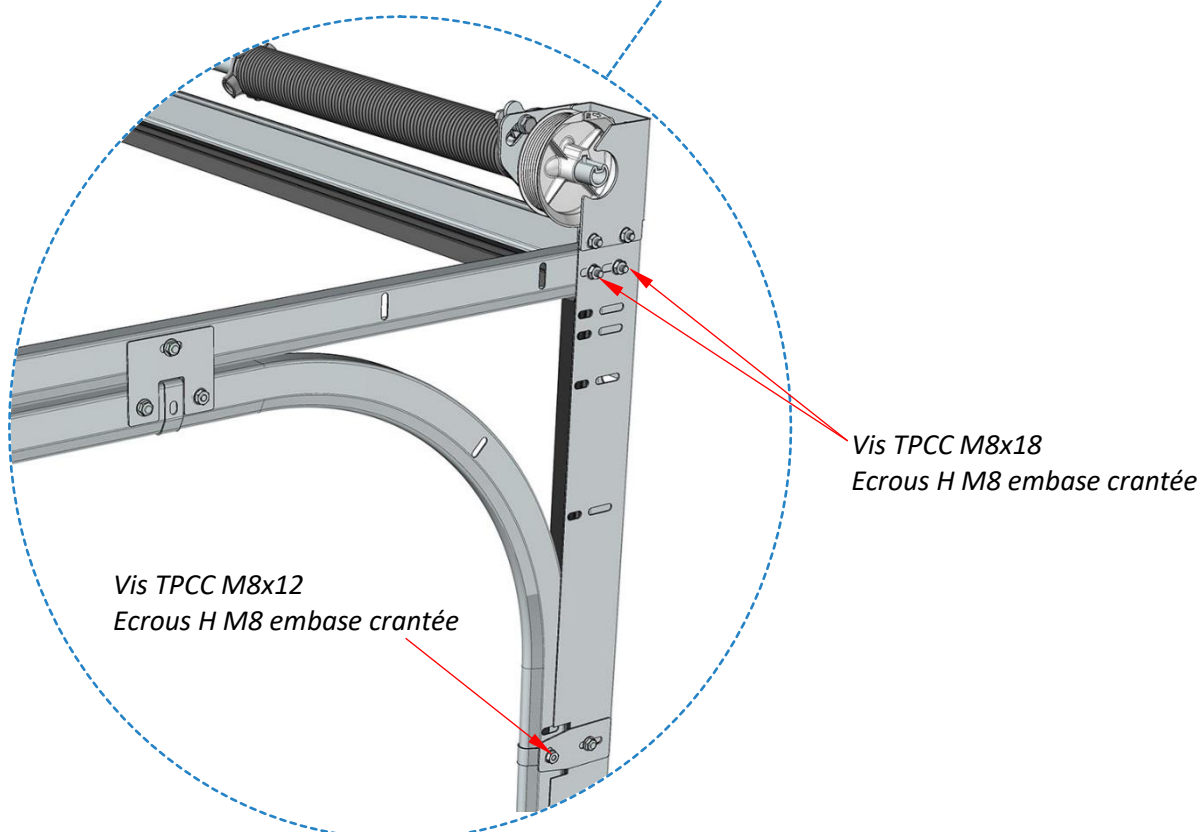
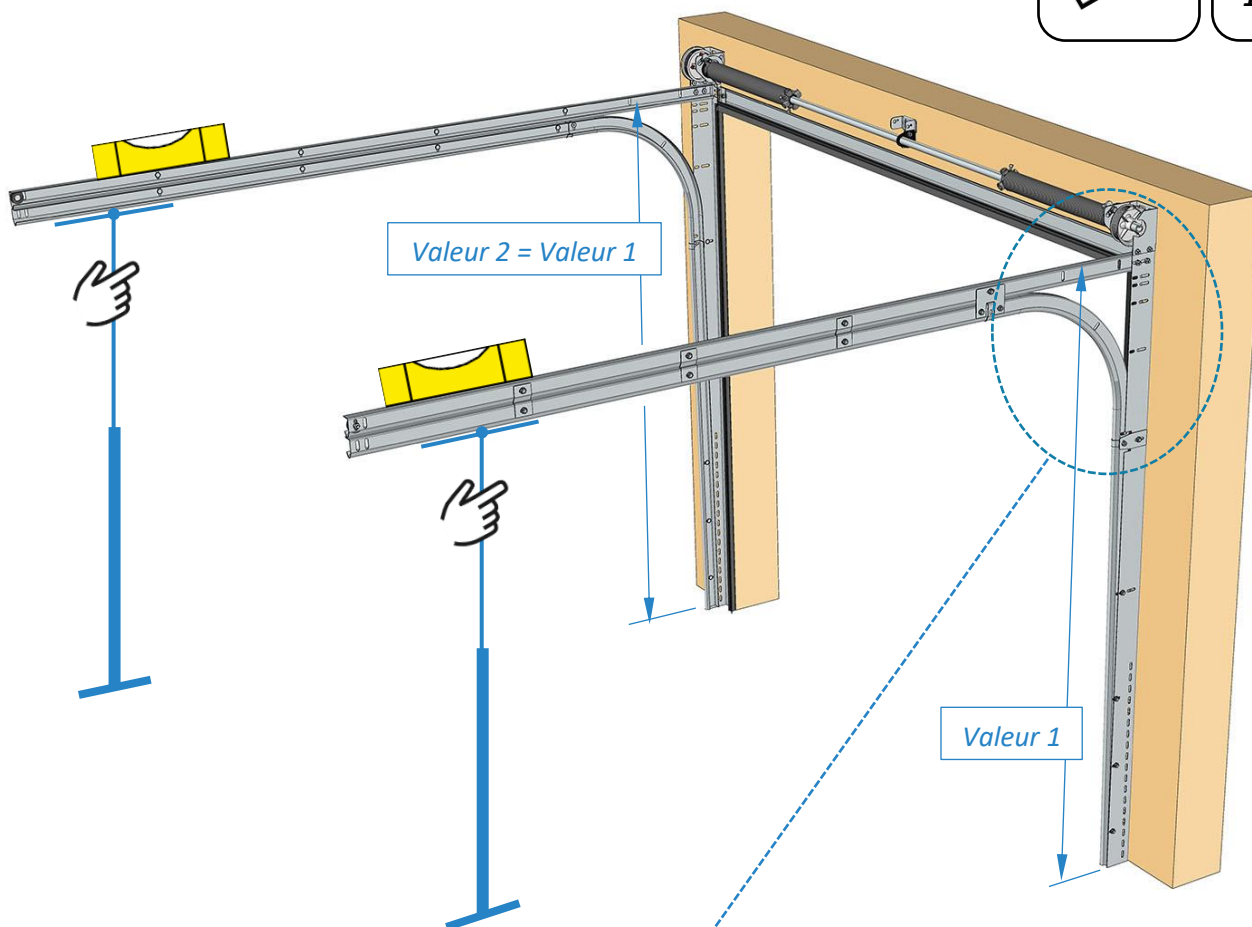
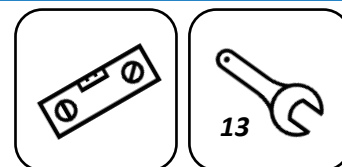

PORTE MANUELLE

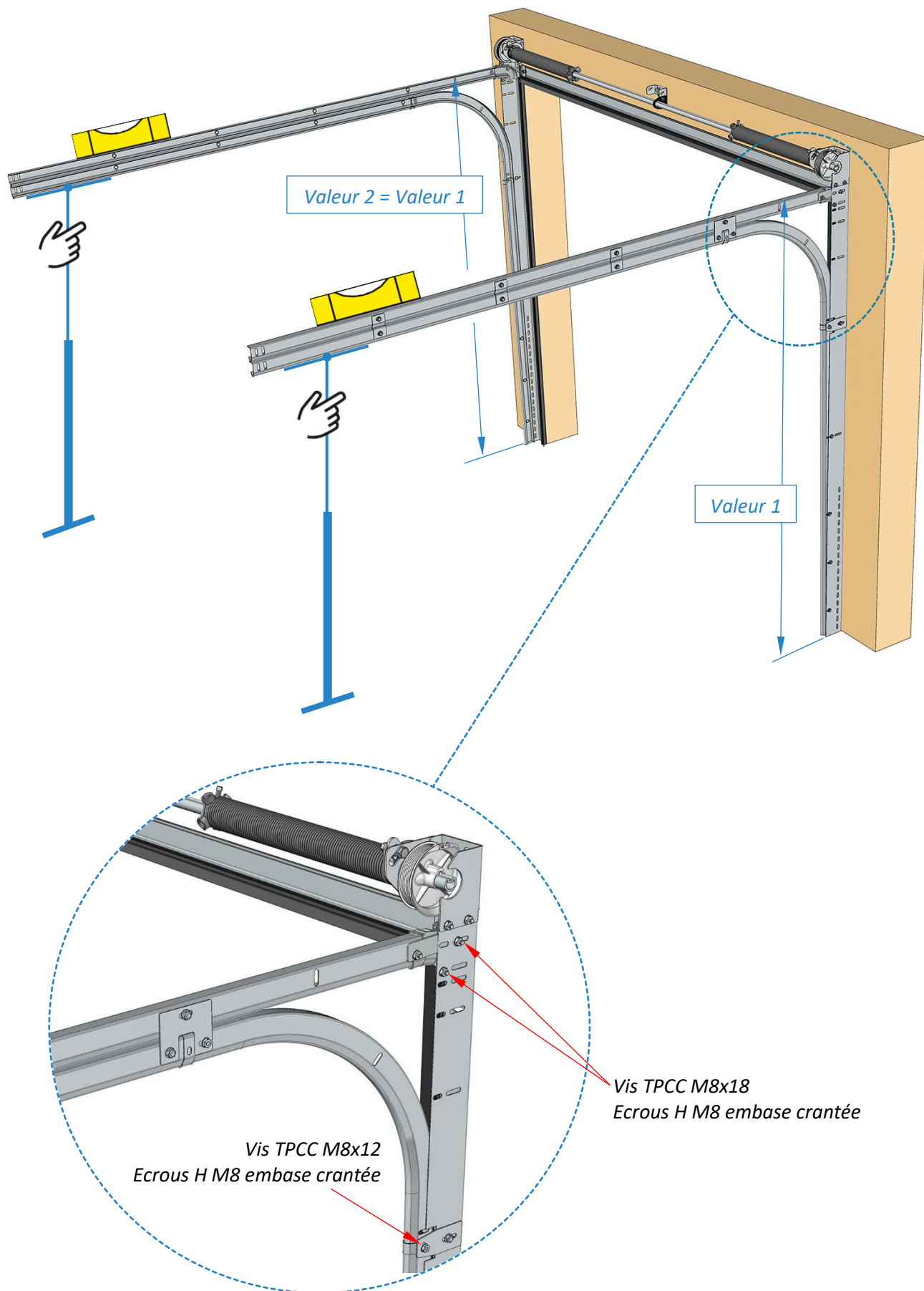

Montage des équerres de pige

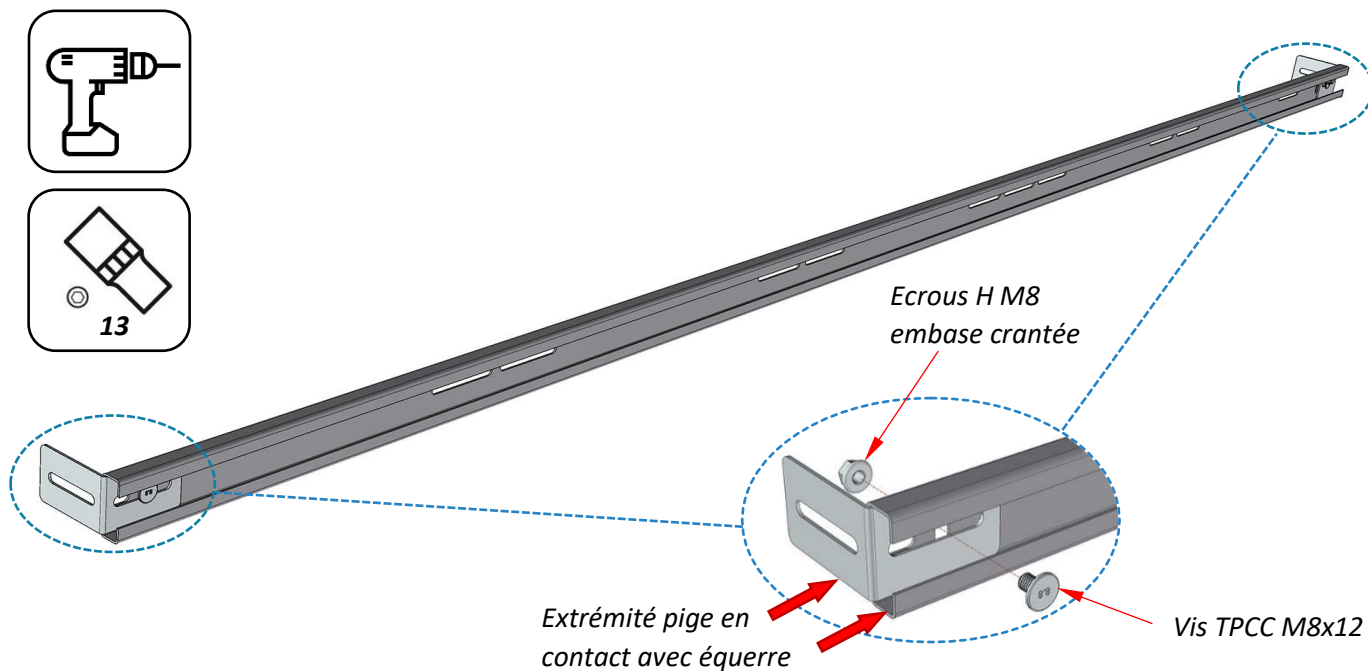

Installation de la pige

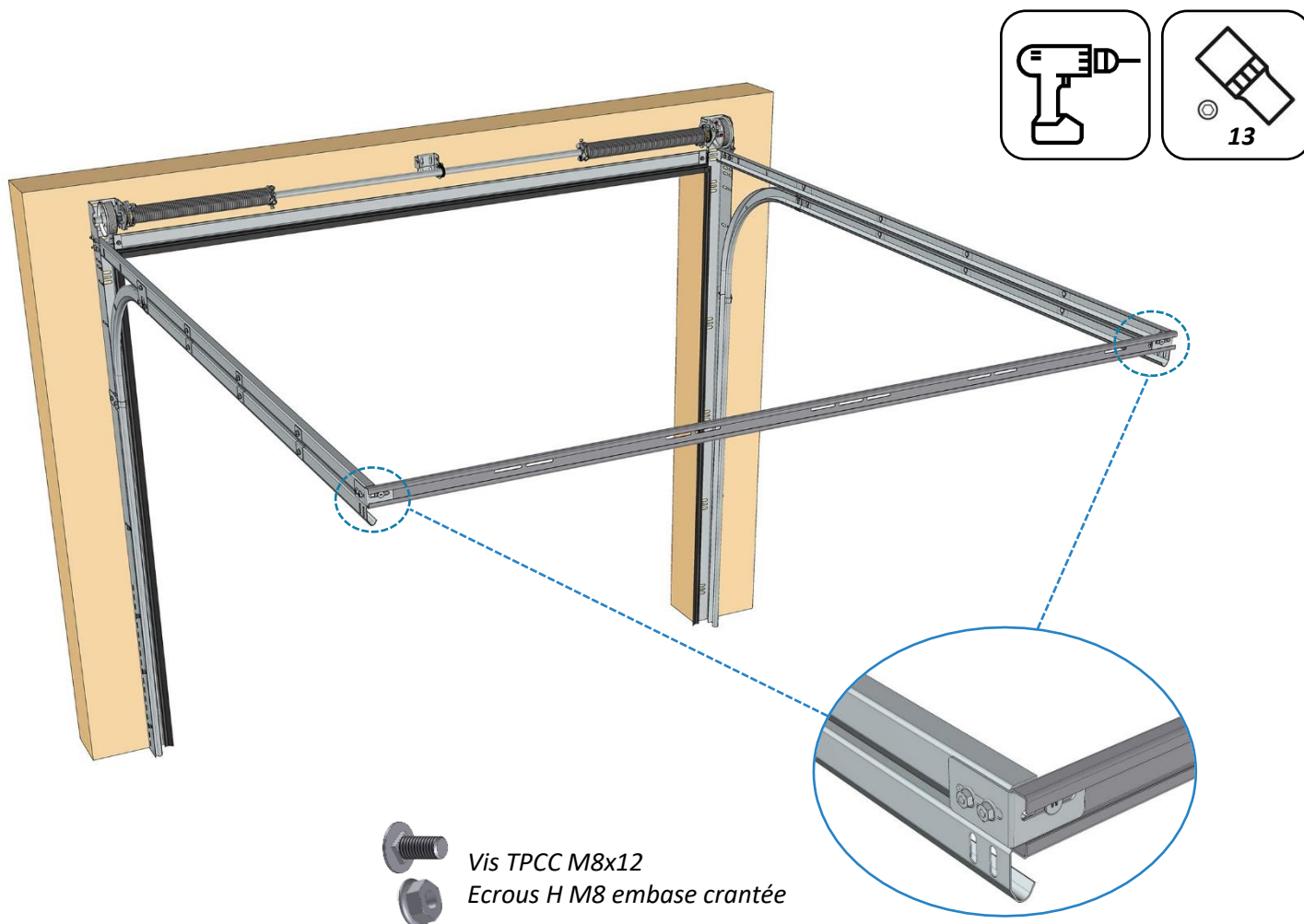

Mise en place des suspentes

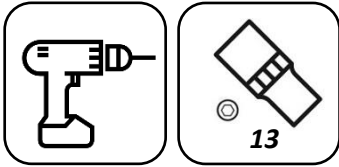

**! Ne pas fixer les suspentes sur la maçonnerie.
Ne pas bloquer les vis/écrous.**

Nombre de suspentes en fonction des dimensions de la porte :

- 2 suspentes, si LP ≤ 3000 mm ou HP ≤ 2150 mm
- 4 suspentes, si LP > 3000 mm ou HP > 2150 mm

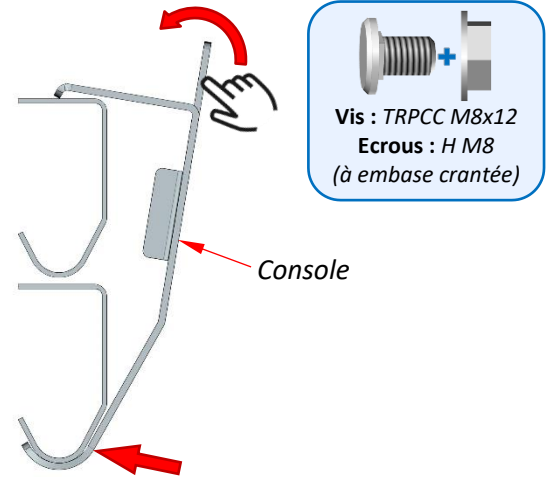

200 mm ≤ Montage RL ≤ 440 mm

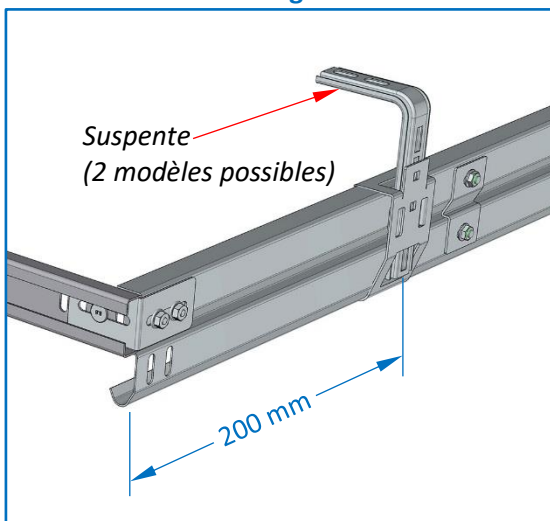

Montage RL > 440 mm



Cornière perforée à adapter sur chantier

Rallonge de pigne (option)

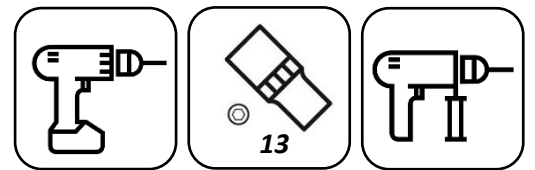
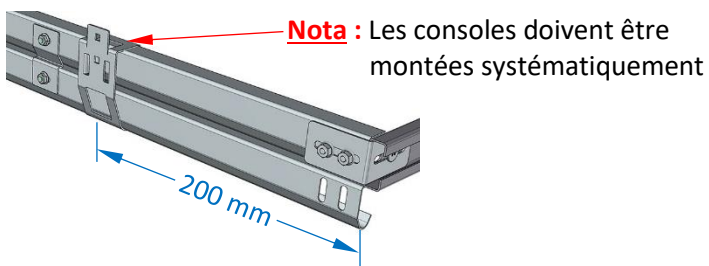

ÉCOINÇON ≤ 300 mm

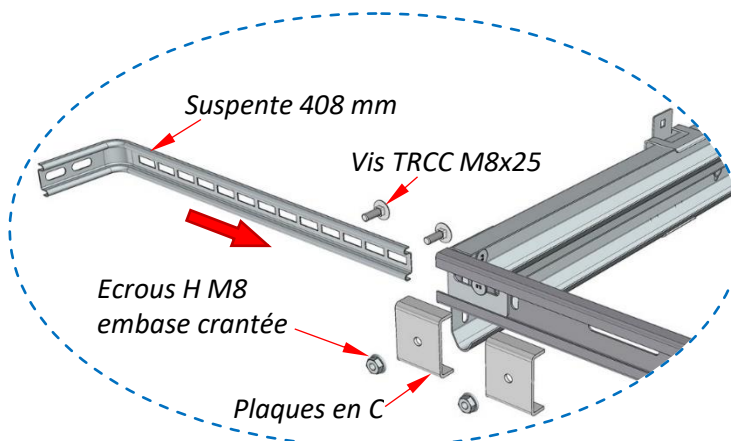
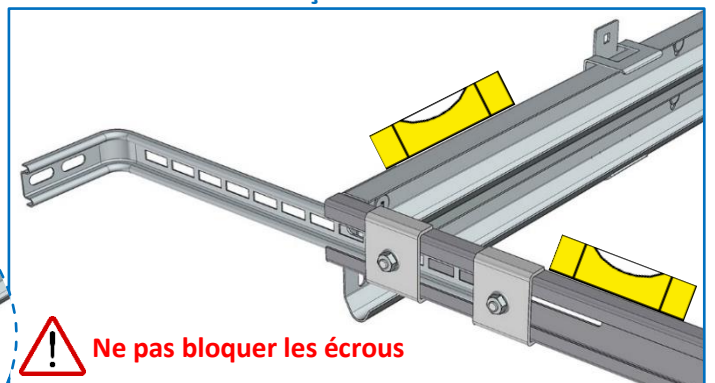

Répéter l'opération côté opposé

300 mm < ÉCOINÇON ≤ 1000 mm

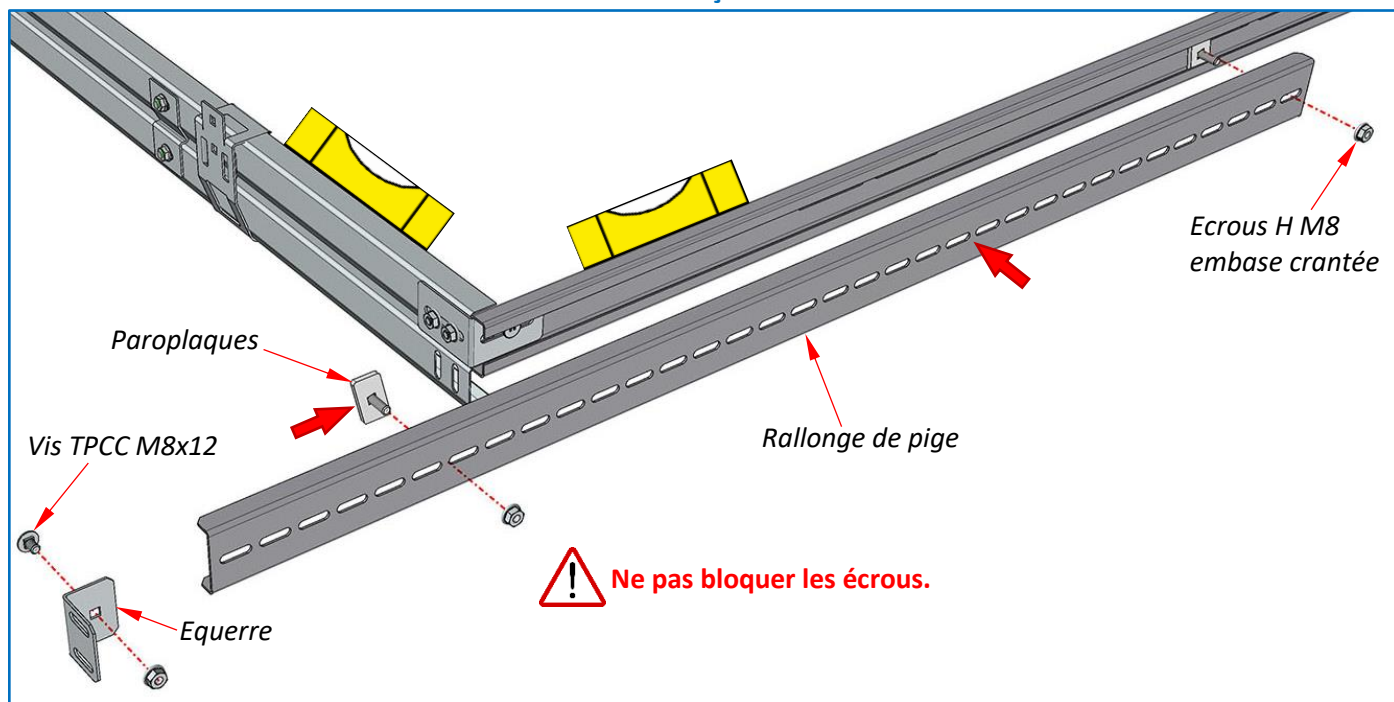

Répéter l'opération côté opposé.

Contrôle des diagonales

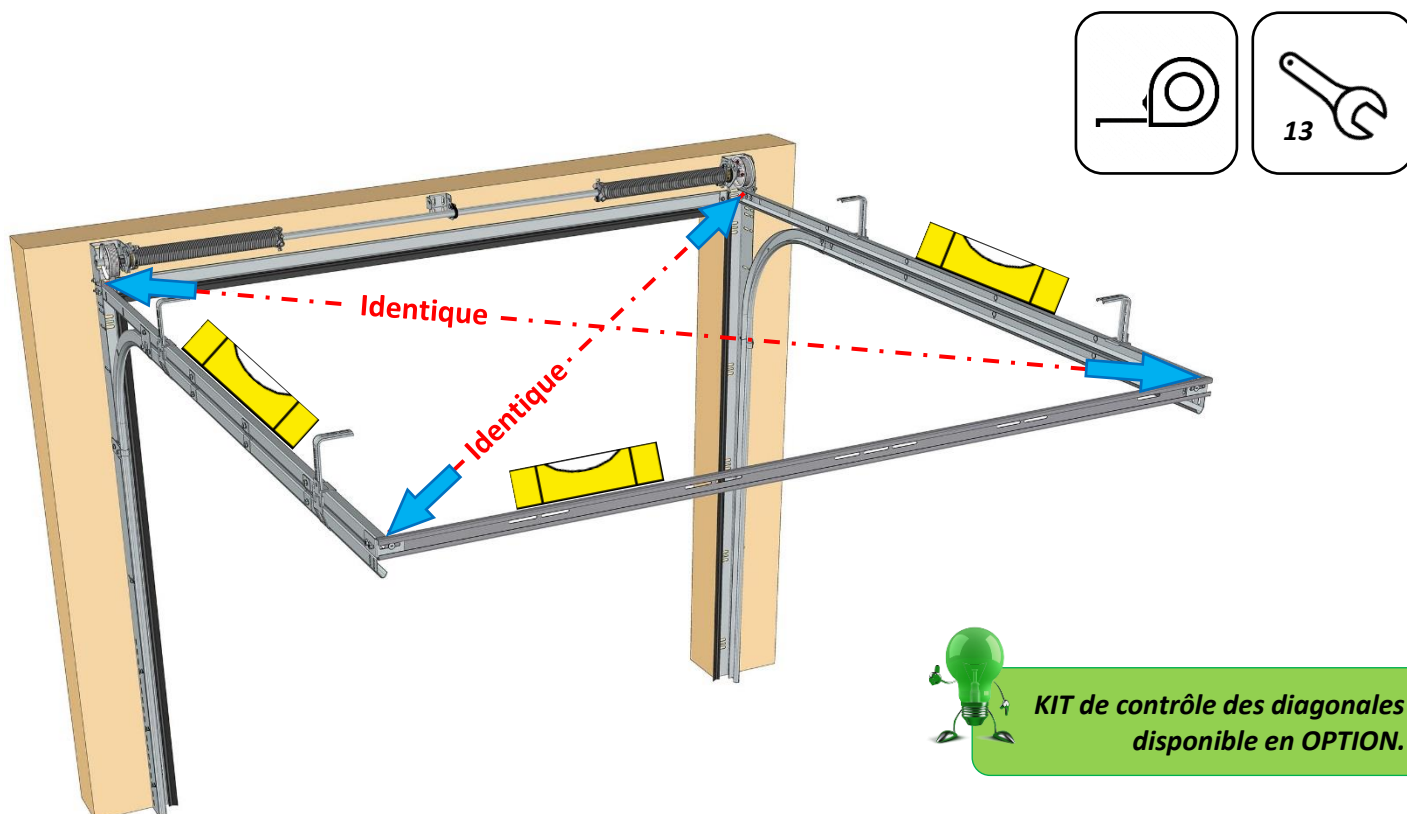

⚠ Après « VALIDATION » des diagonales, fixer l'ensemble des suspentes.
En cas de montage de rallonges de pige, serrer les vis.

Pose du palier intermédiaire (« support moteur » version « porte motorisée »)

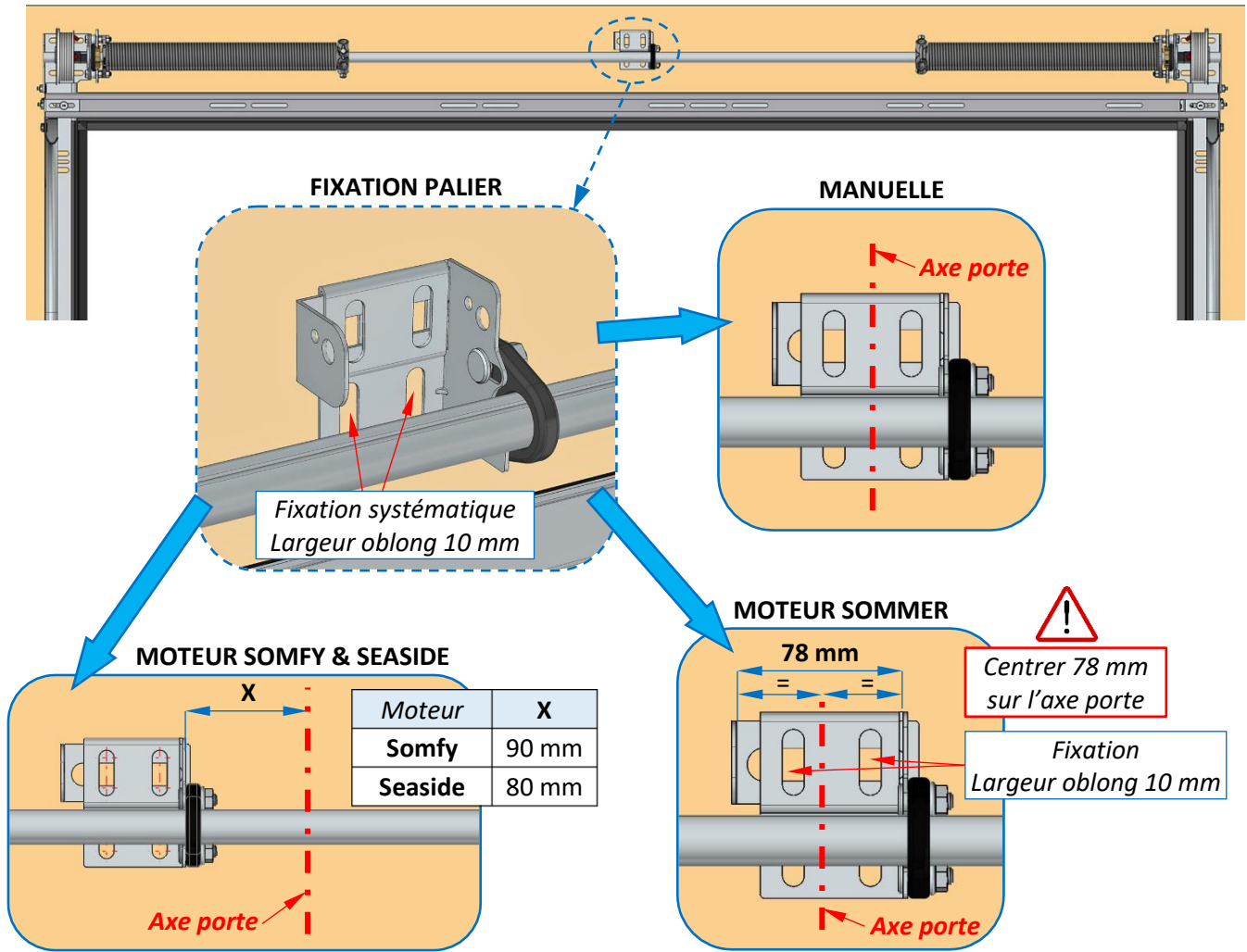

Montage du tablier

Graissage de tous les axes des galets

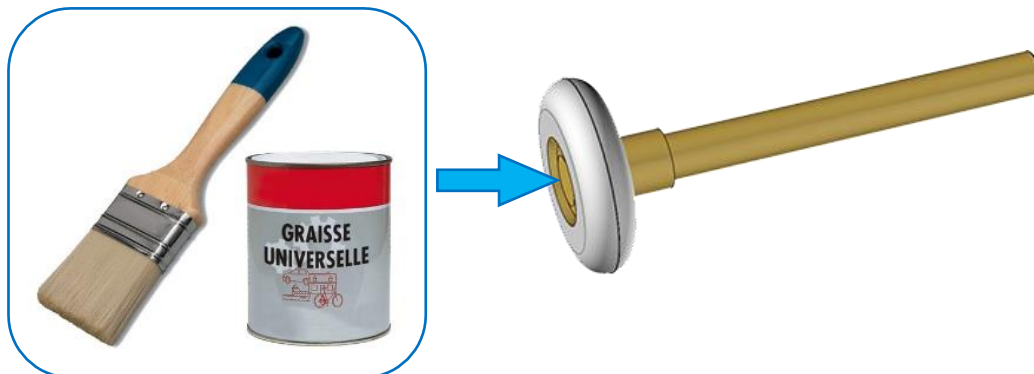

Préparation des panneaux



PANNEAU BAS



Vis : Autoperceuses TB Torx 6,3x25 x8

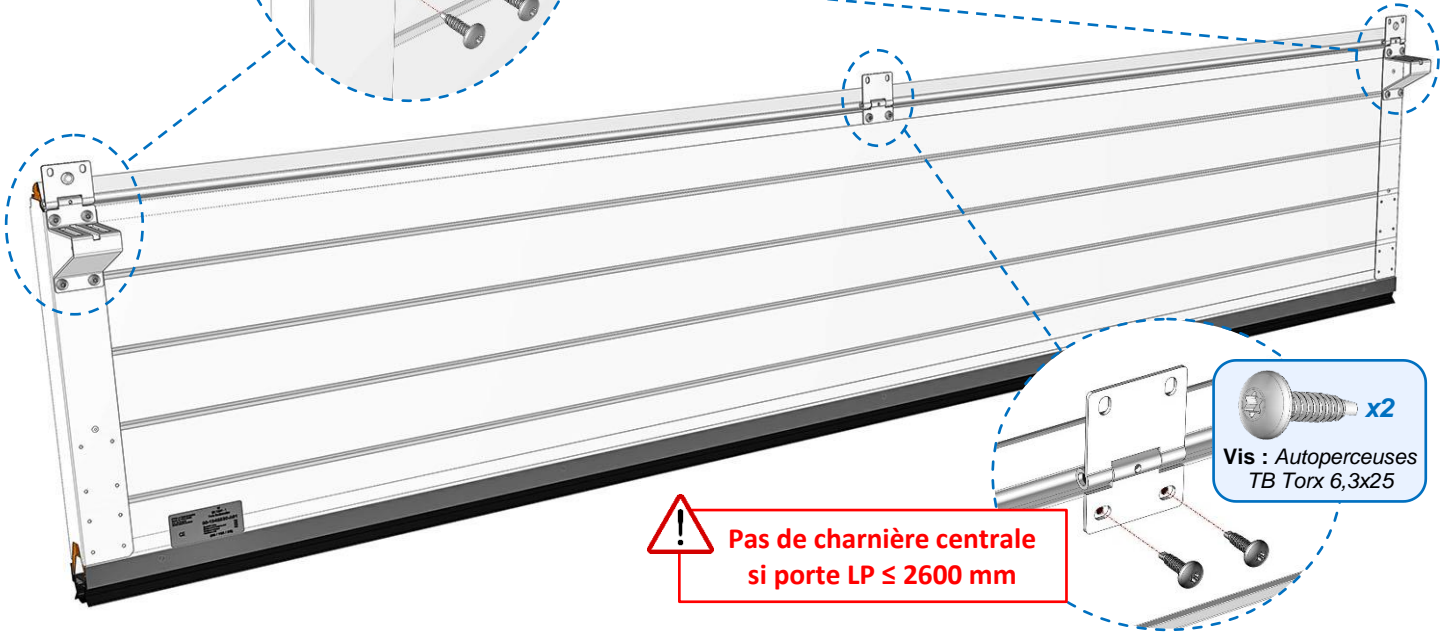
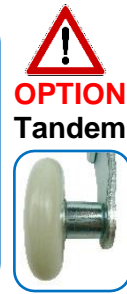
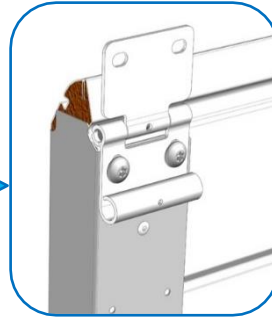

! Pas de charnière centrale si porte LP ≤ 2600 mm

Vis : Autoperceuses TB Torx 6,3x25 x2

! Pas de charnière centrale si porte LP ≤ 2600 mm

PANNEAU(X) INTERMÉDIAIRE(S)

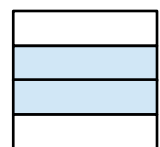

Vis : Autoperceuses TB Torx 6,3x25 x2

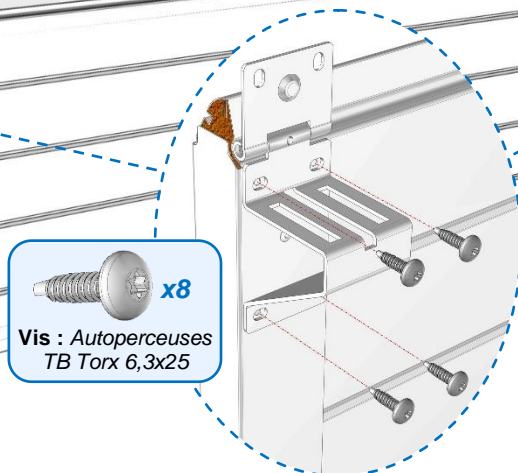

Vis : Autoperceuses TB Torx 6,3x25 x8

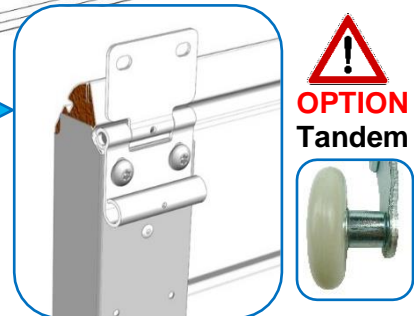

Pose du panneau bas

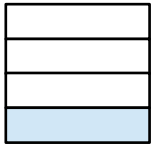
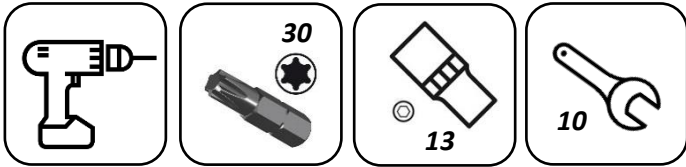

Assemblage des tendeurs de câbles

Montage des tendeurs de câbles

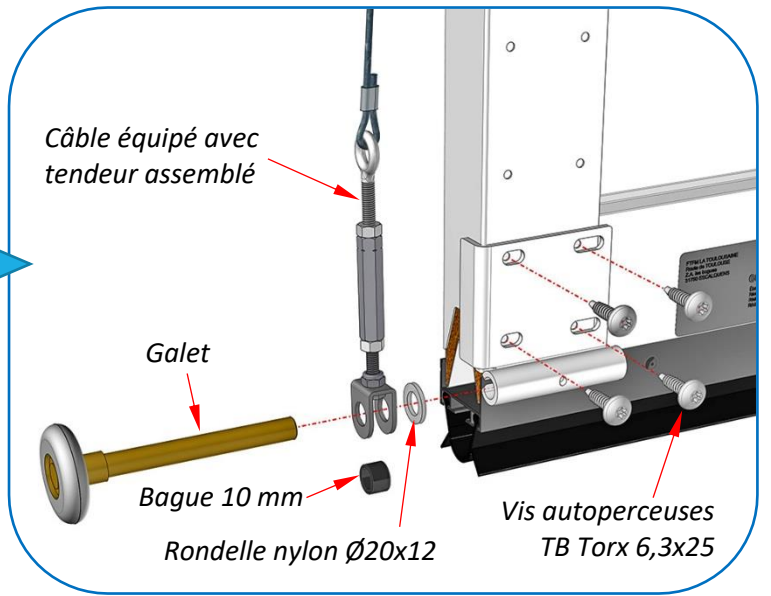
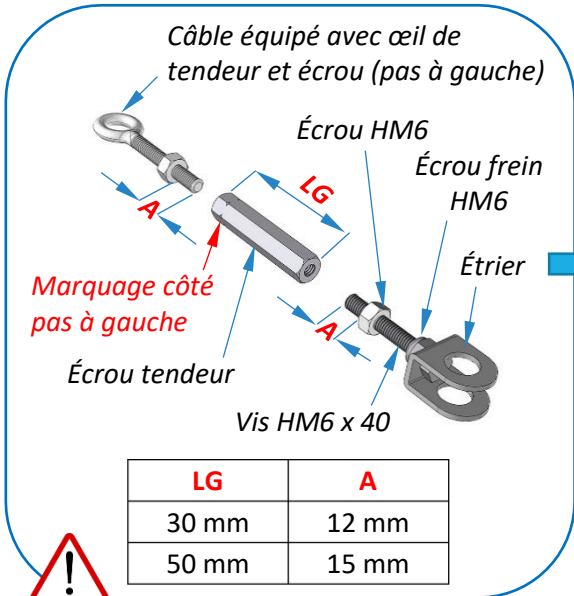

Le réglage de l'œil du tendeur doit-être identique de chaque côté

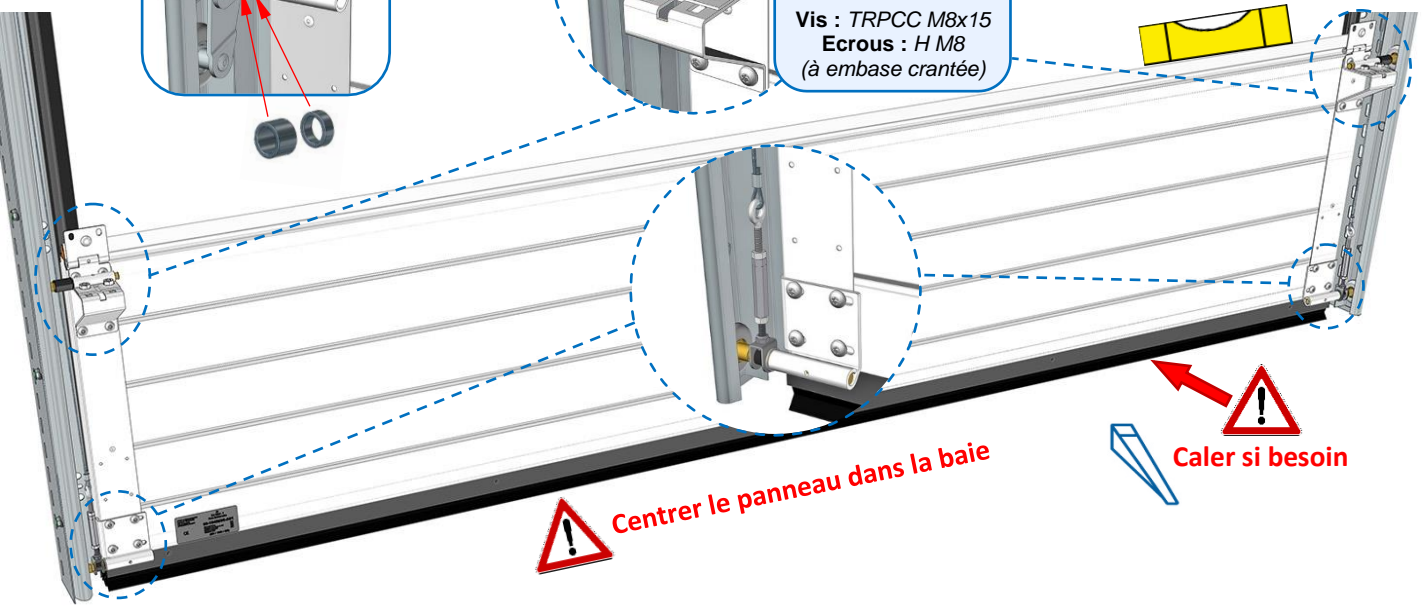
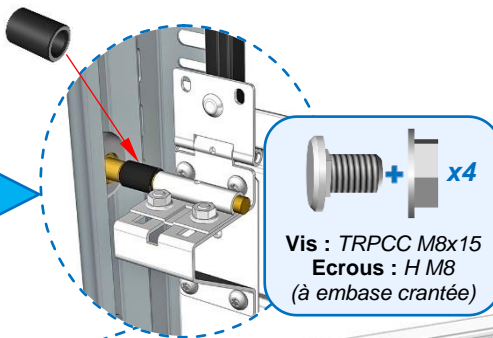
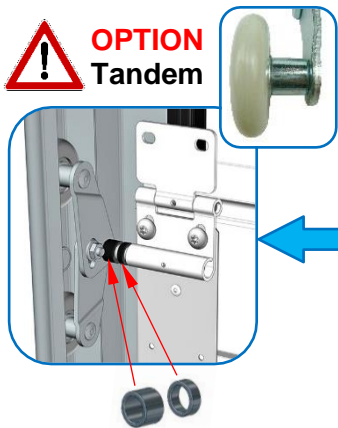

Centrer le panneau dans la baie



Caler si besoin

Pose du panneau(x) intermédiaire(s)

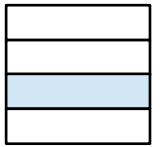
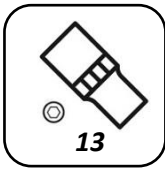
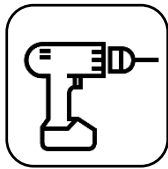

Pas de bague



OPTION Tandem



Pas de bague

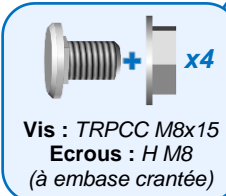

Vis : TRPCC M8x15
Ecrus : H M8
(à embase crantée)

INTERMÉDIAIRES (SAUF DERNIER INTERMÉDIAIRE)



Vis : Autoperceuses
TB Torx 6,3x25



OPTION Tandem

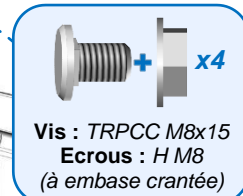

Vis : TRPCC M8x15
Ecrus : H M8
(à embase crantée)

POSITION des BAGUES

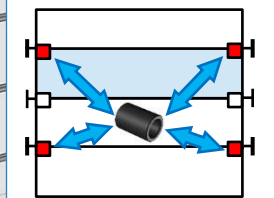

DERNIER INTERMÉDIAIRE

Pose du panneau haut

IMPORTANT : Retirer le rivet de transport du montant de rive, afin que le support de galet haut repose sur une surface plane (opération identique côté opposé).

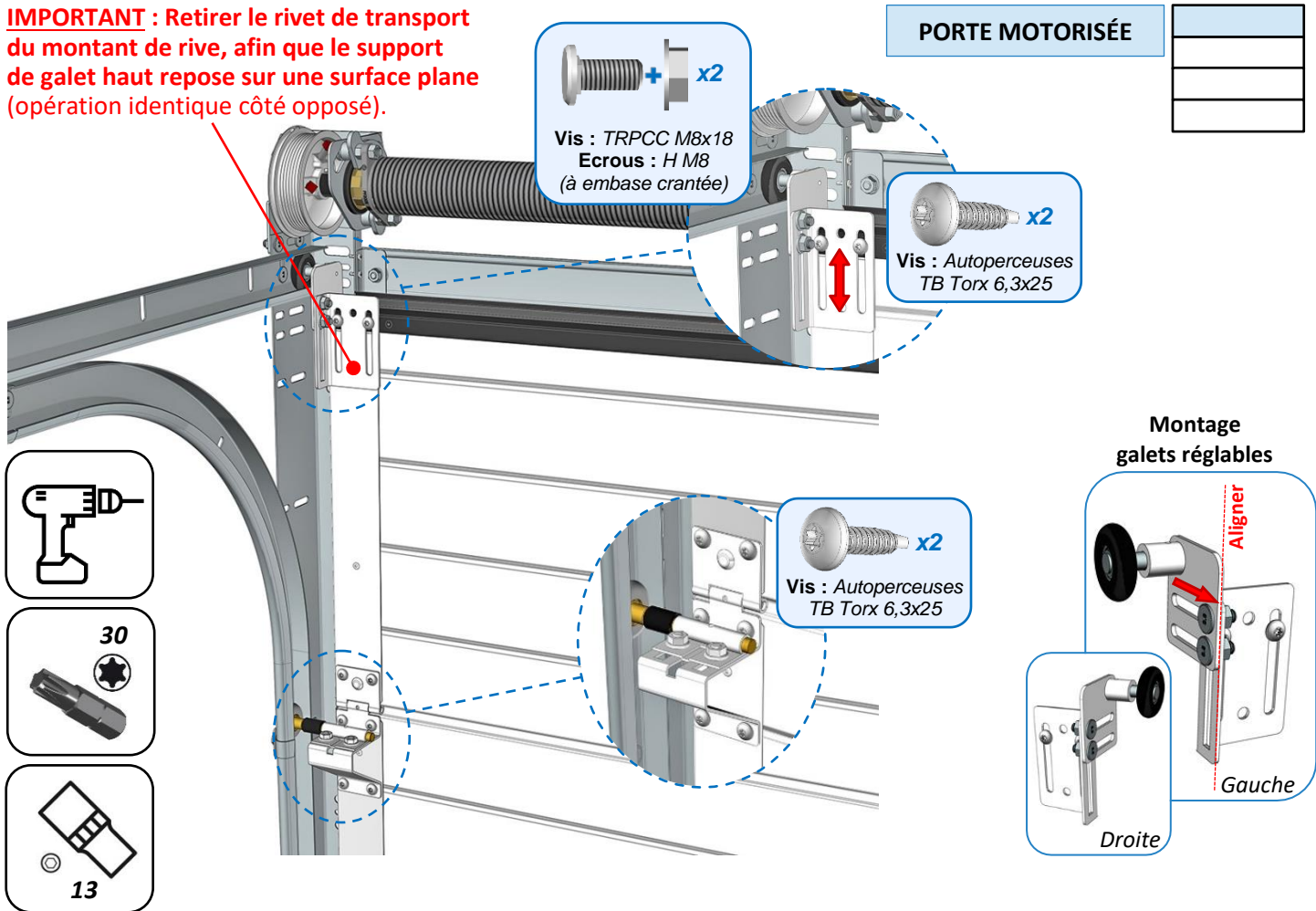

IMPORTANT : Retirer le rivet de transport du montant de rive, afin que le support de galet haut repose sur une surface plane (opération identique côté opposé).

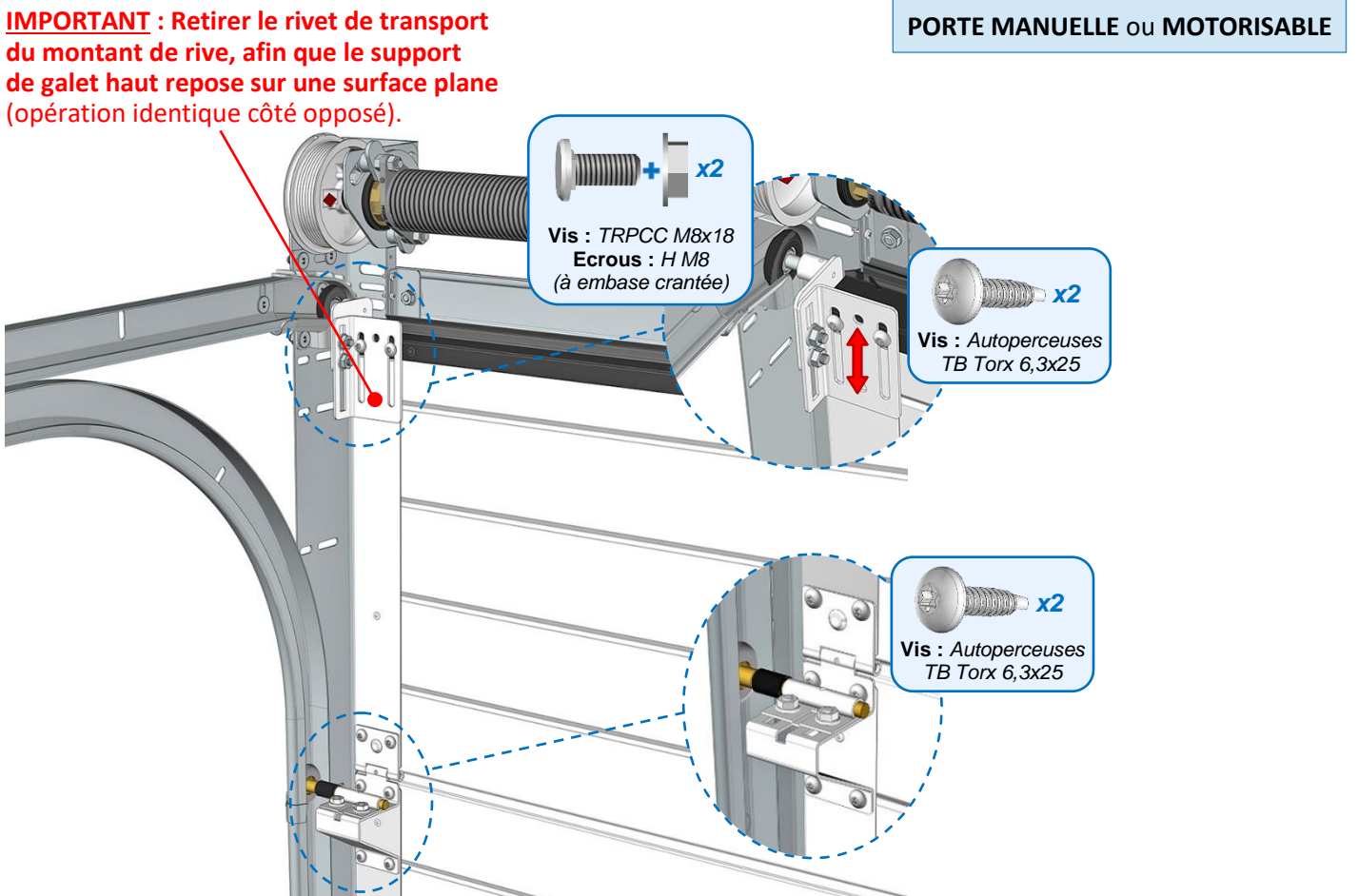

Installation des câbles

Positionnement des tambours

Mise en place des bagues pour les 2 tambours

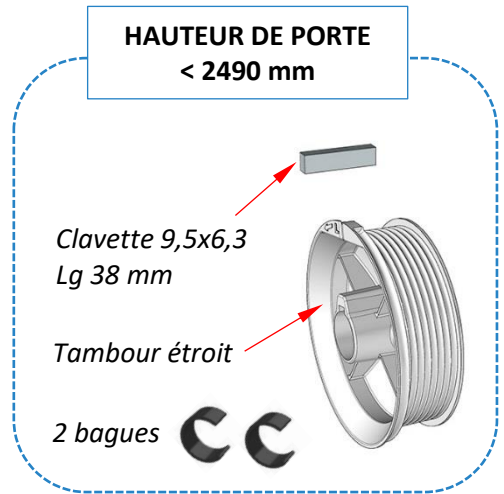
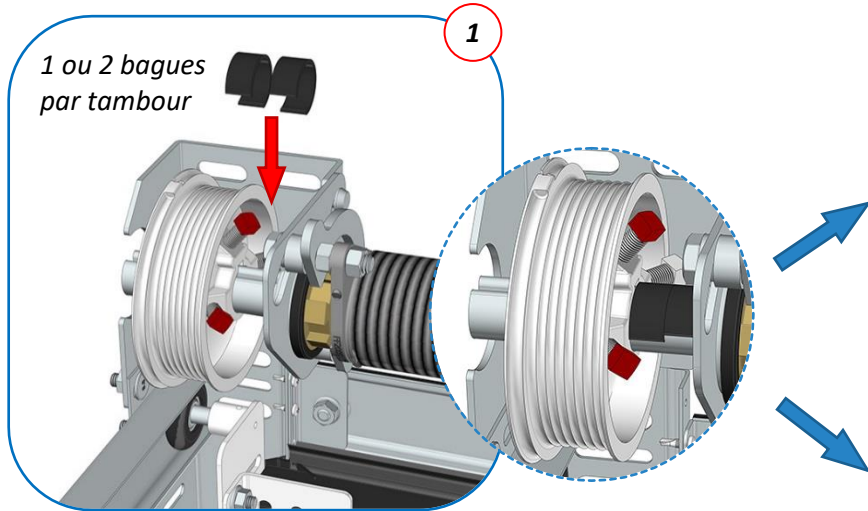

Mise en place des clavettes sur les tambours

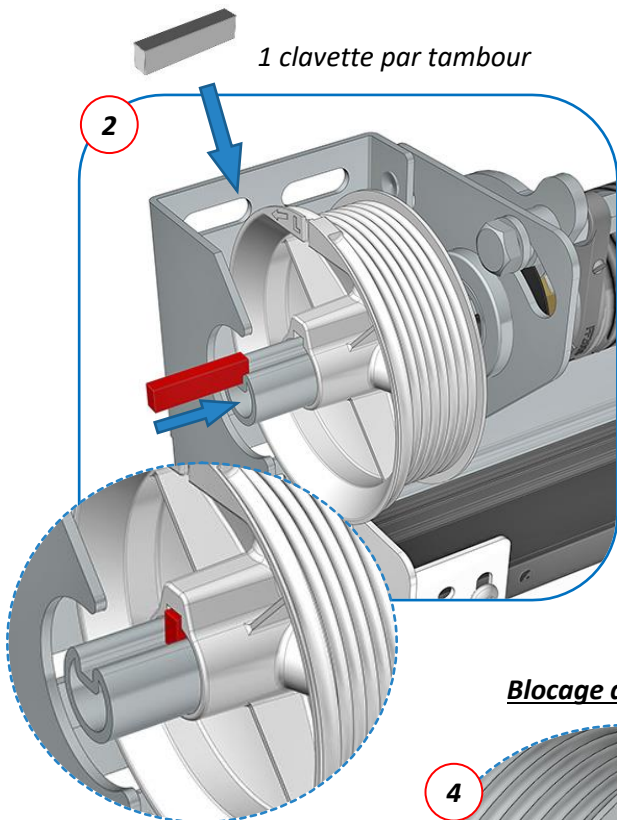

Blocage des tambours

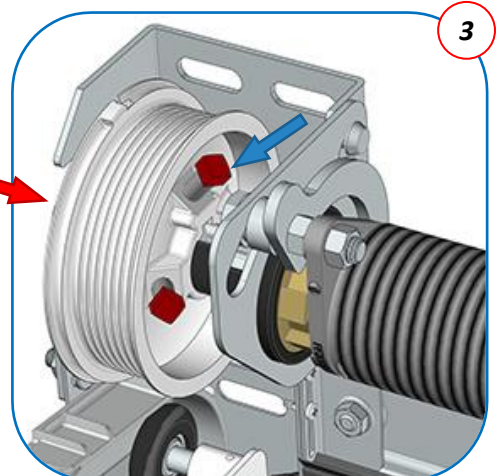

Blocage des tambours

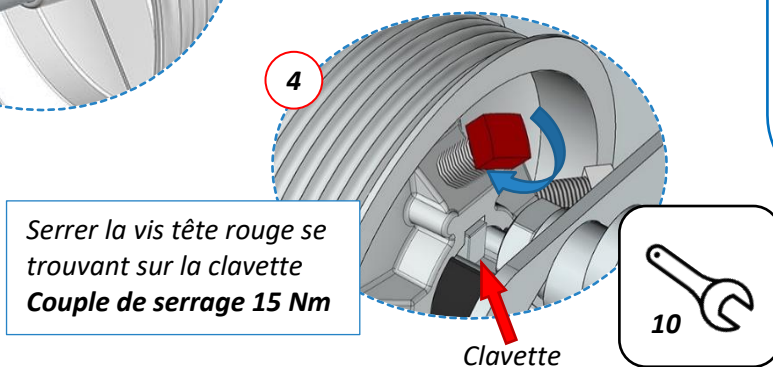

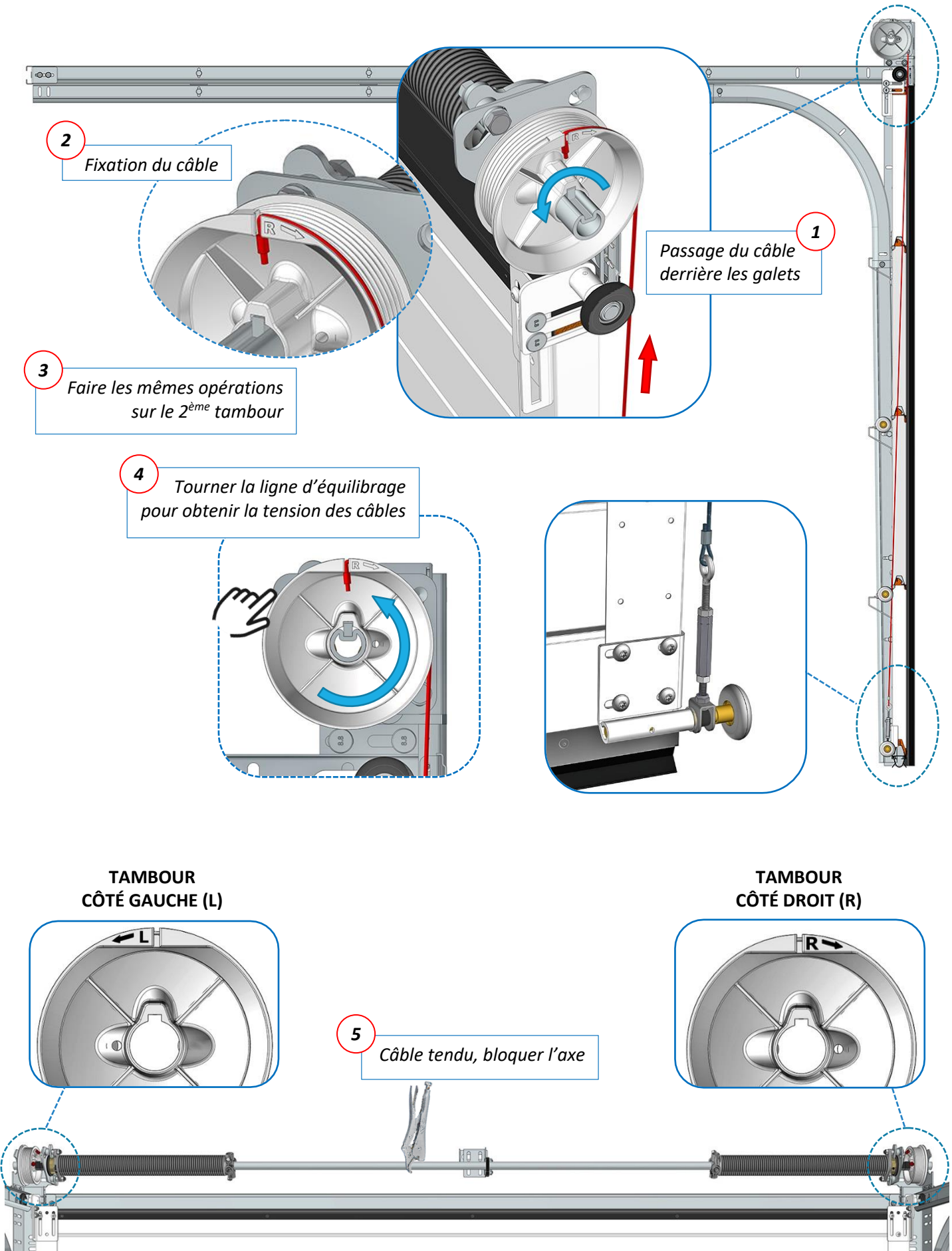

Passage des câbles sur les tambours

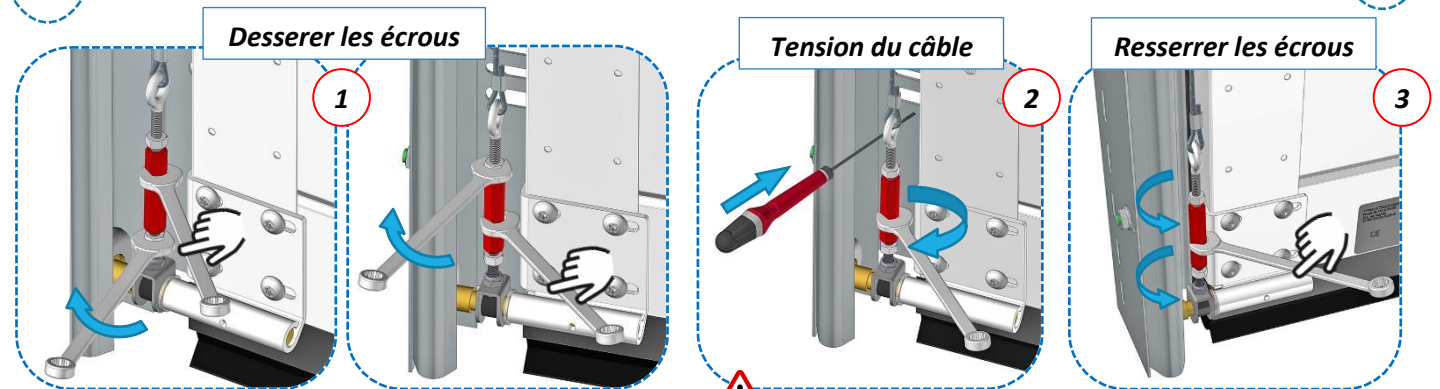
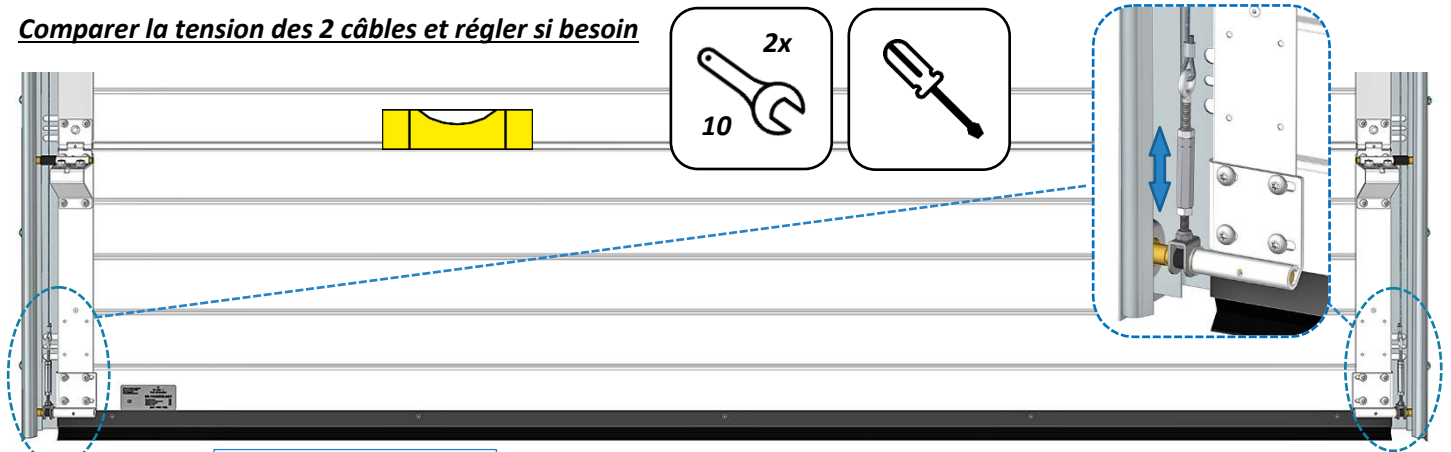

Vérification tension des câbles

Comparer la tension des 2 câbles et régler si besoin



! Ne pas surtendre le câble « voir  »

Libérer les galets hauts

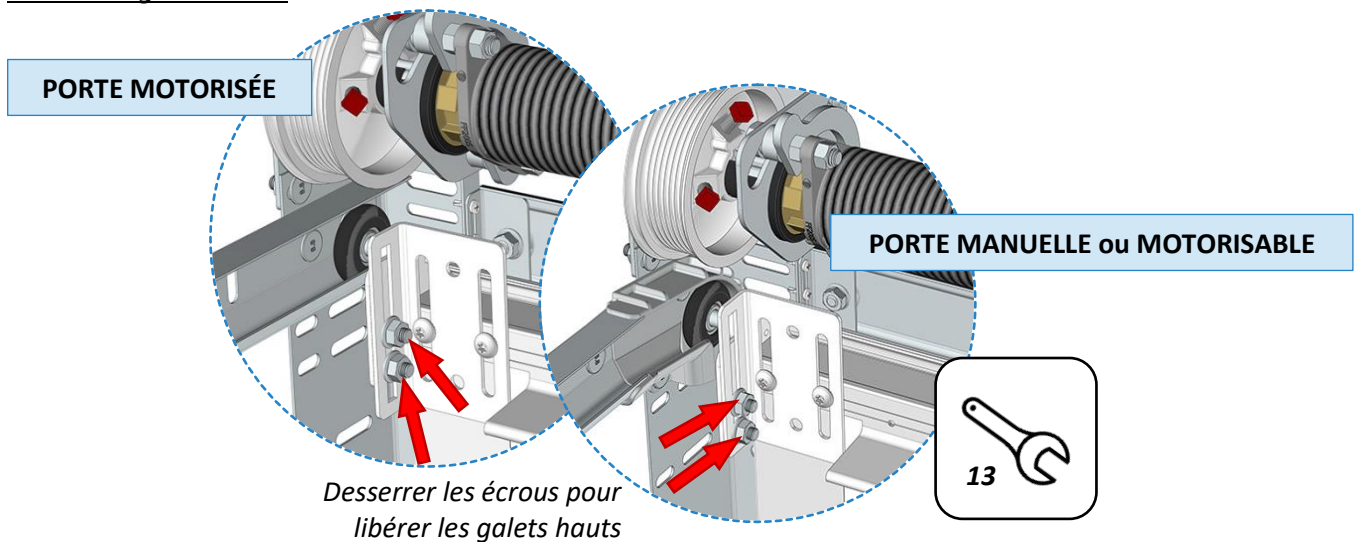

Supprimer les cales et descendre le tablier



Réglages des ressorts

Tension des ressorts



Tendre les ressorts du bas vers le haut suivant le nombre de tours affiché sur l'étiquette collée sur l'axe.

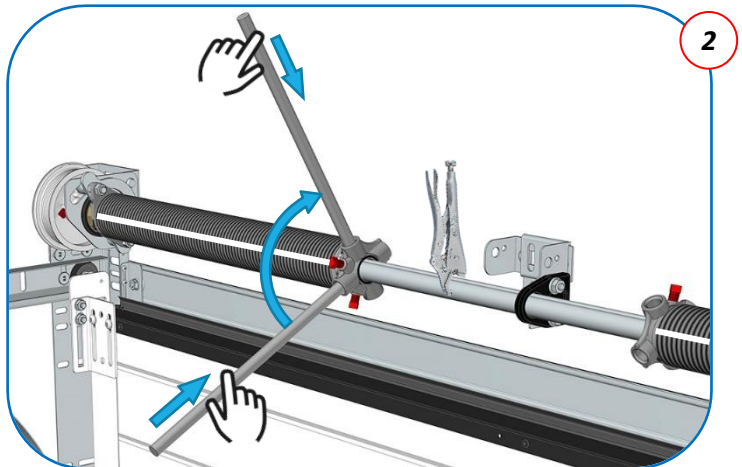
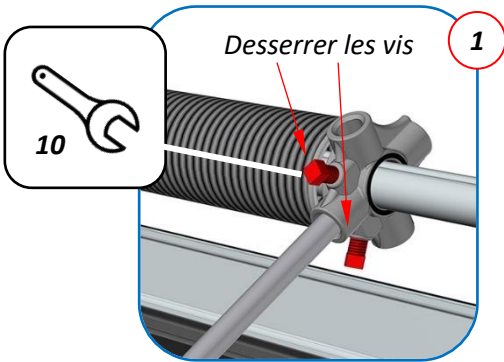

Exemple (Nombre de tours) :

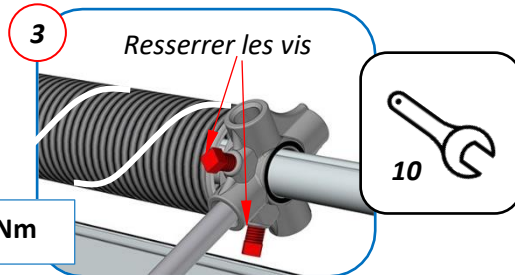

Couple de serrage 20 Nm

Chartre du nombre de tension des ressorts

Hauteur passage (mm)	Nombre de tours de tension
≤ à 1820	6
De 1821 à 1998	6,5
De 1999 à 2209	7
De 2210 à 2347	7,5
De 2348 à 2519	8
De 2520 à 2714	8,5
De 2715 à 2885	9
De 2886 à 3000	9,5

Nombre de tours inscrit sur palier droit



Affiner le réglage si nécessaire

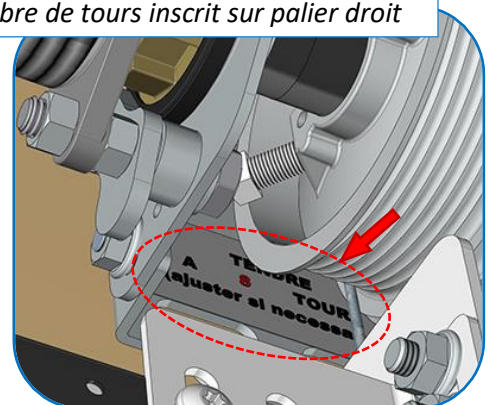

Réglage des galets

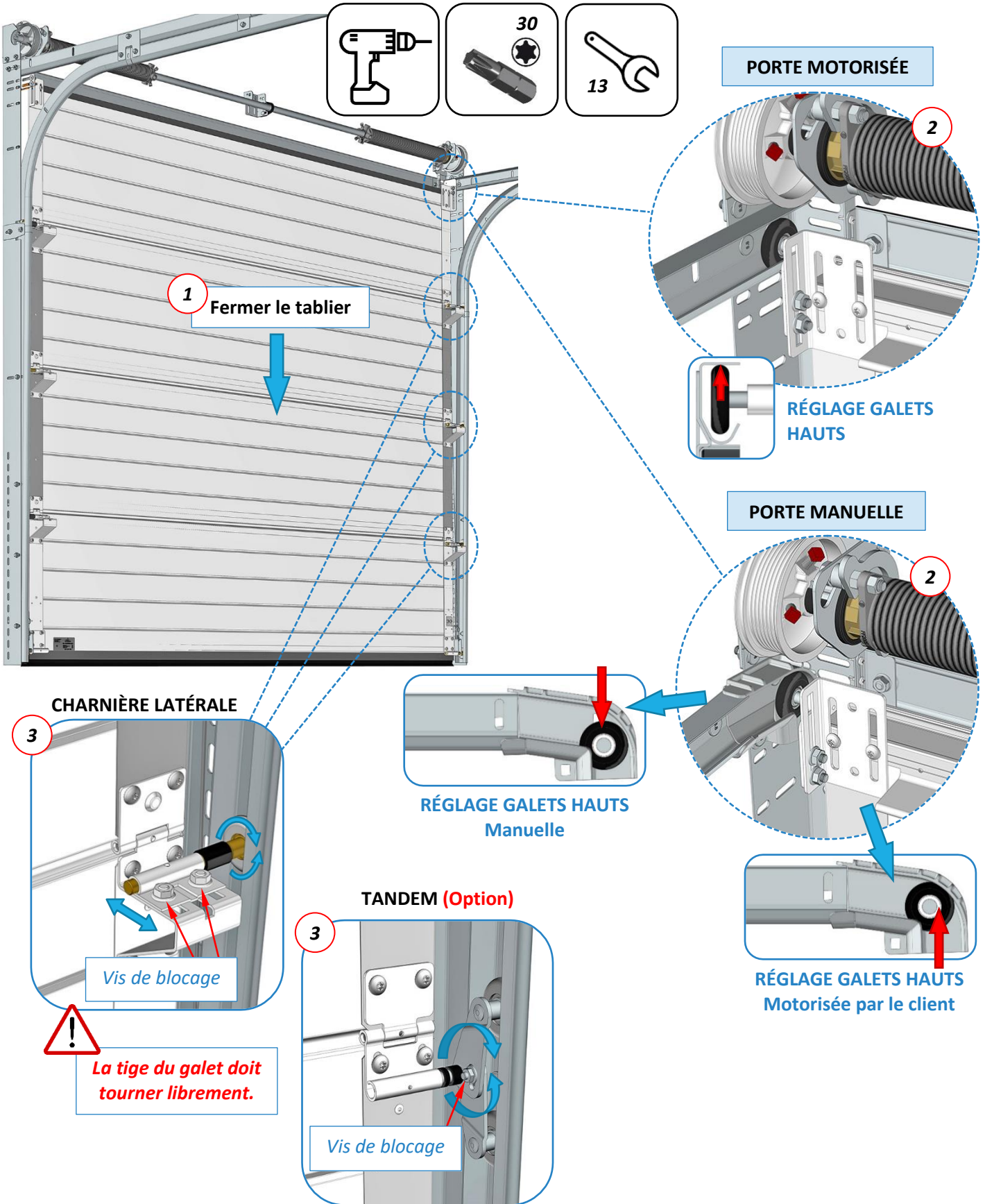

Ne pas écraser le tablier sur les joints verticaux.

Vérification de l'équilibrage



Retirer les **pincés-étai**.

Fermer doucement le tablier et le **manœuvrer plusieurs fois manuellement**.

L'équilibrage du tablier est correct :

- Le tablier placé à mi-hauteur doit être plus ou moins stationnaire. Il doit être remonté ou descendu sans effort à partir de ce point.

L'équilibrage du tablier est incorrect :

- Redescendre le tablier.
- Tendre ou détendre les ressorts (voir chapitre « **Tension des ressorts** »)

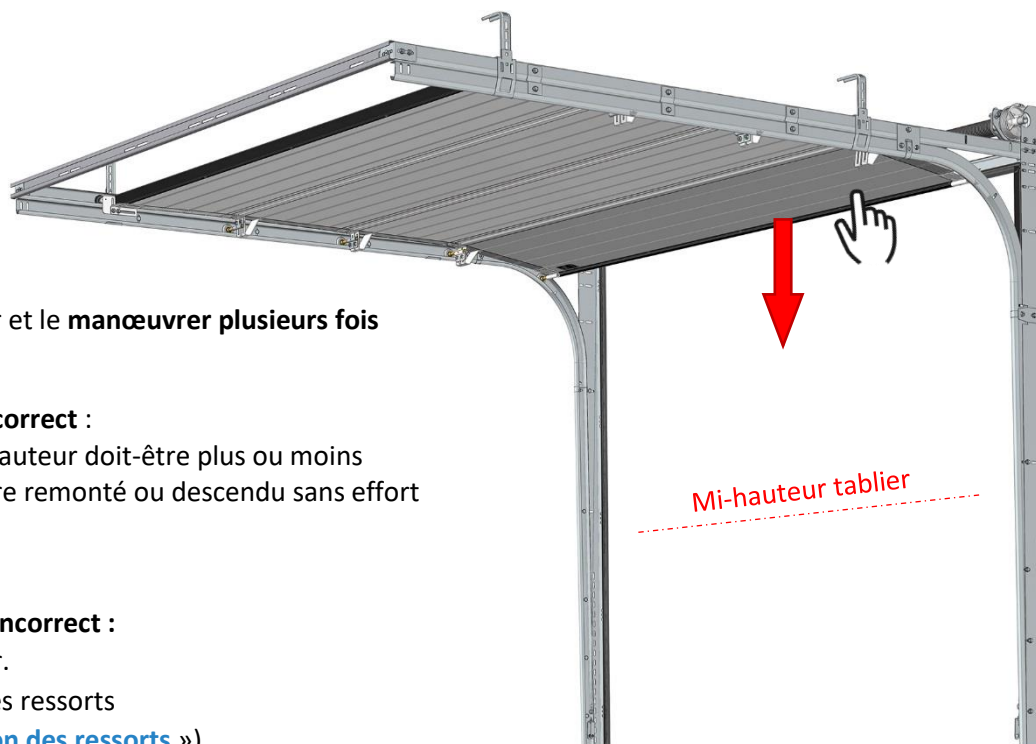

Finitions

Mise au niveau du tablier

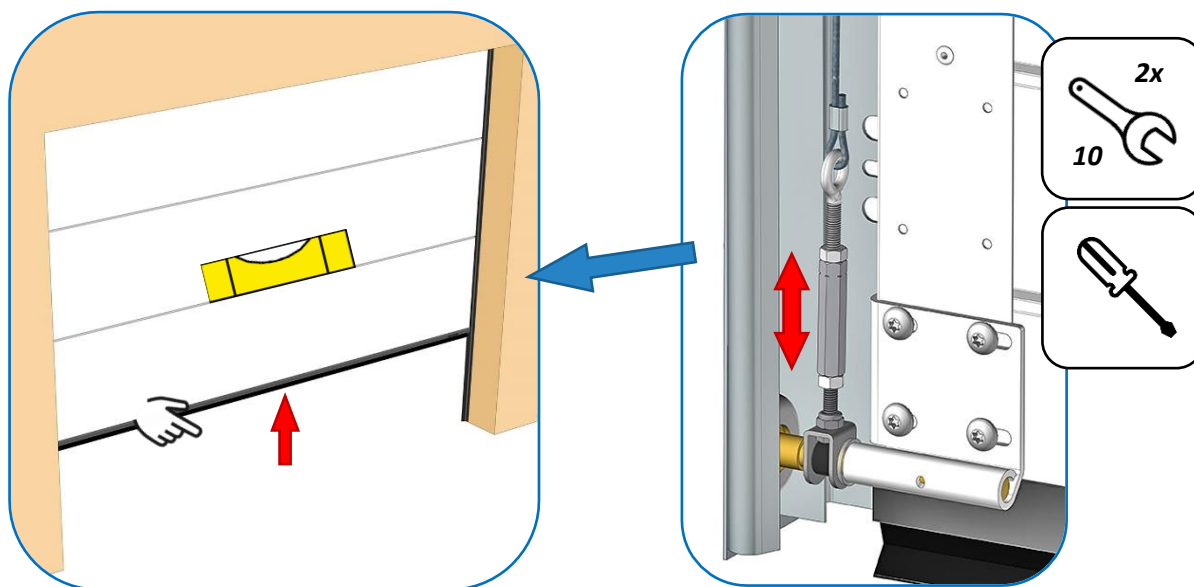

Pour le réglage du tendeur, voir chapitre « **Vérification tension des câbles** ».

Fixation supports galets hauts

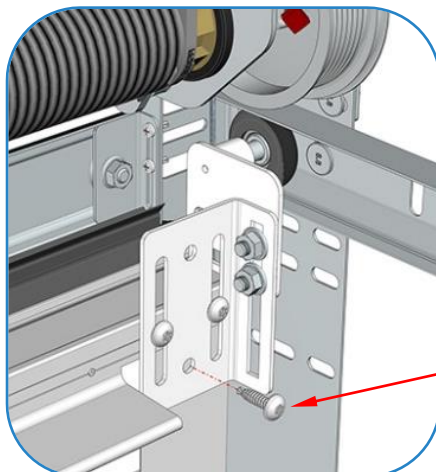
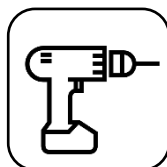

Ajouter 1 vis auto-perceuse
TB Torx 6,3x25

Réglage et fixation de la traverse



Réglage traverse

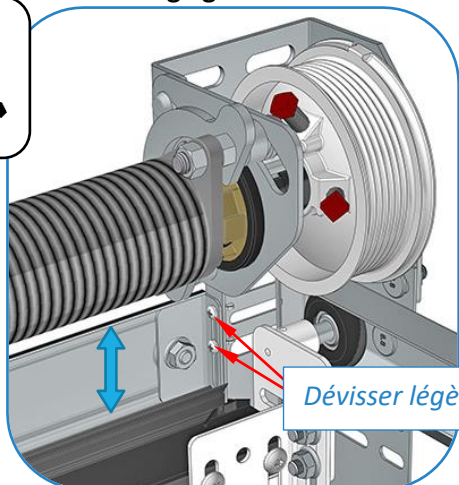

Dévisser légèrement

Répéter l'opération côté opposé

Fixation traverse

Répartir le nombre
d'attaches fournies

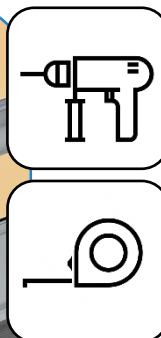
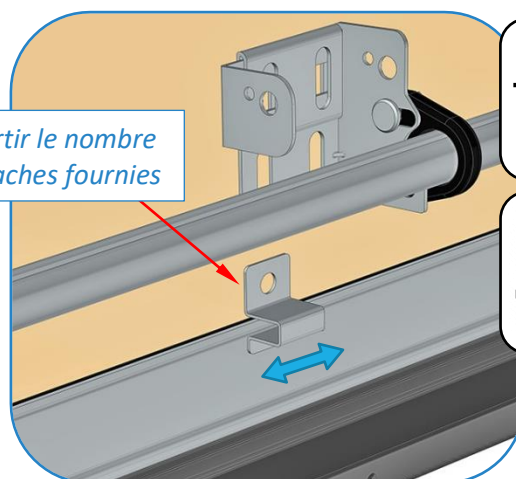

Fixations appropriées au support
(vis et chevilles non fournies)

Fixation des clips de fin de course (porte manuelle)

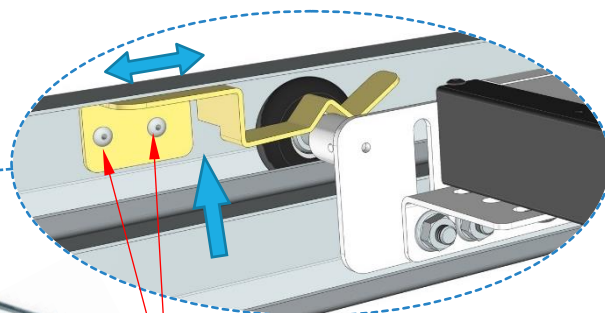
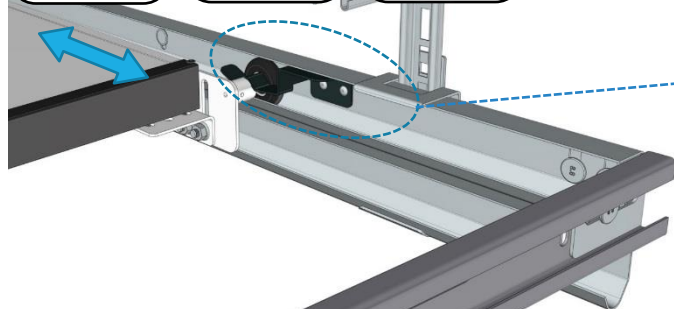
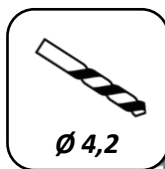
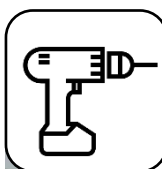

Rivets Ø4x9 (Contrepercer Ø4,2 mm)

Montage de la poignée

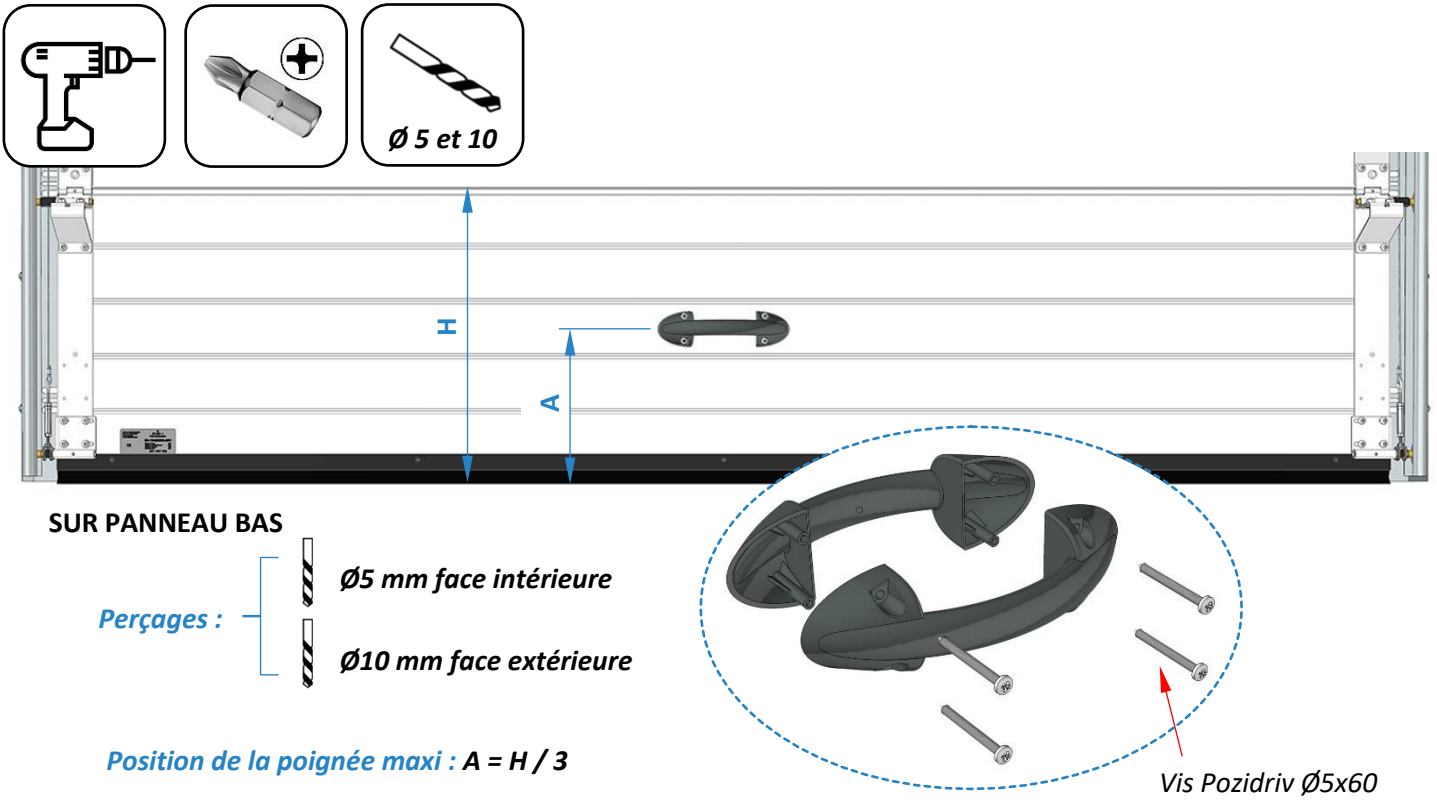

Montage du verrou (option sur porte motorisée)

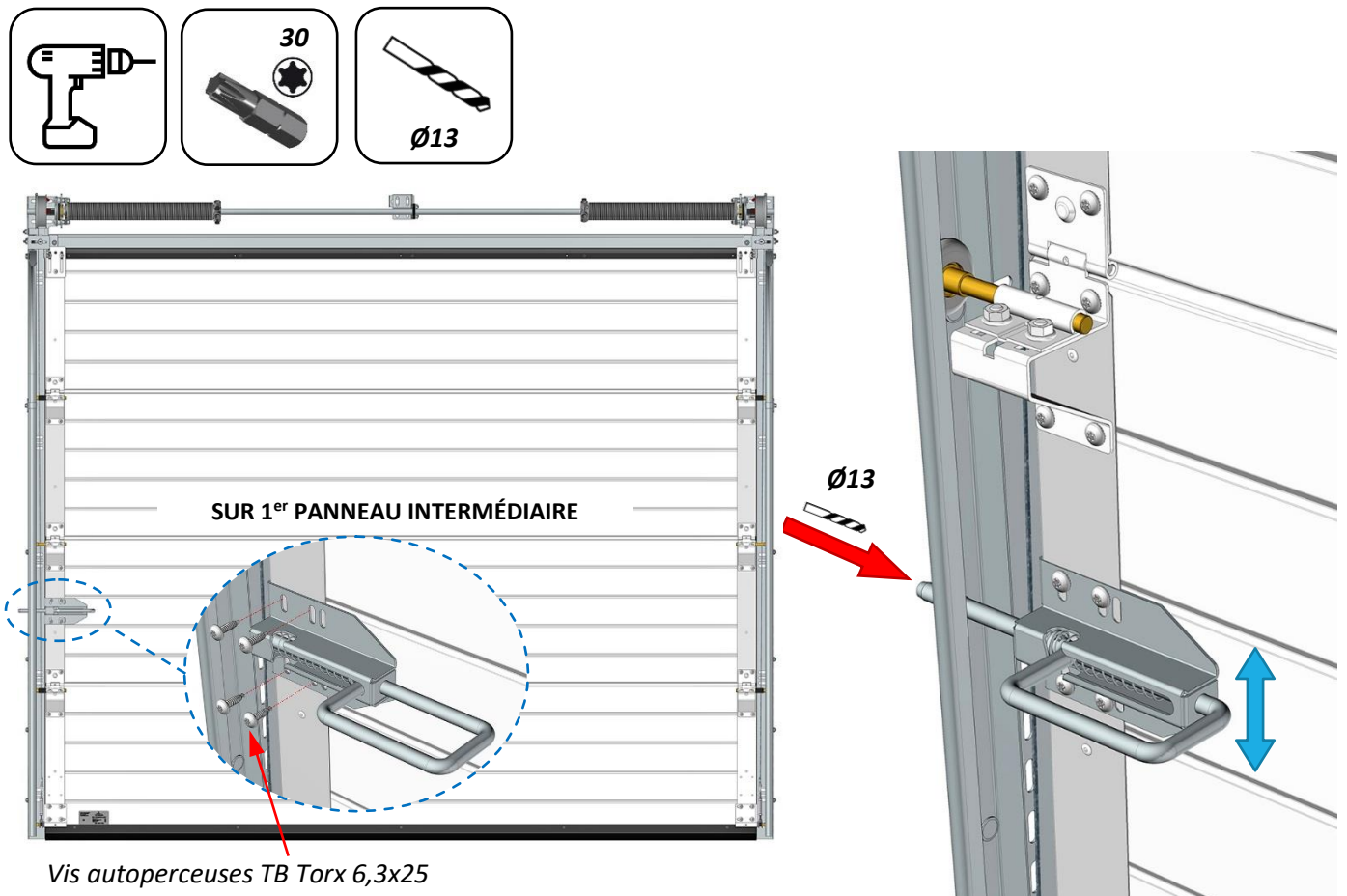

Montage de la serrure (option sur portes motorisée et manuelle)

Préparation de la serrure

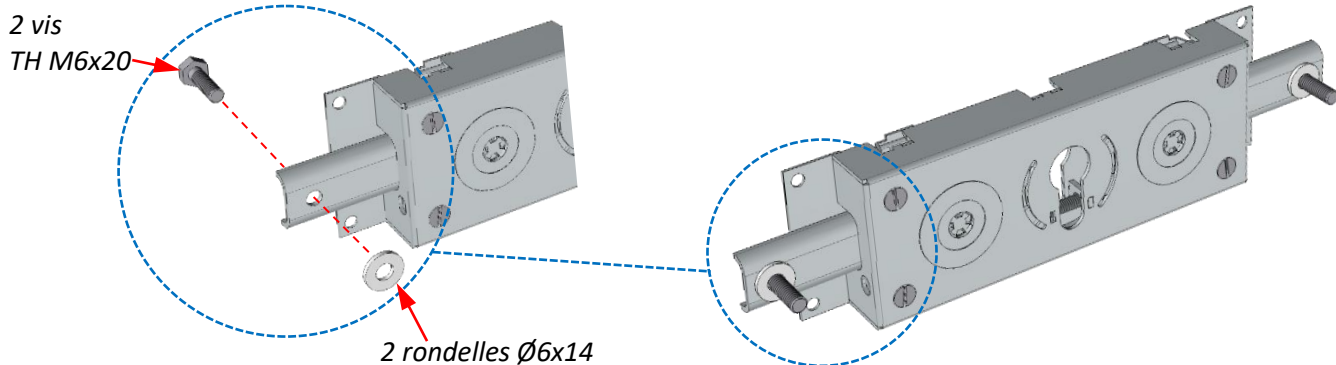

Fixation de la serrure

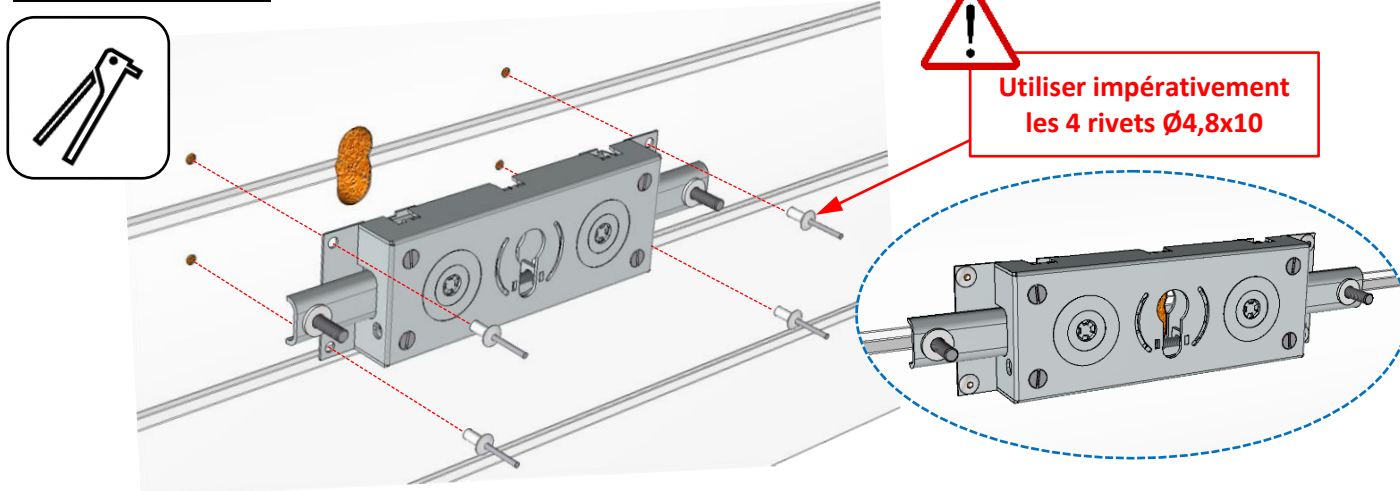

Montage du canon

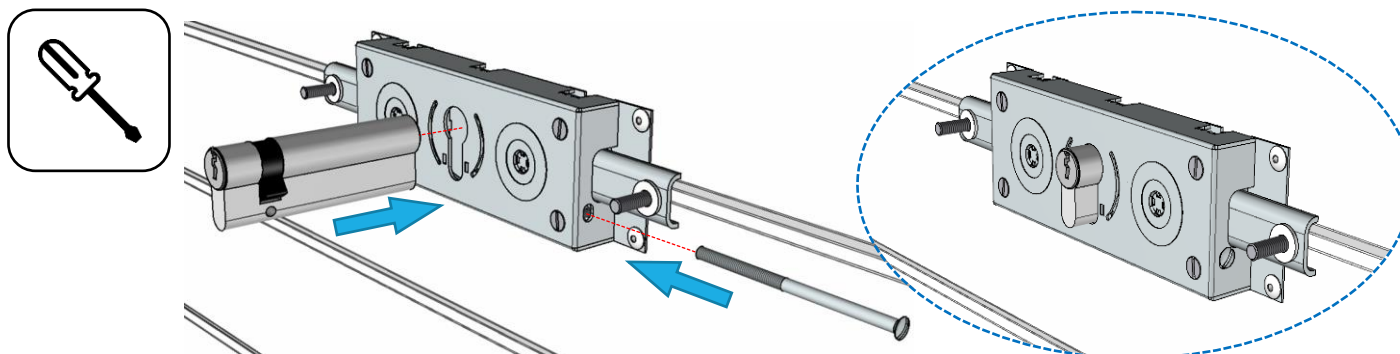

Préparation des verrous (gauche et droit)



IMPORTANT

Retirer les ressorts dans les verrous gauche et droit

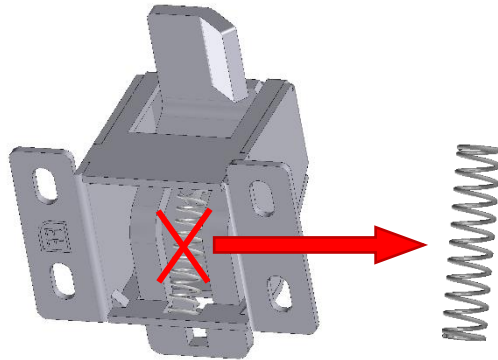

Montage des verrous (gauche et droit)

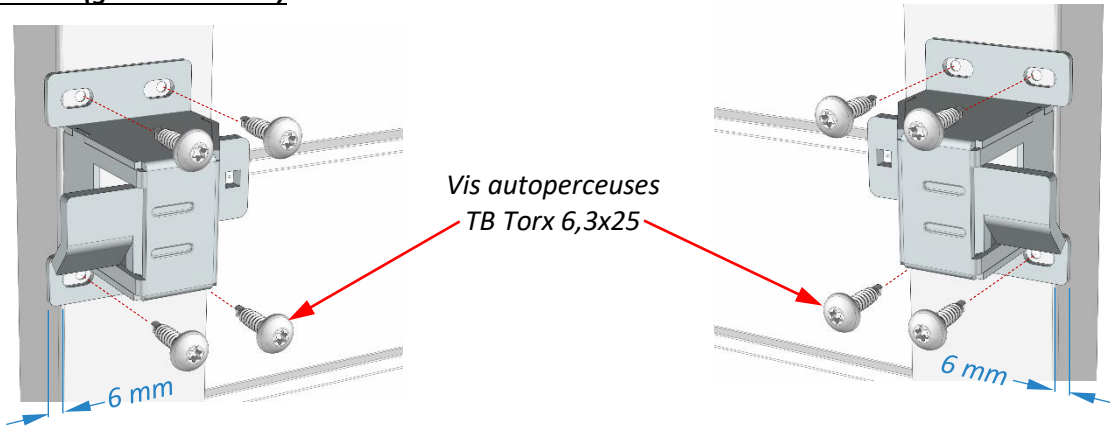
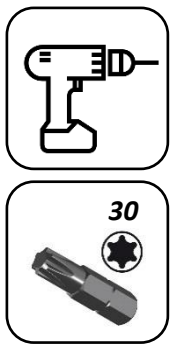

Montage des tringles

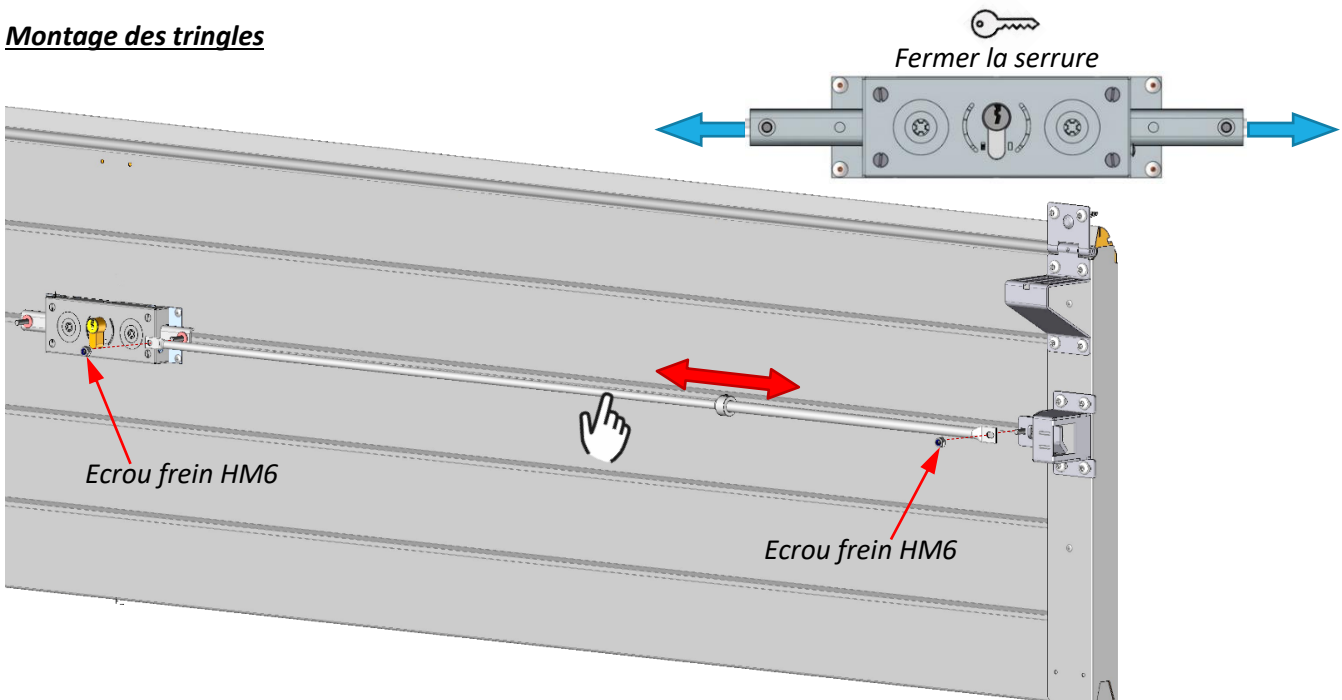

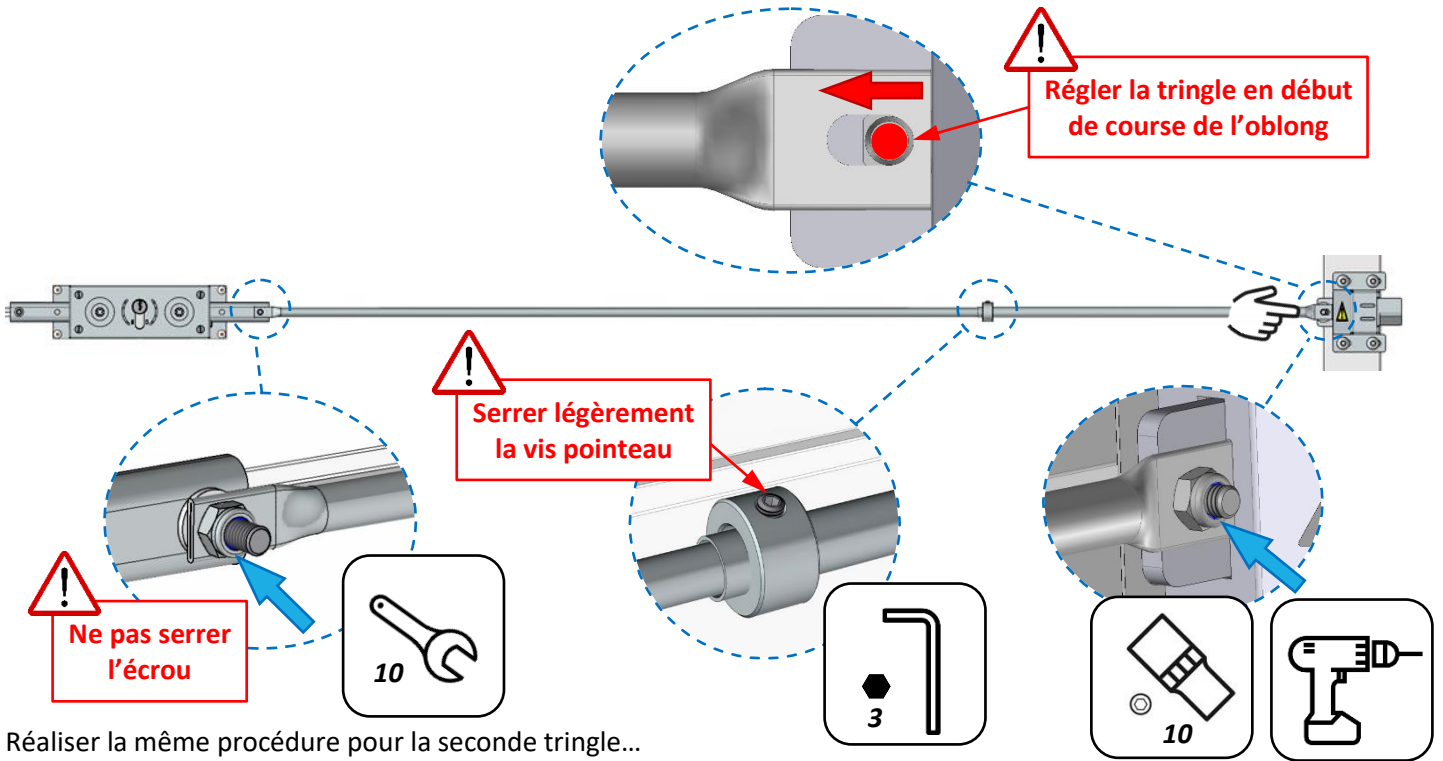

Vérification de la serrure

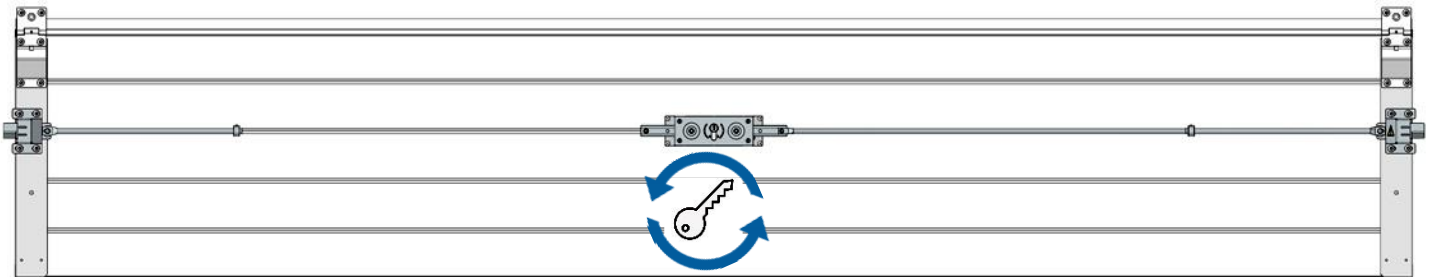

Si besoin revenir au chapitre « Montage des tringles ».

Position des gâches

1- Repérage (sur les 2 verrous)

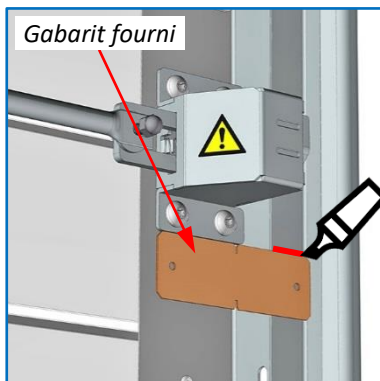

2- Ouverture du tablier

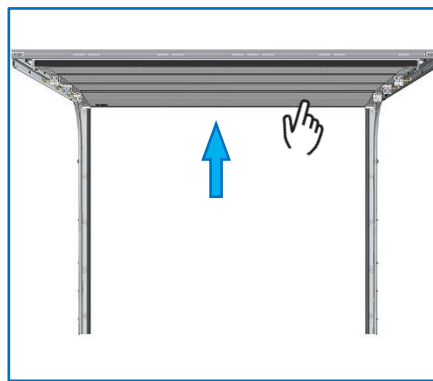

3- Décalage du repérage

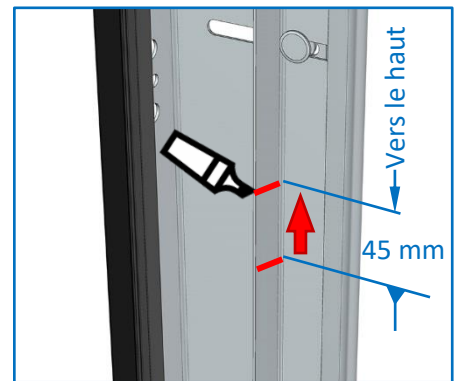

4- Position du gabarit

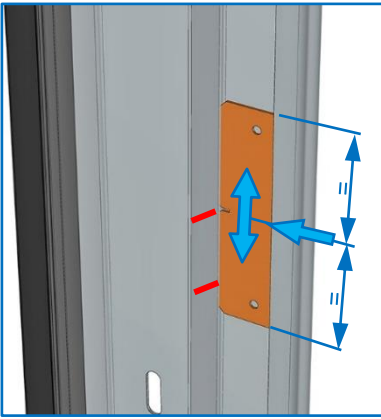

5- Pointage des perçages

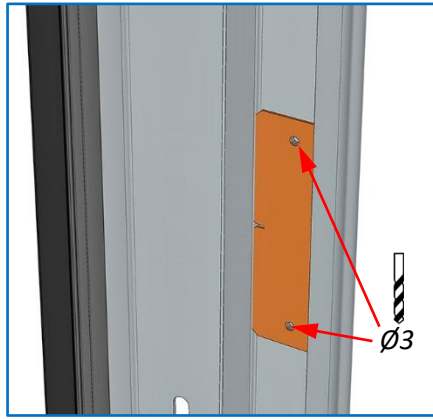

6- Perçage final

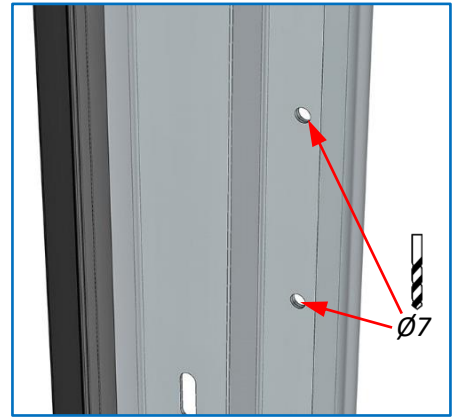

Fixation des gâches

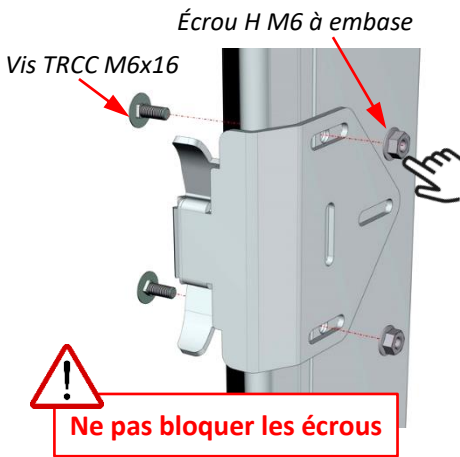

Fermeture du tablier

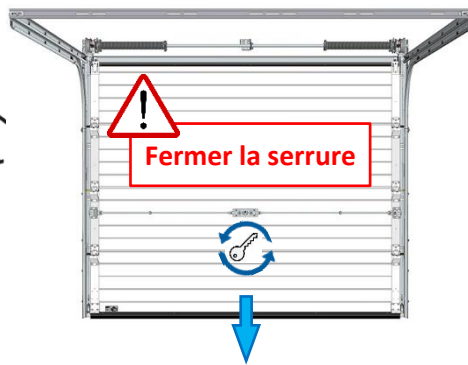

Réglage des gâches

Serrer les écrous après le réglage

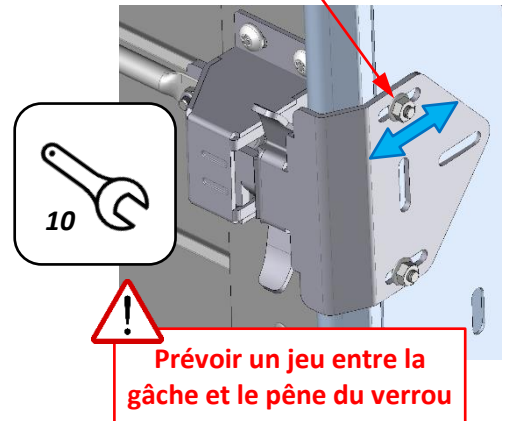

Vérification de la serrure

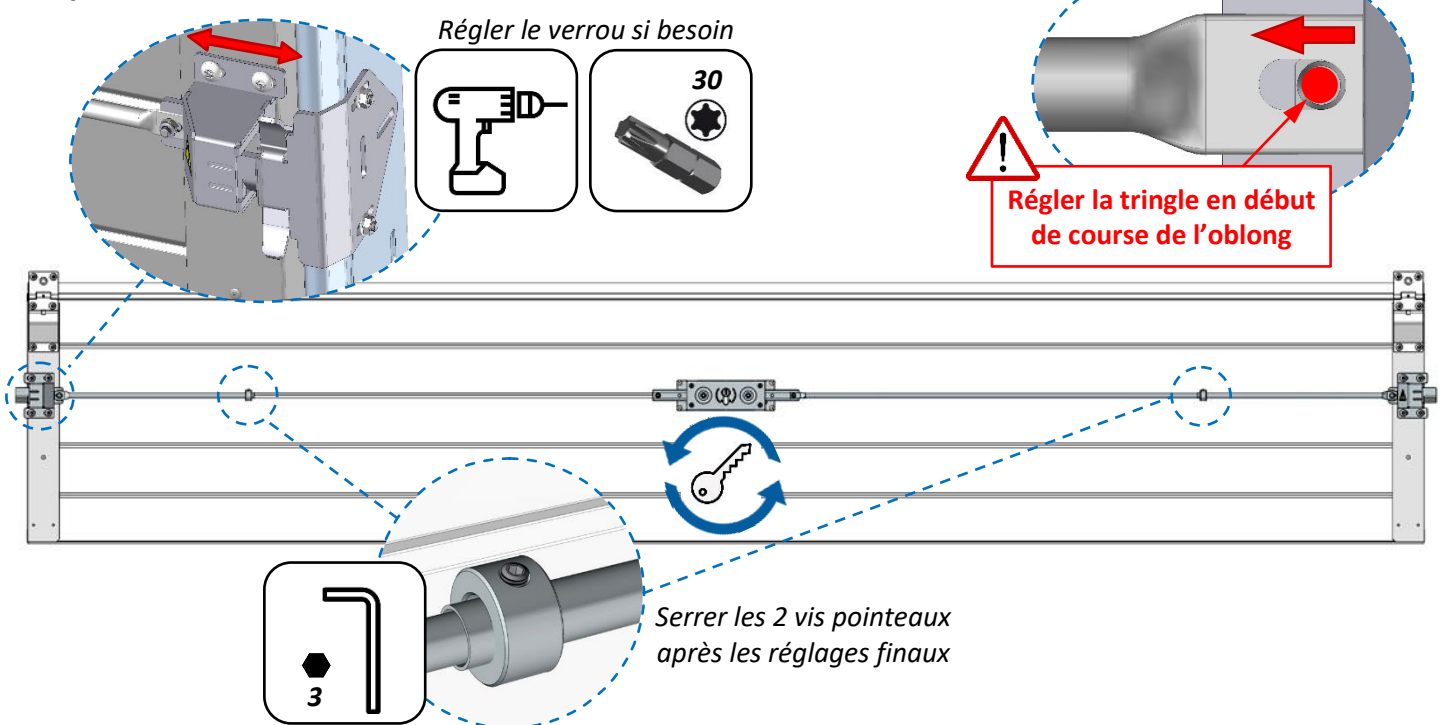

Graisser légèrement la serrure et les 2 verrous

SERRURE

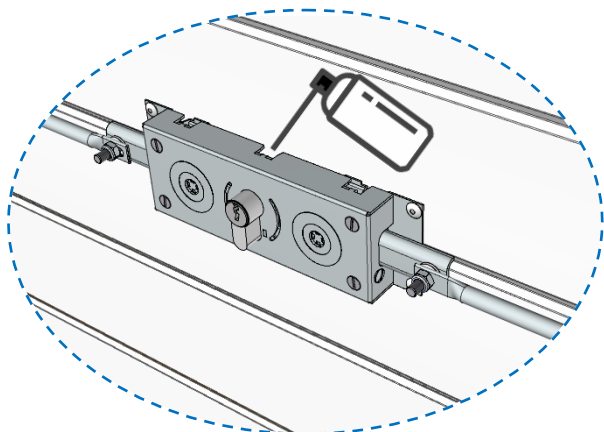

Sur les pènes des VERROUS

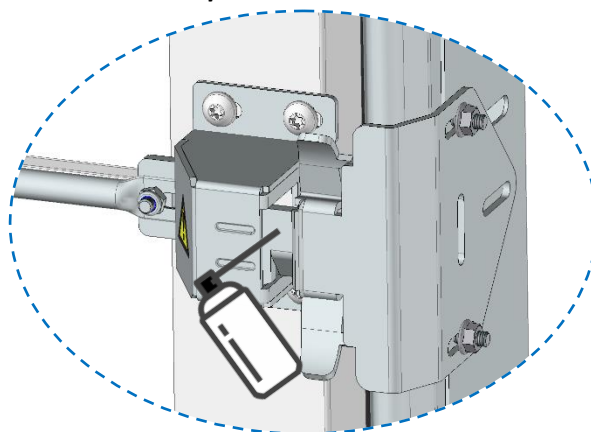

IMPORTANT :

Si un point dur se fait ressentir, vérifier l'installation des verrous, des tringles et des gâches.

Fixation de la rosace

Perçage panneau :



Visserie :

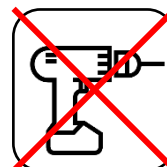

Seuil caoutchouc (option)

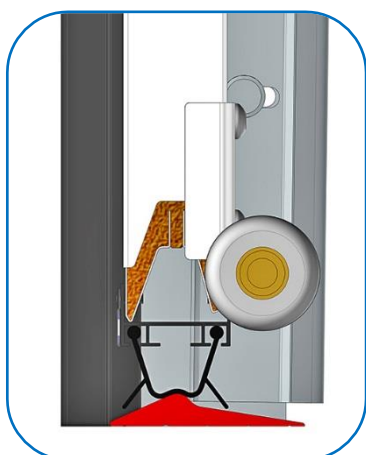

Profil de seuil en caoutchouc à coller au sol entre les rails.

(VOIR NOTICE : Seuil caoutchouc)

Montage de la corde de tirage (porte manuelle)

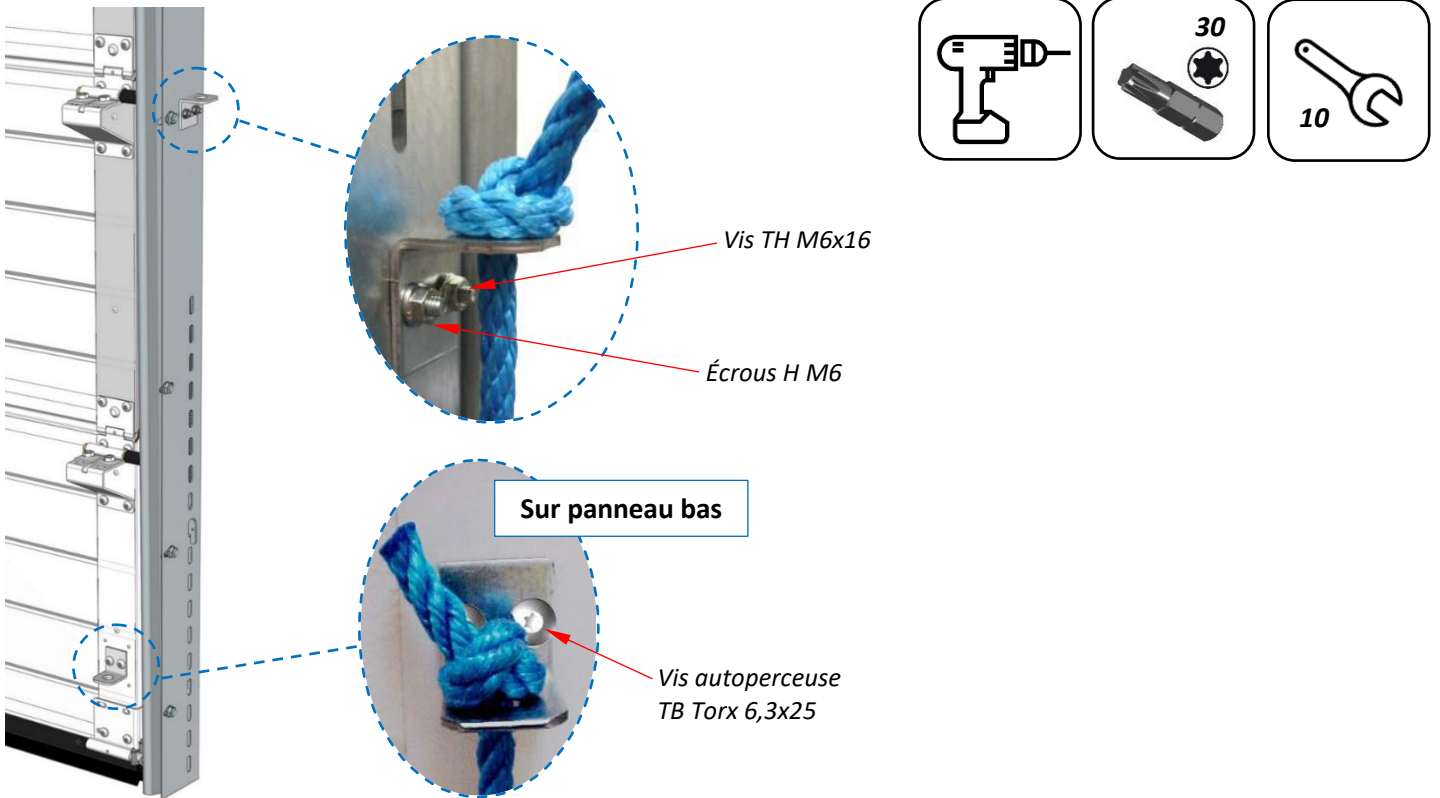

Fixation moteur « SOMMER » sur pigne

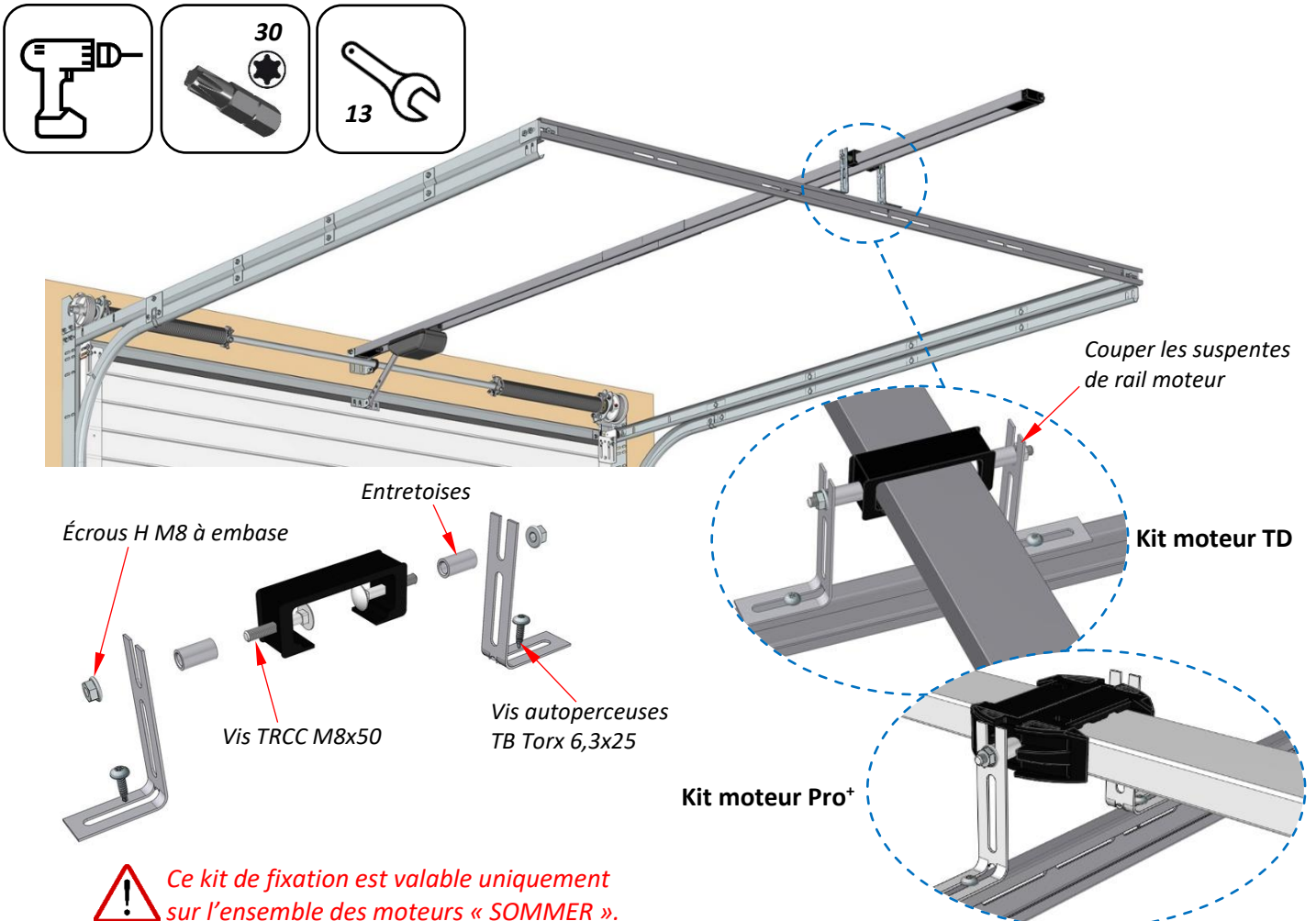

Graissage des fonds de rails

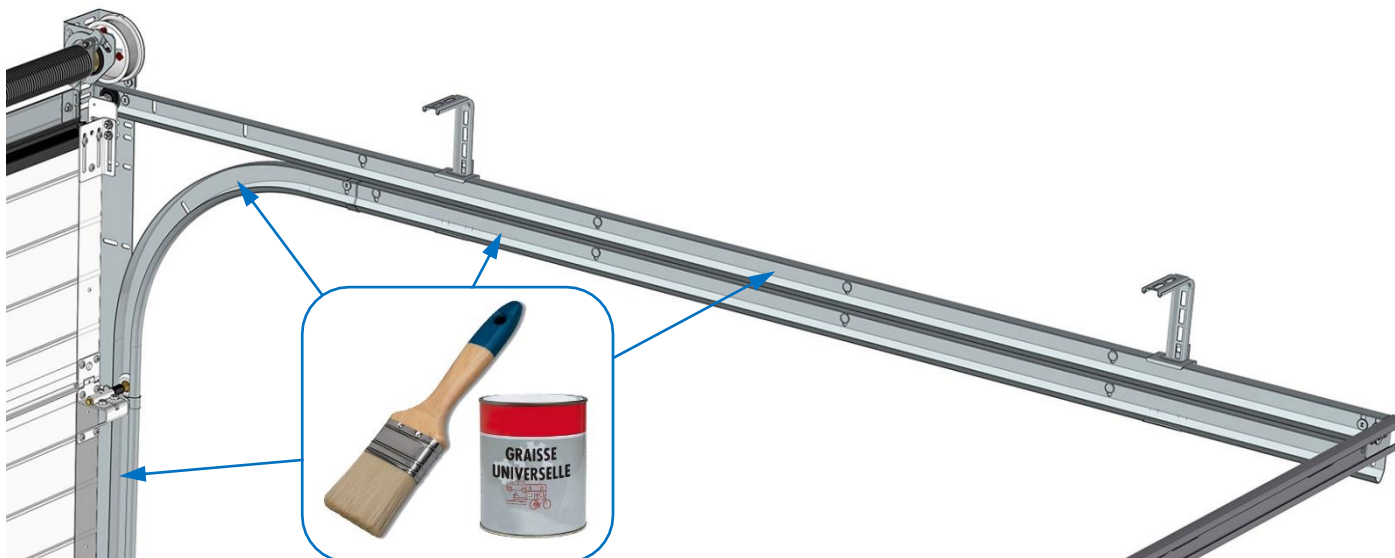

En cas de mauvais fonctionnement manuel

- Vérifier l'aplomb des rails verticaux et leurs écartements à **56 mm** du bord du panneau.
- Vérifier que les pieds des rails verticaux soient bien sur le même niveau horizontal.
- Vérifier l'alignement des rails horizontaux par rapport aux rails verticaux et leurs écartements à **56 mm** du bord du panneau.
- Vérifier que les rails horizontaux sont bien parallèles l'un par rapport à l'autre, perpendiculaires au linteau et de niveau.
- Vérifier, porte relevée d'environ 1,00 m, que le tablier est bien de niveau.
- Vérifier que les joints latéraux ne sont pas trop comprimés et que le réglage d'étanchéité du tablier est régulier.

IMPORTANT :

Un tablier mal réglé et trop écrasé sur les joints latéraux ne permet pas un fonctionnement correct de la porte.

- Affiner le réglage de la compensation par 1/4 de tour sur les ressorts pour obtenir une manœuvre manuelle correcte.

NOTA :

Différence de tension tolérée entre les ressorts = 1/2 tour.

Après plusieurs centaines de manœuvre, il peut être nécessaire de retendre légèrement les ressorts.



En cas de blocage du ou des pare-chutes, appeler un installateur formé.